

jura®



Istruzioni per l'uso IMPRESSA C60/C65



La Sua IMPRESSA C60/C65

Elementi di comando	4
Avvertenze importanti	6
Usò conforme	6
Per la Sua sicurezza.....	6
1 Operazioni preliminari e messa in servizio	10
JURA su Internet	10
Collocazione dell'apparecchio.....	10
Riempimento del contenitore di caffè in grani.....	10
Prima messa in funzione	10
Rilevazione della durezza dell'acqua	13
Regolazione del macina caffè	14
Riempimento del serbatoio dell'acqua	15
Collegamento del latte.....	15
2 Preparazione	16
Espresso e caffè	17
Due specialità di caffè con la pressione di un pulsante	17
Cappuccino.....	17
Schiuma di latte.....	19
Caffè macinato.....	20
Impostazione permanente della lunghezza del caffè in base alle dimensioni della tazza	21
Acqua calda	22
3 Funzionamento quotidiano	23
Accensione.....	23
Manutenzione quotidiana	23
Spegnimento	24
4 Impostazioni permanenti in modalità di programmazione	25
Impostazioni prodotto	26
Impostazione della durezza dell'acqua	27
Modalità di risparmio energetico.....	28
Spegnimento automatico	29
Unità di misura quantità d'acqua.....	29
Lingua.....	30
5 Manutenzione	31
Risciacquo dell'apparecchio	31
Risciacquo dell'ugello per microschiama.....	32
Pulizia dell'ugello per microschiama	32
Scomposizione e risciacquo dell'ugello per microschiama.....	33
Scomposizione e risciacquo dell'ugello per microschiama Professional	34
Inserimento e attivazione del filtro.....	35
Sostituzione del filtro	36
Pulizia dell'apparecchio.....	38
Decalcificazione dell'apparecchio.....	39
Pulizia del contenitore di caffè in grani	41
Decalcificazione del serbatoio dell'acqua	42



6	Segnalazioni sul display	43
7	Risoluzione di eventuali problemi	45
8	Trasporto e smaltimento conforme alle normative ambientali	47
	Trasporto / svuotamento del sistema.....	47
	Smaltimento	47
9	Dati tecnici	48
10	Indice alfabetico	49
11	Come contattare JURA / Avvertenze legali	52

Descrizione dei simboli adottati

Avvertenze

 AVVERTENZA	Osservare sempre scrupolosamente le informazioni evidenziate dai termini
 ATTENZIONE	ATTENZIONE o AVVERTENZA e da un pittogramma. La segnalazione AVVERTENZA indica il pericolo di possibili lesioni gravi; la segnalazione ATTENZIONE indica il pericolo di possibili lesioni lievi.
ATTENZIONE	ATTENZIONE segnala situazioni che possono causare un danno alla macchina.

Simboli adottati

	Intervento richiesto. Il simbolo segnala che l'utente deve eseguire un'operazione.
	Consigli e suggerimenti utili per renderLe ancora più facile l'uso dell'IMPRESSA.
	Visualizzazione a display

Elementi di comando

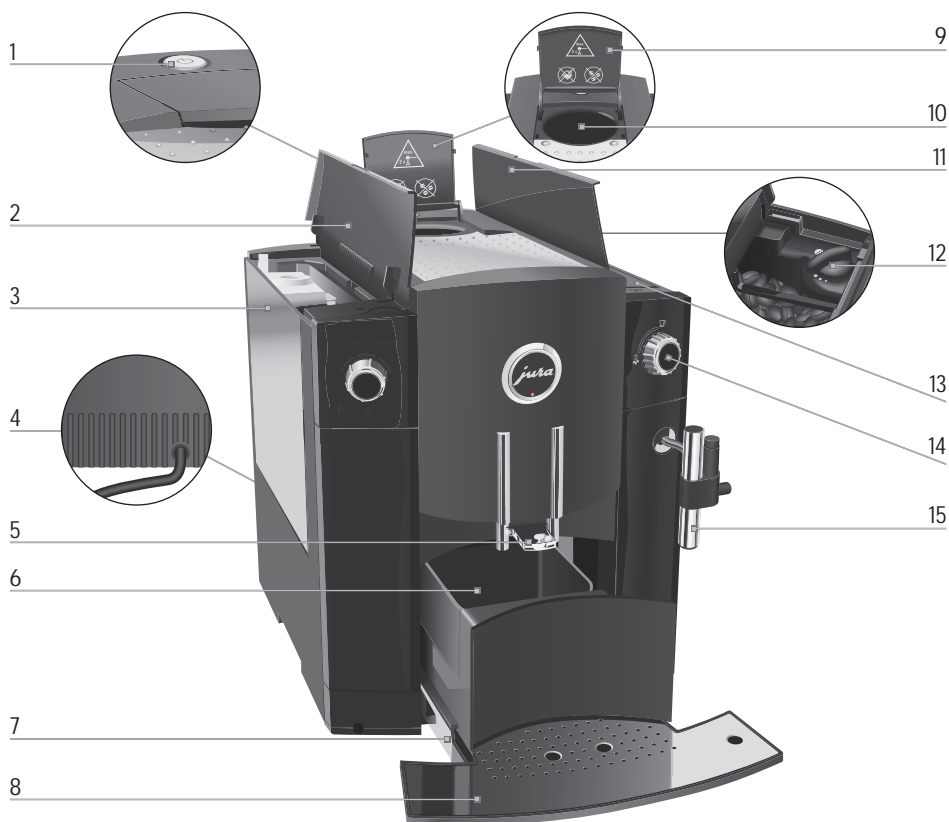

- 1  Interruttore di esercizio ON/OFF
- 2 Coperchio del serbatoio dell'acqua
- 3 Serbatoio dell'acqua
- 4 Cavo di alimentazione (lato posteriore dell'apparecchio)
- 5 Erogatore del caffè regolabile in altezza
- 6 Contenitore dei fondi di caffè
- 7 Vaschetta di raccolta acqua
- 8 Ripiano appoggia tazze

- 9 Coperchio dello scomparto di riempimento per caffè macinato
- 10 Scomparto di riempimento per caffè macinato
- 11 Coperchio del contenitore di caffè in grani
- 12 Manopola di regolazione del grado di macinatura
- 13 Contenitore di caffè in grani con coperchio salva aroma
- 14 Manopola di erogazione acqua calda e vapore
- 15 Ugello per microschiuma

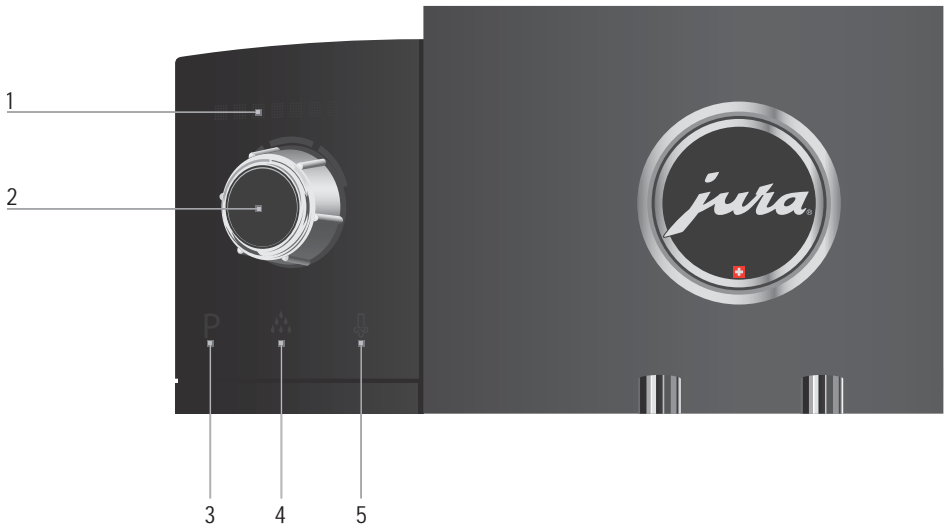

- 1 Display
- 2 Rotary Switch

- 3 P Simbolo P (programmazione)
- 4 ☼ Simbolo Manutenzione
- 5 ⚡ Simbolo Vapore

Il Connector System® consente l'utilizzo di vari ugelli per cappuccino in vendita presso i rivenditori specializzati.

Ugello per microschiuma Professional

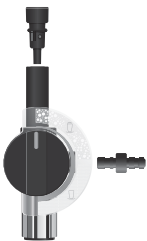

Schiuma di latte
Latte caldo

Ugello per microschiuma



Schiuma di latte

Avvertenze importanti

Uso conforme

L'apparecchio è concepito e costruito per il solo uso domestico. Serve unicamente per la preparazione del caffè e per riscaldare latte ed acqua. Ogni altro utilizzo è da considerarsi improprio. La JURA Elektroapparate AG declina ogni responsabilità per conseguenze derivanti da un uso non conforme.

Leggere e osservare le presenti istruzioni per l'uso per intero prima di utilizzare l'apparecchio. Il diritto alla prestazione di garanzia viene a decadere in caso di danni o difetti che sono da ricondurre all'inosservanza delle istruzioni per l'uso. Conservare le presenti istruzioni per l'uso vicino all'apparecchio e consegnarle agli eventuali utilizzatori successivi.

Per la Sua sicurezza

Si raccomanda di leggere con attenzione e attenersi scrupolosamente alle seguenti norme di sicurezza.



In questo modo si previene il pericolo di folgorazione:

- Non mettere mai in funzione un apparecchio danneggiato o con il cavo di rete difettoso.
- Se si sospettano danni all'apparecchio, ad esempio per via dell'odore di bruciato, scollegarlo immediatamente dalla rete e rivolgersi al servizio di assistenza JURA.
- Se il cavo di rete di questo apparecchio è danneggiato, dovrà essere riparato direttamente da JURA o presso un centro di assistenza autorizzato JURA.

- Assicurarsi che l'IMPRESSA e il cavo di rete non si trovino nelle vicinanze di superfici surriscaldate.
- Assicurarsi che il cavo di rete non venga schiacciato e non si usuri a contatto con spigoli vivi.
- Non aprire, né tentare mai di riparare da soli l'apparecchio. Non apportare modifiche all'apparecchio salvo quelle descritte nelle presenti istruzioni per l'uso. L'apparecchio contiene componenti sotto tensione. L'apparecchio, una volta aperto, rappresenta un pericolo per l'incolumità delle persone. Eventuali riparazioni devono essere effettuate esclusivamente dai centri di assistenza autorizzati JURA, utilizzando pezzi di ricambio e accessori originali.
- Per scollegare l'apparecchio completamente e in modo sicuro dalla rete elettrica, spegnere l'IMPRESSA prima tramite l'interruttore di esercizio ON/OFF e poi tramite l'interruttore di rete. Solo allora estrarre la spina dalla presa di rete.

In corrispondenza degli erogatori e dell'ugello per microschiama sono possibili scottature e ustioni:

- Collocare l'apparecchio fuori dalla portata dei bambini.
- Non toccare le parti calde dell'apparecchio. Servirsi delle apposite impugnature.
- Fare attenzione che l'ugello per microschiama sia montato correttamente e sia pulito. In caso di montaggio scorretto o intasature, è possibile che l'ugello per microschiama o parti dello stesso si stacchino.

Un apparecchio danneggiato non è sicuro e può provocare lesioni e incendi. Per prevenire danni, possibili lesioni e pericoli di incendio:

- Non lasciare mai penzolare liberamente il cavo di alimentazione. Il cavo di alimentazione può costituire causa d'inciampo o danneggiarsi.
- Proteggere l'IMPRESSA dagli agenti atmosferici quali pioggia, gelo e irraggiamento solare diretto.
- Non immergere mai in acqua l'IMPRESSA, il cavo e gli attacchi.
- Non inserire l'IMPRESSA e i suoi singoli componenti nella lavastoviglie.
- Prima di effettuare interventi di pulizia, disattivare l'IMPRESSA agendo sull'interruttore di alimentazione. Pulire l'IMPRESSA sempre con un panno umido, ma mai bagnato, e proteggerla dagli schizzi d'acqua continui.
- Collegare l'apparecchio solo ad una tensione di rete corrispondente a quella indicata sulla targhetta. La targhetta dei dati tecnici è collocata sul lato inferiore dell'IMPRESSA. Ulteriori dati tecnici sono riportati nelle presenti istruzioni per l'uso (vedi Capitolo 9 «Dati tecnici»).
- Utilizzare esclusivamente prodotti per la manutenzione originali JURA. I prodotti non raccomandati espressamente da JURA possono danneggiare l'IMPRESSA.
- Non usare mai chicchi di caffè trattati con additivi o caramellati.
- Riempire il serbatoio dell'acqua esclusivamente con acqua fresca e fredda.
- In caso di assenza prolungata, disattivare l'apparecchio agendo sull'interruttore principale.

- Non è ammessa l'esecuzione di lavori di pulizia e manutenzione da parte di bambini senza la supervisione da parte di una persona responsabile.
- Non consentire ai bambini di giocare con l'apparecchio.
- Tenere lontano dall'apparecchio i bambini al di sotto degli otto anni, ovvero sorvegliarli costantemente.
- I bambini a partire dagli otto anni possono usare l'apparecchio senza supervisione solamente se sono stati istruiti sull'uso in condizioni di sicurezza. I bambini devono essere in grado di individuare e comprendere possibili pericoli derivanti da un uso errato.

Le persone, inclusi i bambini, che a causa delle

- loro capacità fisiche, sensoriali o mentali o
- a causa della loro inesperienza o mancata conoscenza

non sono in grado di usare l'apparecchio in sicurezza, non possono usare l'apparecchio senza assistenza o supervisione da parte di una persona responsabile.

Per un uso sicuro della cartuccia filtro CLARIS Blue:

- Conservare le cartucce filtro fuori dalla portata dei bambini.
- Conservare le cartucce filtro nella confezione chiusa in un luogo asciutto.
- Proteggere le cartucce filtro dal calore e dall'irradiazione solare diretta.
- Non impiegare cartucce filtro danneggiate.
- Non aprire le cartucce filtro.

1 Operazioni preliminari e messa in servizio

JURA su Internet

Visiti il nostro sito Internet. Le **istruzioni concise** relative al Suo apparecchio possono essere scaricate dalla home page di JURA (www.jura.com). Inoltre troverà informazioni aggiornate ed utili sulla Sua IMPRESSA e sul mondo del caffè.

Collocazione dell'apparecchio

Adottare le seguenti precauzioni per la collocazione dell'IMPRESSA:

- Collocare l'IMPRESSA su una superficie orizzontale, insensibile all'acqua.
- Collocare l'IMPRESSA in modo che sia protetta da surriscaldamento. Fare attenzione che le griglie di ventilazione non siano coperte.

Riempimento del contenitore di caffè in grani

Il contenitore di caffè in grani è dotato di un coperchio salva aroma che preserva l'aroma dei chicchi di caffè.

ATTENZIONE

I chicchi di caffè trattati con additivi (ad es. zucchero), il caffè macinato o liofilizzato danneggiano il macina caffè.

- ▶ Inserire esclusivamente chicchi di caffè non trattato nel contenitore di caffè in grani.
-
- ▶ Aprire il coperchio del contenitore di caffè in grani e togliere il coperchio salva aroma.
 - ▶ Rimuovere dal contenitore di caffè in grani eventuali impurità o corpi estranei presenti.
 - ▶ Versare i chicchi di caffè nel contenitore di caffè in grani, chiudere il coperchio salva aroma e il coperchio del contenitore.

Prima messa in funzione

Durante la prima messa in funzione è possibile scegliere se far funzionare l'IMPRESSA **con** o **senza** cartuccia filtro CLARIS Blue. Consigliamo l'utilizzo della cartuccia filtro a partire da una durezza dell'acqua di 10° dH. Se non si conosce la durezza dell'acqua utilizzata, è possibile determinarla (vedi Capitolo 1 «Operazioni preliminari e messa in servizio – Rilevazione della durezza dell'acqua»).

⚠ AVVERTENZA

Pericolo di folgorazione in caso di uso dell'apparecchio con il cavo di alimentazione danneggiato.

- ▶ Non mettere mai in funzione un apparecchio danneggiato o con il cavo di alimentazione difettoso.

Condizione preliminare: il contenitore di caffè in grani è pieno.

- ▶ Inserire la spina in una presa di rete.
- 🔌 ▶ Per accendere l'IMPRESSA, premere l'interruttore di esercizio ON/OFF.
Sul display appare **SFRACHE DE.**
- 🌀 ▶ Ruotare il Rotary Switch finché non viene visualizzata la lingua desiderata, ad es. **LINGUA IT.**
- 🔌 ▶ Per confermare la lingua, premere il Rotary Switch.
Sul display appare per breve tempo **OK** per confermare l'impostazione.
FILTRO ✓ / SI

i Decidere ora se si vuole far funzionare la propria IMPRESSA **con** o **senza** cartuccia filtro CLARIS Blue.

**Prima messa in funzione
con attivazione della
cartuccia filtro**

- 🔌 ▶ Premere il Rotary Switch.
Sul display appare per breve tempo **OK**.
FILTRO INSERIRE, il simbolo Manutenzione **⚡** è acceso.
- ⚡ ▶ Toccare il simbolo Manutenzione.
RIEMPIRE CONT. ACQ
- ▶ Sollevare il coperchio del serbatoio dell'acqua.
- ▶ Estrarre il serbatoio dell'acqua e sciacquarlo con acqua fredda.
- ▶ Sollevare il supporto della cartuccia.
- ▶ Estrarre dal Welcome Pack la cartuccia filtro CLARIS Blue.
- ▶ Inserire la cartuccia filtro CLARIS Blue nel serbatoio dell'acqua esercitando una leggera pressione.
- ▶ Chiudere il supporto della cartuccia. Si dovrà udire lo scatto.

i Il filtro ha un'efficacia di due mesi. Impostare la durata del filtro tramite l'apposito datario sul supporto della cartuccia nel serbatoio dell'acqua.



1 Operazioni preliminari e messa in servizio



► Riempire il serbatoio dell'acqua con acqua fresca e fredda e riporlo in sede.

MANOPOLA APERTA, il segmento luminoso sulla manopola è acceso.

► Collocare un recipiente sotto l'erogatore del caffè e uno sotto l'ugello per microschiuma.

◉ ► Aprire la manopola nella posizione

FILTRO SCIACQUA, dall'ugello per microschiuma fuoriesce acqua.

i È possibile interrompere il risciacquo del filtro in qualsiasi momento chiudendo la manopola. Ruotare la manopola per proseguire il risciacquo del filtro.

i L'acqua può presentare una lieve colorazione che non è nociva alla salute, né influisce sul gusto.

Il risciacquo del filtro si interrompe automaticamente dopo circa 500 ml. Sul display appare **MANOPOLA CHIUSA**.

◉ ► Chiudere la manopola nella posizione

SISTEMA RIEMPIE, il sistema si riempie d'acqua.
RISCALDA, l'apparecchio si riscalda.

SCIACQUA, il sistema viene sciacquato. Dall'erogatore del caffè fuoriesce acqua. Il risciacquo si interrompe automaticamente. Sul display appare **ESPRESSO**. L'IMPRESSA ora è pronta all'uso.

Prima messa in funzione senza attivazione della cartuccia filtro

◉ ► Ruotare il Rotary Switch finché non viene visualizzato **FILTRO - / NO**.



◉ ► Premere il Rotary Switch.

Sul display appare per breve tempo **OK**.

16 °FH

i Se non si conosce la durezza dell'acqua utilizzata, prima è necessario determinarla (vedi Capitolo 1 «Operazioni preliminari e messa in servizio – Rilevazione della durezza dell'acqua»).

◉ ► Ruotare il Rotary Switch per modificare l'impostazione della durezza dell'acqua, ad es. su **25 °FH**.

- ▶ Premere il Rotary Switch.
Sul display appare per breve tempo **OK**.
RIEMPIRE CONT. ACC
- ▶ Sollevare il coperchio del serbatoio dell'acqua.
- ▶ Estrarre il serbatoio dell'acqua e sciacquarlo con acqua fredda.
- ▶ Riempire il serbatoio dell'acqua con acqua fresca e fredda e riporlo in sede.
MANOPOLA APERTA, il segmento luminoso sulla manopola è acceso.
- ▶ Collocare un recipiente sotto l'erogatore del caffè e uno sotto l'ugello per microschiama.
- ▶ Aprire la manopola nella posizione .
SISTEMA RIEMPIE, il sistema si riempie d'acqua.
MANOPOLA CHIUSA
- ▶ Chiudere la manopola nella posizione .
SISTEMA RIEMPIE, il sistema si riempie d'acqua.
RISCALDA, l'apparecchio si riscalda.
SCIACQUA, il sistema viene sciacquato. Dall'erogatore del caffè fuoriesce acqua. Il risciacquo si interrompe automaticamente. Sul display appare **ESPRESSO**. L'IMPRESSA ora è pronta all'uso.



Rilevazione della durezza dell'acqua

Con la striscia Aquadur® per il test di durezza dell'acqua fornita in dotazione è possibile misurare la durezza dell'acqua.

- ▶ Tenere la striscia di test brevemente (per 1 secondo) sotto l'acqua corrente. Scuotere l'acqua in eccesso.
- ▶ Attendere circa 1 minuto.
- ▶ Determinare il grado di durezza dell'acqua in base alle colorazioni della striscia di test Aquadur® ed alla descrizione riportata sulla confezione.

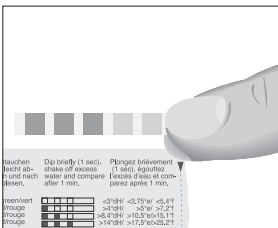

Regolazione del macina caffè

È possibile regolare in continuo il macina caffè per adeguarlo al grado di tostatura del proprio caffè.

ATTENZIONE

Se si imposta il grado di macinatura a macina caffè fermo, non possono essere esclusi danni al selettore per la regolazione della macinatura.

- ▶ Modificare il grado di macinatura solo con il macina caffè in funzione.

La corretta impostazione del grado di macinatura è riconoscibile dal fatto che il caffè scende in modo uniforme dall'erogatore del caffè. Si crea inoltre una crema fine e densa.

Esempio: ecco come cambiare il grado di macinatura **durante** la preparazione di un espresso.

- ▶ Collocare una tazza sotto l'erogatore del caffè.
- ▶ Aprire il coperchio del contenitore di caffè in grani e togliere il coperchio salva aroma.
- ▶ Per avviare la preparazione, premere il Rotary Switch.
- ▶ Spostare la manopola di regolazione del grado di macinatura sulla posizione desiderata **mentre** il macina caffè è in funzione.

La quantità d'acqua preimpostata scende nella tazza. La preparazione si interrompe automaticamente.

- ▶ Inserire il coperchio salva aroma in sede.
- ▶ Chiudere il coperchio del contenitore di caffè in grani.

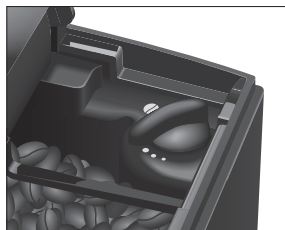

Riempimento del serbatoio dell'acqua

ATTENZIONE

La manutenzione quotidiana dell'apparecchio e l'igiene nell'uso di latte, caffè e acqua sono fondamentali per un caffè sempre perfetto. Per tale motivo è necessario sostituire l'acqua **giornalmente**.

Latte, acqua minerale gassata o altri liquidi possono danneggiare il serbatoio dell'acqua o l'apparecchio.

- ▶ Riempire il serbatoio dell'acqua solo con acqua fresca e fredda.



- ▶ Sollevare il coperchio del serbatoio dell'acqua.
- ▶ Estrarre il serbatoio dell'acqua e sciacquarlo con acqua fredda.
- ▶ Riempire il serbatoio dell'acqua con acqua fresca e fredda e riporlo in sede.
- ▶ Chiudere il coperchio del serbatoio dell'acqua.

Collegamento del latte

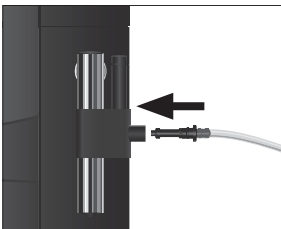

L'IMPRESSA fornisce una schiuma di latte meravigliosamente soffice e cremosa con una consistenza ottimale. Il criterio principale per la schiumatura del latte è una temperatura del latte di 4–8 °C. Pertanto consigliamo l'impiego di un refrigeratore per il latte o di un contenitore termico per il latte.

- ▶ Togliere il cappuccio di protezione dall'ugello per microschiuma.
- ▶ Collegare il tubo del latte all'ugello per microschiuma. A tale scopo inserire l'estremità del tubo del latte nel raccordo sul lato destro dell'ugello per microschiuma. Per un contenitore per il latte utilizzare il tubo corto, per un cartone di latte utilizzare il tubo lungo.



- ▶ Collegare l'altra estremità del tubo del latte con un contenitore per il latte o immergerla in un cartone di latte (Figura: contenitore termico in acciaio inox per il latte da 0,4 litri di JURA).

2 Preparazione

- i** La preparazione di una specialità di caffè, di vapore o di acqua calda può essere interrotta in qualsiasi momento. Basta premere il Rotary Switch (per una specialità di caffè) o chiudere la manopola (per vapore e acqua calda).
- i** Durante la macinatura è possibile selezionare l'intensità del caffè dei **singoli prodotti** ruotando il Rotary Switch : **MEDIO, NORMALE, FORTE** oppure **EXTRA**.
- i** Durante la preparazione, si può variare la **quantità d'acqua** preimpostata delle specialità di caffè ruotando il Rotary Switch .
- i** È possibile seguire l'attuale stato della procedura di preparazione nella barra di progresso.
- i** Sul display viene visualizzata sempre la specialità di caffè preparata per ultima, anche se l'IMPRESSA nel frattempo era stata spenta.

Il caffè è buono caldo. Una tazza di porcellana fredda toglie calore e gusto alla bevanda. Pertanto Le consigliamo di preriscaldare le tazze, poiché il caffè può sviluppare tutto il suo aroma solamente in tazze preriscaldate. Può acquistare uno scaldatasse di JURA presso il Suo rivenditore specializzato.

Nella modalità di programmazione si ha la possibilità di effettuare **impostazioni permanenti** per tutti i prodotti (vedi Capitolo 4 «Impostazioni permanenti in modalità di programmazione – Impostazioni prodotto»).

Espresso e caffè



La preparazione di espresso e caffè avviene seguendo questa procedura.

Esempio: ecco come preparare un caffè.

Condizione preliminare: sul display viene visualizzato **ESPRESSO** (esempio).

- ▶ Collocare una tazza sotto l'erogatore del caffè.
- ⊙ ▶ Ruotare il Rotary Switch finché non viene visualizzato **CAFFÈ**.
- ⊙ ▶ Premere il Rotary Switch.

Inizia la preparazione. Vengono visualizzati **CAFFÈ** e l'intensità del caffè. La quantità d'acqua preimpostata per il caffè scende nella tazza.

La preparazione si interrompe automaticamente. Sul display appare **CAFFÈ**.

Due specialità di caffè con la pressione di un pulsante



Per la preparazione di due specialità di caffè viene utilizzata la quantità d'acqua per tazza impostata per il singolo prodotto.

La preparazione di due espressi e due caffè segue questa procedura.

Esempio: ecco come preparare due espressi.

Condizione preliminare: sul display viene visualizzato **ESPRESSO** (esempio).

- ▶ Collocare due tazzine da caffè sotto l'erogatore del caffè.
- ⊙ ▶ Premere due volte il Rotary Switch (**entro due secondi**) per avviare la preparazione di due espressi.

2 TAZZE

Inizia la preparazione. La quantità d'acqua preimpostata scende nelle tazze.

La preparazione si interrompe automaticamente. Sul display appare **ESPRESSO** (esempio).

Cappuccino

Per preparare un cappuccino, è innanzitutto necessario schiumare il latte tramite l'ugello per microschiuma. Si procede quindi facendo scendere l'espresso direttamente nella schiuma di latte.

i Questo capitolo vale per l'**ugello per microschiuma Professional** e per l'**ugello per microschiuma**.



Condizione preliminare: sul display viene visualizzato **ESPRESSO** (esempio). Il latte è collegato all'ugello per microschiama.

- ▶ Collocare una tazza sotto l'ugello per microschiama.

i Se si utilizza l'**ugello per microschiama Professional**, ruotare la leva di selezione nella zona schiuma di latte ☼.

- ☼ ▶ Toccare il simbolo Vapore.

RISCALDA / VAPORE

Non appena l'apparecchio si è riscaldato, appare **VAPORE / PRONTO** il segmento luminoso sulla manopola è acceso.

- ☼ ▶ Aprire la manopola nella posizione ☼.

VAPORE e viene preparata la schiuma di latte.

- ☼ ▶ Chiudere la manopola nella posizione ☼, non appena la tazza è riempita per circa due terzi con schiuma di latte.

VAPORE / PRONTO

i Nei circa 40 secondi successivi è possibile continuare a preparare vapore senza che l'apparecchio debba riscaldarsi nuovamente.

i Toccare il simbolo Vapore ☼. Sul display appare **ESPRESSO** (esempio). Ora è nuovamente possibile preparare specialità di caffè.

- ▶ Spostare la tazza sotto l'erogatore del caffè.

- ☼ ▶ Premere il Rotary Switch.

Inizia la preparazione del caffè. La quantità d'acqua preimpostata per l'espresso scende nella tazza.

La preparazione si interrompe automaticamente. Sul display appare **ESPRESSO**.

Per fare in modo che l'ugello per microschiama funzioni correttamente, è obbligatorio pulirlo **giornalmente** se è stato utilizzato per preparare il latte (vedi Capitolo 5 «Manutenzione – Pulizia dell'ugello per microschiama»). L'**IMPRESSA non** segnala la necessità di pulire l'ugello per microschiama.

Schiuma di latte



i Questo capitolo vale per l'**ugello per microschiuma Professional** e per l'**ugello per microschiuma**.

i Con l'ugello per microschiuma Professional, disponibile opzionalmente, è anche possibile preparare latte caldo.

Esempio: ecco come preparare la schiuma di latte.

Condizione preliminare: sul display viene visualizzato **ESPRESSO** (esempio). Il latte è collegato all'ugello per microschiuma.



► Collocare una tazza sotto l'ugello per microschiuma.

i Se si utilizza l'**ugello per microschiuma Professional**, ruotare la leva di selezione nella zona schiuma di latte .



 ► Toccare il simbolo Vapore.

RISCALDA / VAPORE

Non appena l'apparecchio si è riscaldato, appare **VAPORE / PRONTO** il segmento luminoso sulla manopola è acceso.

 ► Aprire la manopola nella posizione .

VAPORE e viene preparata la schiuma di latte.

 ► Chiudere la manopola nella posizione  non appena la schiuma di latte nella tazza è sufficiente.

VAPORE / PRONTO

i Nei circa 40 secondi successivi è possibile continuare a preparare vapore senza che l'apparecchio debba riscaldarsi nuovamente.

Per fare in modo che l'ugello per microschiuma funzioni correttamente, è obbligatorio pulirlo **giornalmente** se è stato utilizzato per preparare il latte (vedi Capitolo 5 «Manutenzione – Pulizia dell'ugello per microschiuma»). L'**IMPRESSA non** segnala la necessità di pulire l'ugello per microschiuma.

Caffè macinato

Grazie allo scomparto di riempimento per caffè macinato è possibile utilizzare un secondo tipo di caffè, per esempio decaffeinato.





- i** Non inserire mai più di due cucchiai dosatori rasi di caffè macinato.
- i** Non usare mai caffè macinato troppo fine perché potrebbe ostruire il sistema ed il caffè verrebbe erogato solo a gocce.
- i** Se il caffè macinato introdotto è insufficiente, viene visualizzato **POLVERE INSUF.** e l'IMPRESSA interrompe la procedura.
- i** Preparare la specialità di caffè desiderata entro 1 minuto circa dall'introduzione del caffè macinato. Altrimenti l'IMPRESSA interrompe la procedura ed è di nuovo pronta all'uso.

Tutte le specialità di caffè possono essere preparate con caffè macinato seguendo questa procedura.

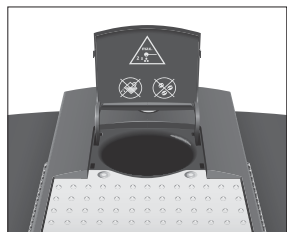
Esempio: Ecco come preparare un caffè con caffè macinato.

Condizione preliminare: sul display viene visualizzato **ESPRESSO** (esempio).



- ▶ Collocare una tazza sotto l'erogatore del caffè.
-  ▶ Ruotare il Rotary Switch finché non viene visualizzato **POLVERE.**
-  ▶ Premere il Rotary Switch.
INSERIRE POLVERE
- ▶ Aprire il coperchio dello scomparto di riempimento per caffè macinato.
- ▶ Versare un cucchiaino dosatore raso di caffè macinato nello scomparto di riempimento.
- ▶ Chiudere il coperchio dello scomparto di riempimento.
-  ▶ Premere il Rotary Switch.
ESPRESSO (esempio)
-  ▶ Ruotare il Rotary Switch finché non viene visualizzato **CAFFE.**
-  ▶ Premere il Rotary Switch.
Inizia la preparazione. **CAFFE**, la quantità d'acqua preimpostata per il caffè scende nella tazza.
La preparazione si interrompe automaticamente. Sul display appare **CAFFE.**

Impostazione permanente della lunghezza del caffè in base alle dimensioni della tazza



Se lo si desidera, è possibile impostare, in modo semplice e definitivo, la quantità d'acqua di tutte le specialità di caffè in base alle dimensioni della tazza. Come descritto nel seguente esempio, la quantità deve essere impostata una sola volta. Questa quantità verrà erogata per tutte le successive preparazioni.

L'impostazione permanente della quantità d'acqua alle dimensioni della tazza di tutte le specialità di caffè si effettua sempre in questo modo.

Esempio: ecco come impostare, in modo **permanente**, la quantità d'acqua per un caffè.

Condizione preliminare: sul display viene visualizzato **ESPRESSO** (esempio).

- ▶ Collocare una tazza sotto l'erogatore del caffè.
 - ⊖ ▶ Ruotare il Rotary Switch finché non viene visualizzato **CAFFÈ**.
 - ⊖ ▶ Premere e **tenere premuto** il Rotary Switch. **CAFFÈ**
 - ⊖ ▶ Continuare a **tenere premuto** il Rotary Switch finché appare **SUFF. CAFFÈ ?**.
 - ⊖ ▶ Rilasciare il Rotary Switch.
- Ha inizio la preparazione e il caffè scende nella tazza.
- ⊖ ▶ Premere il Rotary Switch non appena il caffè nella tazza è sufficiente.

La preparazione si interrompe. Sul display appare per breve tempo **OK**. La quantità d'acqua impostata per un caffè è memorizzata in modo permanente. Sul display appare **CAFFÈ**.

- i** L'impostazione può essere modificata in qualsiasi momento ripetendo la procedura.
- i** È possibile impostare in modo permanente la quantità d'acqua di tutte le specialità di caffè anche nella modalità di programmazione (vedi Capitolo 4 «Impostazioni permanenti in modalità di programmazione – Impostazioni prodotto»).

Acqua calda

⚠ ATTENZIONE

Pericolo di scottature dovute a spruzzi di acqua calda.

- ▶ Evitare il contatto diretto con la pelle.

Esempio: ecco come preparare acqua calda.

Condizione preliminare: sul display viene visualizzato **ESPRESSO** (esempio).



- ▶ Collocare una tazza sotto l'ugello per microschiuma.



- ▶ Aprire la manopola nella posizione ↓.

ACQUA, dall'ugello per microschiuma fuoriesce acqua.



- ▶ Chiudere la manopola nella posizione ↑ non appena l'acqua calda nella tazza è sufficiente.

Sul display appare **ESPRESSO** (esempio).

3 Funzionamento quotidiano

Accensione



La manutenzione quotidiana dell'apparecchio e l'igiene nell'uso di latte, caffè e acqua sono fondamentali per un caffè sempre perfetto. Per tale motivo è necessario sostituire l'acqua **giornalmente**.

- ▶ Collocare un recipiente sotto l'erogatore del caffè.
- ⏻ ▶ Per accendere l'IMPRESSA, premere l'interruttore di esercizio ON/OFF.

RISCALDA

SCIACQUA, il sistema viene sciacquato. Il risciacquo si interrompe automaticamente. Sul display appare

ESPRESSO (esempio). L'IMPRESSA ora è pronta all'uso.

Manutenzione quotidiana

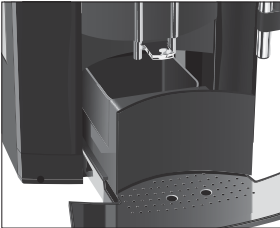

Per assicurare il perfetto funzionamento dell'IMPRESSA ed una qualità sempre ottimale del caffè, sono necessarie alcune operazioni quotidiane.

- ▶ Estrarre la vaschetta di raccolta acqua.
- ▶ Svuotare il contenitore dei fondi di caffè e la vaschetta di raccolta acqua. Sciacquare entrambi con acqua calda.
- i** Svuotare il contenitore dei fondi di caffè sempre con l'apparecchio **acceso**. Solo in questo modo il contatore dei fondi di caffè viene riazzerato.
- i** Sul lato superiore e inferiore del ripiano appoggia tazze possono accumularsi residui di latte e caffè. Pulire perciò regolarmente il ripiano appoggia tazze.
 - ▶ Reinserrire il contenitore dei fondi di caffè e la vaschetta di raccolta acqua.
 - ▶ Sciacquare il serbatoio dell'acqua con acqua pulita.
- i** Pulire regolarmente le pareti interne del serbatoio dell'acqua (ad es. con una spazzola) per evitare la formazione di depositi.
 - ▶ Pulire l'ugello per microschiama (vedi Capitolo 5 «Manutenzione – Pulizia dell'ugello per microschiama»).
 - ▶ Scomporre e sciacquare l'ugello per microschiama (vedi Capitolo 5 «Manutenzione – Scomposizione e risciacquo dell'ugello per microschiama»).

3 Funzionamento quotidiano

► Passare un panno morbido (per es. in microfibra) pulito e inumidito sulla superficie dell'apparecchio.

i Per ragioni igieniche consigliamo di sostituire il tubo del latte ad intervalli regolari (ca. ogni 3 mesi). Tubi di ricambio sono in vendita presso i rivenditori specializzati.

Spegnimento

Allo spegnimento dell'IMPRESSA si avvia automaticamente un ciclo di risciacquo se è stata preparata una specialità di caffè.

Condizione preliminare: sul display viene visualizzato **ESPRESSO** (esempio).



- Collocare un recipiente sotto l'erogatore del caffè.
- ⏻ ► Premere l'interruttore di esercizio ON/OFF.
SCIACQUA, il sistema viene sciacquato. La procedura si interrompe automaticamente. L'IMPRESSA è disattivata.
- i** Se l'IMPRESSA viene disattivata con l'interruttore di esercizio ON/OFF, l'apparecchio mentre è disattivato consuma meno di 0,01 W di energia in standby.

4 Impostazioni permanenti in modalità di programmazione

La modalità di programmazione consente di effettuare impostazioni permanenti. Basta ruotare e premere il Rotary Switch per accedere alle varie opzioni di programma e memorizzare poi le impostazioni desiderate in modo permanente. Con il Rotary Switch si possono effettuare le seguenti impostazioni:

Opzione di programma	Sottomenu	Descrizione
MANUTENZ	RISC.CAF, PULIRE, FILTRO (solo se il filtro è attivato), DECALCIF (solo se il filtro non è attivato)	► Selezionare il programma di manutenzione desiderato.
PRODOTTI		► Selezionare le proprie impostazioni per le specialità di caffè.
FILTRO ✓ / FILTRO -	SI, NO	► Selezionare se si utilizza l'IMPRESSA con o senza cartuccia filtro CLARIS Blue.
DUREZZA (solo se il filtro non è attivato)	1 ° JH - 30 ° JH	► Impostare la durezza dell'acqua.
ENERGIA ✓ / ENERGIA -	RISP.ON, RISP.OFF	► Selezionare se utilizzare l'IMPRESSA con o senza modalità di risparmio energetico.
OFF DOPO	15 MIN., 30 MIN., 1 ORE. - 15 ORE.	► Impostare il tempo dopo il quale l'IMPRESSA deve disattivarsi automaticamente.
INDICAZ.	ML, OZ	► Selezionare l'unità di misura per la quantità d'acqua.
LINGUA		► Selezionare la lingua desiderata.
EXIT		► Uscire dalla modalità di programmazione.

i È possibile uscire direttamente dalla modalità di programmazione in qualsiasi momento. A tale scopo toccare per circa 2 secondi il simbolo P.

Impostazioni prodotto





Nell'opzione di programma **PRODOTTI** è possibile effettuare impostazioni individuali per espresso e caffè. È possibile effettuare le seguenti impostazioni permanenti:

Prodotto	Quantità	Intensità del caffè	Temperatura
Espresso, caffè	Quantità: 25 ML - 240 ML	MEDIO, NORMALE, FORTE, EXTRA	NORMALE, ALTA
2 tazze	Per la preparazione di due specialità di caffè vengono utilizzate la temperatura impostata per il singolo prodotto nonché la lunghezza del caffè per tazza.		

Le impostazioni permanenti nella modalità di programmazione si effettuano sempre allo stesso modo.

Esempio: ecco come modificare l'intensità di un caffè da **NORMALE** a **FORTE**.

Condizione preliminare: sul display viene visualizzato **ESPRESSO** (esempio).

- P** ▶ Toccare per **ca. 2 secondi** il simbolo P, finché sul display appare **MANUTENZ.**
-  ▶ Ruotare il Rotary Switch finché non viene visualizzato **PRODOTTI**.
-  ▶ Per accedere all'opzione di programma, premere il Rotary Switch.
ESPRESSO
-  ▶ Ruotare il Rotary Switch finché non viene visualizzato **CAFFE**.
-  ▶ Premere il Rotary Switch.
QUANTITA
-  ▶ Ruotare il Rotary Switch finché non viene visualizzato **INTEN.TA**.
-  ▶ Per accedere all'opzione di programma, premere il Rotary Switch.
NORMALE
-  ▶ Ruotare il Rotary Switch finché non viene visualizzato **FORTE**.
-  ▶ Per confermare la impostazione, premere il Rotary Switch.
Sul display appare per breve tempo **OK**.
INTEN.TA

- ◉ ▶ Ruotare il Rotary Switch finché non viene visualizzato **EXIT**.
- ◉ ▶ Premere il Rotary Switch per uscire dall'opzione di programma.
ESPRESSO
- P ▶ Toccare il simbolo P per uscire dalla modalità di programmazione.
ESPRESSO (esempio)

Impostazione della durezza dell'acqua

Quanto più calcarea è l'acqua, tanto più spesso dovrà essere decalcificata l'IMPRESSA. Per questa ragione è importante impostare il corretto grado di durezza dell'acqua.

È possibile impostare la durezza dell'acqua da 1° dH a 30° dH.

- i L'impostazione della durezza dell'acqua non è possibile se si utilizza la cartuccia filtro CLARIS Blue e quest'ultima è stata attivata.

Esempio: ecco come modificare l'impostazione della durezza dell'acqua da **16 °dH** a **25 °dH**.

Condizione preliminare: sul display viene visualizzato **ESPRESSO** (esempio).

- P ▶ Toccare per **ca. 2 secondi** il simbolo P, finché sul display appare **MANUTENZ.**
- ◉ ▶ Ruotare il Rotary Switch finché non viene visualizzato **DUREZZA**.
- ◉ ▶ Per accedere all'opzione di programma, premere il Rotary Switch.
16 °dH
- ◉ ▶ Ruotare il Rotary Switch finché non viene visualizzato **25 °dH**.
- ◉ ▶ Per confermare la impostazione, premere il Rotary Switch. Sul display appare per breve tempo **OK**.
DUREZZA
- P ▶ Toccare il simbolo P per uscire dalla modalità di programmazione.
ESPRESSO (esempio)





Modalità di risparmio energetico

La modalità di risparmio energetico (Energy Save Mode, E.S.M.[®]) aiuta ad evitare un inutile consumo di corrente e a risparmiare attivamente energia.

- **ENERGIA ✓**
 - Poco dopo l'ultima preparazione l'IMPRESSA non riscalda più. Dopo circa 5 minuti nel display viene visualizzato il messaggio **RISPARM.**
 - Prima della preparazione di una specialità di caffè, di vapore o di acqua calda, l'apparecchio deve riscaldarsi.
- **ENERGIA -**
 - Tutte le specialità di caffè e l'acqua calda possono essere preparate subito, senza tempi di attesa.
 - Prima della preparazione di vapore è necessario che l'apparecchio si riscaldi.

Esempio: ecco come modificare la modalità di risparmio energetico da **ENERGIA ✓** a **ENERGIA -**.

Condizione preliminare: sul display viene visualizzato **ESPRESSO** (esempio).

- P** ▶ Toccare per **ca. 2 secondi** il simbolo P, finché sul display appare **MANUTENZ.**
-  ▶ Ruotare il Rotary Switch finché non viene visualizzato **ENERGIA ✓**.
-  ▶ Per accedere all'opzione di programma, premere il Rotary Switch.
RISP.ON
-  ▶ Ruotare il Rotary Switch finché non viene visualizzato **RISP.OFF**.
-  ▶ Per confermare la impostazione, premere il Rotary Switch.
Sul display appare per breve tempo **OK**.
ENERGIA -
- P** ▶ Toccare il simbolo P per uscire dalla modalità di programmazione.
ESPRESSO (esempio)





Spegnimento automatico

Lo spegnimento automatico dell'IMPRESSA consente di risparmiare energia. Se la funzione è attivata, l'IMPRESSA si spegne automaticamente dopo l'ultima operazione, una volta trascorso l'intervallo di tempo impostato.

Lo spegnimento automatico può essere impostato su 15 minuti, 30 minuti oppure 1–15 ore.

Esempio: ecco come modificare lo spegnimento da **2 ORE.** a **1 ORE.**

Condizione preliminare: sul display viene visualizzato **ESPRESSO** (esempio).

- P** ▶ Toccare per **ca. 2 secondi** il simbolo P, finché sul display appare **MANUTENZ.**
-  ▶ Ruotare il Rotary Switch finché non viene visualizzato **OFF DOPO.**
-  ▶ Per accedere all'opzione di programma, premere il Rotary Switch.
2 ORE.
-  ▶ Ruotare il Rotary Switch finché non viene visualizzato **1 ORE.**
-  ▶ Per confermare la impostazione, premere il Rotary Switch.
Sul display appare per breve tempo **OK.**
OFF DOPO
- P** ▶ Toccare il simbolo P per uscire dalla modalità di programmazione.
ESPRESSO (esempio)

Unità di misura quantità d'acqua

Nell'opzione di programma **INDICAZ.** è possibile impostare l'unità di misura della quantità d'acqua.

Esempio: ecco come modificare l'unità di misura della quantità d'acqua da **ML** a **OZ.**

Condizione preliminare: sul display viene visualizzato **ESPRESSO** (esempio).

- P** ▶ Toccare per **ca. 2 secondi** il simbolo P, finché sul display appare **MANUTENZ.**
-  ▶ Ruotare il Rotary Switch finché non viene visualizzato **INDICAZ.**

4 Impostazioni permanenti in modalità di programmazione

- ⏻ ▶ Per accedere all'opzione di programma, premere il Rotary Switch.
ML
- 🔄 ▶ Ruotare il Rotary Switch finché non viene visualizzato **OK**.
- ⏻ ▶ Per confermare la impostazione, premere il Rotary Switch.
Sul display appare per breve tempo **OK**.
INDICAZ.
- P ▶ Toccare il simbolo P per uscire dalla modalità di programmazione.
ESPRESSO (esempio)

Lingua

Nell'opzione di programma **LINGUA** è possibile impostare la lingua della propria IMPRESSA.

Esempio: ecco come modificare la lingua da **IT** a **EN**.

Condizione preliminare: sul display viene visualizzato **ESPRESSO** (esempio).

- P ▶ Toccare per **ca. 2 secondi** il simbolo P, finché sul display appare **MANUTENZ.**
- 🔄 ▶ Ruotare il Rotary Switch finché non viene visualizzato **LINGUA**.
- ⏻ ▶ Per accedere all'opzione di programma, premere il Rotary Switch.
IT
- 🔄 ▶ Ruotare il Rotary Switch finché non viene visualizzato **EN**.
- ⏻ ▶ Per confermare la impostazione, premere il Rotary Switch.
Sul display appare per breve tempo **OK**.
LANGUAGE
- P ▶ Toccare il simbolo P per uscire dalla modalità di programmazione.
ESPRESSO (esempio)

5 Manutenzione

L'IMPRESSA è dotata dei seguenti programmi di manutenzione integrati:

- Risciacquo dell'apparecchio (RISCOCAF)
- Pulizia dell'apparecchio (PULIRE)
- Sostituzione del filtro (FILTRC) (solo se il filtro è attivato)
- Decalcificazione dell'apparecchio (DECALCIF) (solo se il filtro non è attivato)

i Eseguire la pulizia, la sostituzione del filtro o la decalcificazione quando la macchina lo richiede.

i Nella modalità di programmazione (opzione di programma MANUTENZ) è possibile avviare in ogni momento i programmi di manutenzione.



i L'IMPRESSA non segnala la necessità di pulire l'ugello per microschiama. Per motivi igienici, eseguire la pulizia dell'ugello per microschiama **giornalmente** se è stato utilizzato per preparare il latte.

Risciacquo dell'apparecchio



È possibile avviare manualmente il ciclo di risciacquo in qualsiasi momento.

Condizione preliminare: sul display viene visualizzato ESPRESSO (esempio).

- ▶ Collocare un recipiente sotto l'erogatore del caffè.
- P** ▶ Toccare per **ca. 2 secondi** il simbolo P, finché sul display appare MANUTENZ.
-  ▶ Per accedere all'opzione di programma, premere il Rotary Switch.
- RISCOCAF**
-  ▶ Premere il Rotary Switch per avviare il ciclo di risciacquo.
- RISCIACQUA**, dall'erogatore del caffè fuoriesce acqua.
- Il risciacquo si interrompe automaticamente. Sul display appare ESPRESSO (esempio).

Risciacquo dell'ugello per microschiama



i Questo capitolo vale per l'ugello per microschiama Professional e per l'ugello per microschiama.

Per assicurare il perfetto funzionamento dell'ugello per microschiama, è obbligatorio sciacquarlo con acqua **dopo ogni** preparazione del latte.

L'IMPRESSA **non** segnala la necessità di sciacquare l'ugello per microschiama.

Condizione preliminare: sul display viene visualizzato **ESPRESSO** (esempio).

- ▶ Rimuovere il tubo del latte dal contenitore per il latte o dal cartone di latte.
- ▶ Riempire un recipiente con 250 ml di acqua fresca.
- ▶ Immergere il tubo del latte nel recipiente.
- ▶ Collocare un recipiente sotto l'ugello per microschiama.



- ▶ Toccare il simbolo Vapore.

RISCALDA / VAPORE

Non appena l'apparecchio si è riscaldato, appare **VAPORE / FRONTO** il segmento luminoso sulla manopola è acceso.



- ▶ Aprire la manopola nella posizione .

VAPORE, l'ugello per microschiama e il tubo del latte vengono sciacquati con acqua fresca.



- ▶ Chiudere la manopola nella posizione  non appena dall'ugello per microschiama fuoriesce acqua pulita.

VAPORE / FRONTO

Il risciacquo dell'ugello per microschiama è terminato.

Pulizia dell'ugello per microschiama

i Questo capitolo vale per l'ugello per microschiama Professional e per l'ugello per microschiama.

Per fare in modo che l'ugello per microschiama funzioni correttamente, è obbligatorio pulirlo **giornalmente** se è stato utilizzato per preparare il latte. L'IMPRESSA **non** segnala la necessità di pulire l'ugello per microschiama.

ATTENZIONE

L'uso di detergenti non idonei può causare danni all'apparecchio e lasciare residui nell'acqua.

- ▶ Usare solo prodotti per la manutenzione originali JURA.

- ❗ Il detergente cappuccinatore JURA è in vendita presso i rivenditori specializzati.

Condizione preliminare: sul display viene visualizzato **ESPRESSO** (esempio).



- ▶ Rimuovere il tubo del latte dal contenitore per il latte o dal cartone di latte.
- ▶ Versare 250 ml di acqua fresca in un recipiente e aggiungere l'equivalente di un tappo dosatore di detergente cappuccinatore.
- ▶ Immergere il tubo del latte nel recipiente.
- ▶ Collocare un recipiente sotto l'ugello per microschiama.
- ⏴ ▶ Toccare il simbolo Vapore.
RISCALDA / VAPORE
Non appena l'apparecchio si è riscaldato, appare **VAPORE / PRONTO** il segmento luminoso sulla manopola è acceso.
- ⦿ ▶ Aprire la manopola nella posizione ⏴.
VAPORE, l'ugello per microschiama e il tubo del latte vengono puliti.
- ⦿ ▶ Chiudere la manopola nella posizione ⏴ non appena il recipiente con la soluzione detergente è vuoto.
VAPORE / PRONTO
- ▶ Sciacquare a fondo il recipiente, versarvi 250 ml di acqua fresca e immergervi il tubo del latte.
- ▶ Svuotare l'altro recipiente e riposizionarlo sotto l'ugello per microschiama.
- ⦿ ▶ Aprire la manopola nella posizione ⏴.
VAPORE, l'ugello per microschiama e il tubo del latte vengono sciacquati con acqua fresca.
- ⦿ ▶ Chiudere la manopola nella posizione ⏴ non appena il recipiente dell'acqua fresca è vuoto.
VAPORE / PRONTO
La pulizia dell'ugello per microschiama è terminata.

Scomposizione e risciacquo dell'ugello per microschiama

Per fare in modo che l'ugello per microschiama funzioni correttamente e per motivi igienici, è obbligatorio scomporlo e sciacquarlo **giornalmente** se è stato utilizzato per preparare il latte. L'IMPRESSA non segnala la necessità di scomporre e sciacquare l'ugello per microschiama.

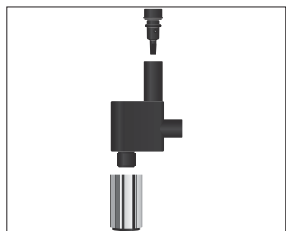

- ▶ Rimuovere il tubo del latte e sciacquarlo a fondo sotto l'acqua corrente.
- ▶ Sfilare con cautela l'ugello per microschiuma dal Connector System® ruotandolo delicatamente.
- ▶ Scomporre l'ugello per microschiuma nei singoli componenti.
- ▶ Sciacquare a fondo sotto l'acqua corrente tutti i componenti dell'ugello per microschiuma. In caso di residui di latte incrostati, immergere innanzitutto i singoli componenti in detergente cappuccinatore JURA e quindi sciacquarli a fondo.
- ▶ Riassemblare l'ugello per microschiuma.

i Assicurarsi che tutti i componenti siano assemblati correttamente e saldamente per garantire il funzionamento ottimale dell'ugello per microschiuma.

- ▶ Innestare saldamente l'ugello per microschiuma sul Connector System®.

Scomposizione e risciacquo dell'ugello per microschiuma Professional

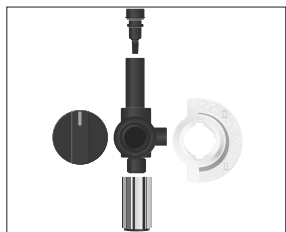

Per fare in modo che l'ugello per microschiuma Professional funzioni correttamente e per motivi igienici, è obbligatorio scomporlo e sciacquarlo **giornalmente** se è stato utilizzato per preparare il latte. L'IMPRESSA non segnala la necessità di scomporre e sciacquare l'ugello per microschiuma Professional.

- ▶ Rimuovere il tubo del latte e sciacquarlo a fondo sotto l'acqua corrente.
- ▶ Sfilare con cautela l'ugello per microschiuma Professional dal Connector System® ruotandolo delicatamente.
- ▶ Scomporre l'ugello per microschiuma Professional nei singoli componenti.
- ▶ Sciacquare a fondo sotto l'acqua corrente tutti i componenti dell'ugello per microschiuma Professional. In caso di residui di latte incrostati, immergere innanzitutto i singoli componenti in detergente cappuccinatore JURA e quindi sciacquarli a fondo.
- ▶ Riassemblare l'ugello per microschiuma Professional.

i Assicurarsi che tutti i componenti siano assemblati correttamente e saldamente per garantire il funzionamento ottimale dell'ugello per microschiuma Professional.

- ▶ Innestare saldamente l'ugello per microschiuma Professional sul Connector System®.

Inserimento e attivazione del filtro

L'IMPRESSA non richiede più alcuna decalcificazione se si utilizza la cartuccia filtro CLARIS Blue. Se non ha ancora attivato la cartuccia filtro durante la prima messa in funzione, è possibile farlo in seguito.

i Eseguire la procedura di «inserimento del filtro» senza interromperla. Ciò garantisce il funzionamento ottimale dell'IMPRESSA.

Condizione preliminare: sul display viene visualizzato **ESPRESSO** (esempio).

P ▶ Toccare per **ca. 2 secondi** il simbolo P, finché sul display appare **MANUTENZ.**

⌚ ▶ Ruotare il Rotary Switch finché non viene visualizzato **FILTRO -**.

⌚ ▶ Per accedere all'opzione di programma, premere il Rotary Switch.

NO

⌚ ▶ Ruotare il Rotary Switch finché non viene visualizzato **SI**.

⌚ ▶ Per confermare la impostazione, premere il Rotary Switch.

Sul display appare per breve tempo **OK**.

FILTRO INSERIRE, il simbolo Manutenzione **⚠** è acceso.

- ▶ Estrarre il serbatoio dell'acqua e svuotarlo.
- ▶ Sollevare il supporto della cartuccia.
- ▶ Estrarre dal Welcome Pack la cartuccia filtro CLARIS Blue.
- ▶ Inserire la cartuccia filtro CLARIS Blue nel serbatoio dell'acqua esercitando una leggera pressione.
- ▶ Chiudere il supporto della cartuccia. Si dovrà udire lo scatto.

i Il filtro ha un'efficacia di due mesi. Impostare la durata del filtro tramite l'apposito datario sul supporto della cartuccia nel serbatoio dell'acqua.





- ▶ Riempire il serbatoio dell'acqua con acqua fresca e fredda e riporlo in sede.
- ▶ Collocare un recipiente (con una capacità di almeno 500 ml) sotto l'ugello per microschiuma.
- ☸ ▶ Toccare il simbolo Manutenzione.
MANOPOLA APERTA, il segmento luminoso sulla manopola è acceso.
- ⦿ ▶ Aprire la manopola nella posizione .
FILTRO SCIACQUA, dall'ugello per microschiuma fuoriesce acqua.
- i** È possibile interrompere il risciacquo del filtro in qualsiasi momento chiudendo la manopola. Ruotare la manopola per proseguire il risciacquo del filtro.
- i** L'acqua può presentare una lieve colorazione che non è nociva alla salute, né influisce sul gusto.

Il risciacquo del filtro si interrompe automaticamente dopo circa 500 ml. Sul display appare **MANOPOLA CHIUSA**.
- ⦿ ▶ Chiudere la manopola nella posizione .
RISCALDA, l'apparecchio si riscalda.
Sul display appare **ESPRESSO** (esempio). Il filtro è attivato.

Sostituzione del filtro

- i** Il filtro esaurisce la sua efficacia dopo avere trattato 50 litri di acqua. A questo punto l'IMPRESSA richiede la sostituzione del filtro.
- i** Il filtro ha un'efficacia di due mesi. Impostare la durata del filtro tramite l'apposito datario sul supporto della cartuccia nel serbatoio dell'acqua.
- i** Se la cartuccia filtro CLARIS Blue non è stata attivata nella modalità di programmazione, non appare nessuna richiesta di sostituzione del filtro.
- i** Le cartucce filtro CLARIS sono in vendita presso i rivenditori specializzati.

Condizione preliminare: sul display viene visualizzato **FILTRO / ESPRESSO** (esempio).

- ⚠ ▶ Toccare per **circa 2 secondi** il simbolo Manutenzione.
Sul display appare **FILTRO CAMBIARE**.
- ▶ Estrarre il serbatoio dell'acqua e svuotarlo.
- ▶ Sollevare il supporto della cartuccia e rimuovere la vecchia cartuccia filtro CLARIS Blue.
- ▶ Inserire una **nuova** cartuccia filtro CLARIS Blue nel serbatoio dell'acqua esercitando una leggera pressione.
- ▶ Chiudere il supporto della cartuccia. Si dovrà udire lo scatto.
- ▶ Riempire il serbatoio dell'acqua con acqua fresca e fredda e riporlo in sede.



- ▶ Collocare un recipiente (con una capacità di almeno 500 ml) sotto l'ugello per microschiuma.
- ⚠ ▶ Toccare il simbolo Manutenzione.
MANOPOLA APERTA, il segmento luminoso sulla manopola è acceso.
- ⦿ ▶ Aprire la manopola nella posizione .
FILTRO SCIACQUA, dall'ugello per microschiuma fuoriesce acqua.

i È possibile interrompere il risciacquo del filtro in qualsiasi momento chiudendo la manopola. Ruotare la manopola per proseguire il risciacquo del filtro.

i L'acqua può presentare una lieve colorazione che non è nociva alla salute, né influisce sul gusto.

Il risciacquo del filtro si interrompe automaticamente dopo circa 500 ml. Sul display appare **MANOPOLA CHIUSA**.

- ⦿ ▶ Chiudere la manopola nella posizione .
RISCALDA, l'apparecchio si riscalda.
Sul display appare **ESPRESSO** (esempio).

Pulizia dell'apparecchio

Dopo 200 preparazioni o 80 risciacqui all'accensione, l'IMPRESSA richiede una pulizia.

ATTENZIONE

L'uso di detergenti non idonei può causare danni all'apparecchio e lasciare residui nell'acqua.

- ▶ Usare solo prodotti per la manutenzione originali JURA.

- i** Il programma per la pulizia dura circa 20 minuti.
- i** Non interrompere il programma per la pulizia per non pregiudicare l'efficacia della pulizia.
- i** Le pastiglie per la pulizia JURA sono in vendita presso i rivenditori specializzati.

Condizione preliminare: sul display viene visualizzato **PULIRE / ESPRESSO** (esempio).

- ⚠ ▶ Toccare per **circa 2 secondi** il simbolo Manutenzione.
Sul display appare **SVUOTARE VASSOIO**.
- ▶ Svuotare la vaschetta di raccolta acqua e il contenitore dei fondi di caffè e riporli in sede.
PREMERE MANUTENZ
- ▶ Collocare un recipiente sotto l'erogatore del caffè.
- ⚠ ▶ Toccare il simbolo Manutenzione.
PULISCE, dall'erogatore del caffè fuoriesce acqua.
La procedura si interrompe, **INSERIRE PASTIGL.**
- ▶ Aprire il coperchio dello scomparto di riempimento per caffè macinato.
- ▶ Introdurre una pastiglia per la pulizia JURA nello scomparto di riempimento.
- ▶ Chiudere il coperchio dello scomparto di riempimento.
- ⚠ ▶ Toccare il simbolo Manutenzione.
PULISCE, dall'erogatore del caffè fuoriesce acqua a più riprese.
La procedura si interrompe automaticamente.
SVUOTARE VASSOIO

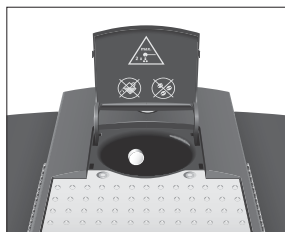

- ▶ Svuotare la vaschetta di raccolta acqua e il contenitore dei fondi di caffè e riporli in sede.

RISCALDA

Sul display appare **ESPRESSO** (esempio). La pulizia è terminata. L'IMPRESSA è di nuovo pronta all'uso.

Decalcificazione dell'apparecchio

Nell'IMPRESSA si formano incrostazioni di calcare dovute all'uso e l'apparecchio richiede automaticamente una decalcificazione. Le incrostazioni di calcare dipendono dal grado di durezza dell'acqua.

⚠ ATTENZIONE

I prodotti per la decalcificazione possono provocare irritazioni se entrano in contatto con la pelle e con gli occhi.

- ▶ Evitare il contatto con la pelle e con gli occhi.
- ▶ Rimuovere il prodotto per la decalcificazione sciacquando con acqua pulita. In caso di contatto con gli occhi, consultare un medico.

ATTENZIONE

L'uso di prodotti per la decalcificazione non idonei può causare danni all'apparecchio e lasciare residui nell'acqua.

- ▶ Usare solo prodotti per la manutenzione originali JURA.

ATTENZIONE

L'interruzione della procedura di decalcificazione può causare danni all'apparecchio.

- ▶ Eseguire la decalcificazione per intero.

ATTENZIONE

Non possono essere esclusi danni alle superfici sensibili (ad es. marmo), se queste entrano in contatto con il prodotto per la decalcificazione.

- ▶ Rimuovere subito eventuali schizzi.

- i** Il programma di decalcificazione dura circa 45 minuti.
- i** Le pastiglie per la decalcificazione JURA sono in vendita presso i rivenditori specializzati.
- i** Se si utilizza una cartuccia filtro CLARIS Blue e questa è attivata, non appare nessuna richiesta di decalcificare l'apparecchio.

Condizione preliminare: sul display viene visualizzato **DECALCIF / ESPRESSO** (esempio).

- ❖ ▶ Toccare per **circa 2 secondi** il simbolo Manutenzione. Sul display appare **SVUOTARE VASSOIO**.
- ▶ Svuotare la vaschetta di raccolta acqua e il contenitore dei fondi di caffè e riporli in sede.

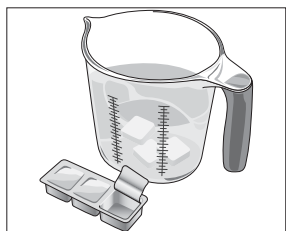

AGGIUNG. PRODOTTO

- ▶ Estrarre il serbatoio dell'acqua e svuotarlo.
- ▶ Sciogliere completamente il contenuto di una confezione blister (3 pastiglie per la decalcificazione JURA) in un recipiente contenente 500 ml d'acqua. Ciò può richiedere alcuni minuti.
- ▶ Versare la soluzione nel serbatoio dell'acqua vuoto e riporlo in sede.

MANOPOLA APERTA, il segmento luminoso sulla manopola è acceso.

- ▶ Sfilare con cautela l'ugello per microschiuma dal Connector System® ruotandolo delicatamente.
- ▶ Collocare un recipiente (con una capacità di almeno 500 ml) sotto il Connector System®.



- ⊙ ▶ Aprire la manopola nella posizione . **DECALC**, dal Connector System® fuoriesce acqua a più riprese. Il simbolo Manutenzione ❖ lampeggia durante il ciclo di decalcificazione.



La procedura si interrompe, **MANOPOLA CHIUSA**.

- ⊙ ▶ Chiudere la manopola nella posizione . **DECALC**, il ciclo di decalcificazione prosegue. La procedura si interrompe, **SVUOTARE VASSOIO**.
- ▶ Svuotare la vaschetta di raccolta acqua e il contenitore dei fondi di caffè e riporli in sede.

RIEMPIRE CONT. ACQ

- ▶ Svuotare il recipiente e ricollocarlo sotto il Connector System®.



- ▶ Collocare un ulteriore recipiente sotto l'erogatore del caffè.
 - ▶ Estrarre il serbatoio dell'acqua e sciacquarlo a fondo.
 - ▶ Riempire il serbatoio dell'acqua con acqua fresca e fredda e riporlo in sede.
- MANOPOLA APERTA**, il segmento luminoso sulla manopola è acceso.
- ⊗ ▶ Aprire la manopola nella posizione .
- DECALC**, il ciclo di decalcificazione prosegue. La procedura si interrompe, **MANOPOLA CHIUSA**.
- ⊗ ▶ Chiudere la manopola nella posizione .
- DECALC**, il ciclo di decalcificazione prosegue. La procedura si interrompe, **DECALC**. Dall'erogatore del caffè fuoriesce acqua.
- SVUOTARE VASSOIO**
- ▶ Riapplicare l'ugello per microschiama.
 - ▶ Svuotare la vaschetta di raccolta acqua e il contenitore dei fondi di caffè e riporli in sede.
- Sul display appare **ESPRESSO** (esempio). La decalcificazione è terminata. L'IMPRESSA è di nuovo pronta all'uso.
- i** In caso di interruzione imprevista della procedura di decalcificazione, sciacquare a fondo il serbatoio dell'acqua.

Pulizia del contenitore di caffè in grani

I chicchi di caffè possono essere ricoperti da una sottile pellicola di grasso che si deposita sulle pareti del contenitore di caffè in grani. Per evitare che questi residui alterino la qualità del caffè, si raccomanda di pulire periodicamente il contenitore di caffè in grani.

Condizione preliminare: sul display viene visualizzato **RIEMPIRE CHICCHI**.



- ⊗ ▶ Disattivare l'apparecchio con l'interruttore di esercizio ON/OFF.
- ▶ Aprire il coperchio del contenitore di caffè in grani e togliere il coperchio salva aroma.
- ▶ Pulire il contenitore di caffè in grani con un panno morbido e asciutto.
- ▶ Versare i chicchi di caffè nel contenitore di caffè in grani e chiudere il coperchio salva aroma.
- ▶ Chiudere il coperchio del contenitore di caffè in grani.

Decalcificazione del serbatoio dell'acqua

Nel serbatoio dell'acqua possono formarsi incrostazioni di calcare. Si raccomanda di decalcificare periodicamente il serbatoio dell'acqua per assicurarne il corretto funzionamento.

- ▶ Rimuovere il serbatoio dell'acqua.
- ▶ Se si utilizza una cartuccia filtro CLARIS Blue, rimuoverla.
- ▶ Decalcificare il serbatoio con un prodotto non aggressivo comunemente in commercio seguendo le istruzioni del produttore.
- ▶ Sciacquare a fondo il serbatoio dell'acqua.
- ▶ Se si utilizza una cartuccia filtro CLARIS Blue, riporla in sede.
- ▶ Riempire il serbatoio dell'acqua con acqua fresca e fredda e riporlo in sede.

6 Segnalazioni sul display

Segnalazione	Causa/conseguenza	Rimedio
RIEMPIRE CONT. ACQ	Il serbatoio dell'acqua è vuoto. La preparazione non è possibile.	► Riempire il serbatoio dell'acqua (vedi Capitolo 1 «Operazioni preliminari e messa in servizio – Riempimento del serbatoio dell'acqua»).
SVUOTARE FOND. CAF	Il contenitore dei fondi di caffè è pieno. Non è possibile preparare specialità di caffè, mentre la preparazione di acqua calda è possibile.	► Svuotare il contenitore dei fondi di caffè e la vaschetta di raccolta acqua (vedi Capitolo 3 «Funzionamento quotidiano – Manutenzione quotidiana»).
VASSOIO ASSENTE	La vaschetta di raccolta acqua non è inserita correttamente o manca del tutto. La preparazione non è possibile.	► Inserire in sede la vaschetta di raccolta acqua.
RIEMPIRE CHICCHI	Il contenitore di caffè in grani è vuoto. Non è possibile preparare specialità di caffè, mentre la preparazione di acqua calda è possibile.	► Riempire il contenitore di caffè in grani (vedi Capitolo 1 «Operazioni preliminari e messa in servizio – Riempimento del contenitore di caffè in grani»).
PREMERE MANUTENZ	L'IMPRESSA richiede il proseguimento di un programma di manutenzione avviato.	► Premere il Rotary Switch  per confermare il riempimento del contenitore di caffè in grani.
FILTRO / ESPRESSO (esempio)	La cartuccia filtro ha esaurito la sua efficacia.	► Toccare il simbolo Manutenzione  per proseguire con il programma di manutenzione avviato.
PULIRE / ESPRESSO (esempio)	L'IMPRESSA richiede una pulizia.	► Sostituire la cartuccia filtro CLARIS Blue (vedi Capitolo 5 «Manutenzione – Sostituzione del filtro»).
		► Eseguire la pulizia (vedi Capitolo 5 «Manutenzione – Pulizia dell'apparecchio»).

6 Segnalazioni sul display

Segnalazione	Causa/conseguenza	Rimedio
DECALCIF / ESPRESSO (esempio)	L'IMPRESSA richiede una decalcificazione.	► Eseguire la decalcificazione (vedi Capitolo 5 «Manutenzione – Decalcificazione dell'apparecchio»).
POLVERE INSUF.	Il caffè macinato introdotto è insufficiente; l'IMPRESSA interrompe la procedura.	► In occasione della seguente preparazione, introdurre più caffè macinato (vedi Capitolo 2 «Preparazione – Caffè macinato»).
TROP CAL	Il sistema è troppo caldo per poter avviare un programma di manutenzione.	► Attendere alcuni minuti finché il sistema si è raffreddato oppure preparare una specialità di caffè o acqua calda.

7 Risoluzione di eventuali problemi

Problema	Causa/conseguenza	Rimedio
Durante la schiumatura del latte si crea troppa poca schiuma oppure il latte spruzza fuori dall'ugello per microschiuma.	L'ugello per microschiuma è sporco.	<ul style="list-style-type: none"> ▶ Pulire l'ugello per microschiuma (vedi Capitolo 5 «Manutenzione – Pulizia dell'ugello per microschiuma»). ▶ Scomporre e sciacquare l'ugello per microschiuma (vedi Capitolo 5 «Manutenzione – Scomposizione e risciacquo dell'ugello per microschiuma»).
Durante la preparazione di caffè, il caffè scende solo a gocce.	Il caffè o il caffè macinato è macinato troppo fine e ottura il sistema. Eventualmente la stessa cartuccia filtro è stata usata più volte oppure la durezza dell'acqua non è stata impostata correttamente nella modalità di programmazione.	<ul style="list-style-type: none"> ▶ Selezionare una macinatura più grossolana o usare caffè macinato più grossolanamente (vedi Capitolo 1 «Operazioni preliminari e messa in servizio – Regolazione del macina caffè»). ▶ Eseguire una decalcificazione (vedi Capitolo 5 «Manutenzione – Decalcificazione dell'apparecchio»).
Non è possibile impostare la durezza dell'acqua.	La cartuccia filtro CLARIS Blue è stata attivata.	▶ Disattivare la cartuccia filtro nella modalità di programmazione.
RIENFIRE CONT.ACO viene visualizzato nonostante il serbatoio dell'acqua sia pieno.	Il galleggiante del serbatoio dell'acqua è inceppato.	▶ Decalcificare il serbatoio dell'acqua (vedi Capitolo 5 «Manutenzione – Decalcificazione del serbatoio dell'acqua»).
Il macina caffè è particolarmente rumoroso.	All'interno del macina caffè sono presenti corpi estranei.	▶ Contattare il servizio clienti del proprio paese (vedi Capitolo 11 «Come contattare JURA / Avvertenze legali»).

7 Risoluzione di eventuali problemi

Problema	Causa/conseguenza	Rimedio
Viene visualizzato ERROR 2 o ERROR 5 .	Se l'apparecchio è stato esposto al freddo per un periodo prolungato, il riscaldamento può essere bloccato per ragioni di sicurezza.	► Lasciare riscaldare l'apparecchio a temperatura ambiente.
Vengono visualizzati altri messaggi di tipo ERROR .	–	Disattivare l'apparecchio con l'interruttore di esercizio ON/OFF. Contattare il servizio clienti del proprio paese (vedi Capitolo 11 «Come contattare JURA / Avvertenze legali»).

- i** Se non è stato possibile risolvere i problemi, contattare il servizio clienti del proprio paese (vedi Capitolo 11 «Come contattare JURA / Avvertenze legali»).

8 Trasporto e smaltimento conforme alle normative ambientali

Trasporto / svuotamento del sistema

Conservare l'imballo dell'IMPRESSA. Serve da protezione in caso di trasporto.

Lo svuotamento del sistema si rende necessario in caso di trasporto dell'IMPRESSA per prevenire danni dovuti al gelo.

Condizione preliminare: sul display viene visualizzato **ESPRESSO** (esempio).

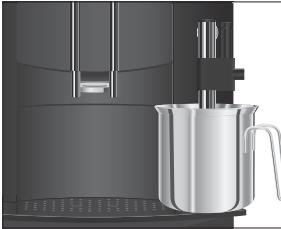

- ▶ Rimuovere il tubo del latte dall'ugello per microschiama.
- ▶ Collocare un recipiente sotto l'ugello per microschiama.
- ⏴ ▶ Toccare il simbolo Vapore.
RISCALDA / VAPORE
Non appena l'apparecchio si è riscaldato, appare **VAPORE / PRONTO** il segmento luminoso sulla manopola è acceso.
- ⦿ ▶ Aprire la manopola nella posizione ⏴.
VAPORE, dall'ugello per microschiama fuoriesce vapore bollente.
- ▶ Estrarre il serbatoio dell'acqua e svuotarlo.
Dall'ugello per microschiama continua a fuoriuscire vapore fino allo svuotamento del sistema.
MANOPOLA CHIUSA
- ⦿ ▶ Chiudere la manopola nella posizione ⏴.
RIEMPIRE CONT. ACC
- ⏻ ▶ Premere l'interruttore di esercizio ON/OFF.
L'IMPRESSA è disattivata.

Smaltimento

Smaltire gli apparecchi usati in conformità con le normative ambientali.



Gli apparecchi usati contengono materiali pregiati riciclabili che devono essere avviati al riciclaggio. Pertanto occorre smaltire gli apparecchi usati servendosi degli appositi sistemi di raccolta.

9 Dati tecnici

Tensione	220–240 V ~, 50 Hz
Assorbimento	1450 W
Marchio di conformità	CE®
Consumo energia	ca. 9 Wh
ENERGIA ✓	
Consumo energia	ca. 15 Wh
ENERGIA -	
Pressione della pompa	statica max. 15 bar
Capacità del serbatoio dell'acqua	1,9 l
Capacità del contenitore di caffè in grani	200 g
Capacità del contenitore dei fondi di caffè	max. 16 porzioni
Lunghezza del cavo	ca. 1,1 m
Peso	ca. 9,6 kg
Dimensioni (L × A × P)	28 × 34,5 × 41 cm

10 Indice alfabetico

A

- Accensione
 - Apparecchio 23
- Acqua calda 22
- Apparecchio
 - Accensione 23
 - Collocazione 10
 - Decalcificazione 39
 - Pulizia 38
 - Risciacquo 31
 - Spegnimento 24

C

- Caffè 17
- Caffè istantaneo
 - Caffè macinato 20
- Caffè macinato 20
- Cappuccino 17
- Cartuccia filtro CLARIS Blue
 - Inserimento e attivazione 35
 - Sostituzione 36
- Cavo di alimentazione 4
- Collocazione
 - Collocazione dell'apparecchio 10
- Contatti 52
- Contentore dei fondi di caffè 4
- Contentore di caffè in grani
 - Contentore di caffè in grani con coperchio salva aroma 4
 - Pulizia 41
 - Riempimento 10
- Coperchio
 - Contentore di caffè in grani 4
 - Scomparto di riempimento per caffè macinato 4
 - Serbatoio dell'acqua 4
- Coperchio salva aroma
 - Contentore di caffè in grani con coperchio salva aroma 4

D

- Dati tecnici 48
- Decalcificazione
 - Apparecchio 39
 - Serbatoio dell'acqua 42

- Display 5
- Display, segnalazioni 43
- Doppio prodotto 17
- Due prodotti 17
- Durezza dell'acqua
 - Impostazione della durezza dell'acqua 27
 - Rilevazione della durezza dell'acqua 13

E

- Erogatore del caffè
 - Erogatore del caffè regolabile in altezza 4
- Erogatore del caffè regolabile in altezza 4
- Erogazione acqua calda e vapore
 - Manopola di erogazione acqua calda e vapore 4
- Espresso 17

F

- Filtro
 - Inserimento e attivazione 35
 - Sostituzione 36

G

- Grado di macinatura
 - Manopola di regolazione del grado di macinatura 4

H

- Homepage 10
- Hotline 52

I

- Impostazione permanente della lunghezza del caffè in base alle dimensioni della tazza 21
- Impostazioni
 - Permanenti in modalità di programmazione 25
- Impostazioni permanenti in modalità di programmazione 25
- Impostazioni prodotto 26
- Indirizzi 52
- Internet 10
- Istruzioni concise 10

10 Indice alfabetico

J

JURA

- Contatti 52
- Internet 10

L

Latte

- Collegamento del latte 15

Lingua 30

Lunghezza del caffè

- Impostazione permanente della lunghezza del caffè in base alle dimensioni della tazza 21

M

Macinatura

- Regolazione del macina caffè 14

Manopola di erogazione acqua calda e vapore 4

Manopola di regolazione del grado di macinatura 4

Manutenzione 31

- Manutenzione quotidiana 23

Messa in funzione, prima

- Con attivazione della cartuccia filtro 11
- Senza attivazione della cartuccia filtro 12

Messa in funzione, Prima 10

Modalità di programmazione

- Impostazione della durezza dell'acqua 27
- Impostazioni prodotto 26
- Lingua 30
- Modalità di risparmio energetico 28
- Spegnimento automatico 29
- Unità di misura quantità d'acqua 29

Modalità di risparmio energetico 28

P

Preparazione 16

- Acqua calda 22
- Caffè 17
- Caffè macinato 20
- Cappuccino 17
- Due specialità di caffè 17
- Espresso 17
- Schiuma di latte 19

Prima messa in funzione 10

- Con attivazione della cartuccia filtro 11
- Senza attivazione della cartuccia filtro 12

Problemi

- Risoluzione di eventuali problemi 45

Pulizia

- Contenitore di caffè in grani 41
- Ugello per microschiama 32

Pulizia

- Apparecchio 38

Pulsante

- Interruttore di esercizio ON/OFF 4

R

Riempimento

- Contenitore di caffè in grani 10

Riempimento

- Serbatoio dell'acqua 15

Ripiano appoggia tazze 4

Risciacqui

- Risciacquo dell'ugello per cappuccino 32

Risciacquo

- Apparecchio 31

- Ugello per microschiama 32

Risciacquo dell'ugello per cappuccino 32

Risoluzione di eventuali problemi 45

Rotary Switch 5

S

Schiuma di latte 19

Scomparto di riempimento

- Scomparto di riempimento per caffè macinato 4

Segnalazioni sul display 43

Serbatoio dell'acqua 4

Serbatoio dell'acqua

- Decalcificazione 42

- Riempimento 15

Servizio clienti 52

Sicurezza 6

Simbolo

- Manutenzione 5

- P (programmazione) 5

- Vapore 5

Smaltimento 47

Spegnimento

- Apparecchio 24

Spegnimento automatico 29

Svuotamento del sistema 47

T

- Telefono 52
- Trasporto 47

U

- Ugello per microschiama 4
 - Pulizia 32
 - Risciacquo 32
 - Scomposizione e risciacquo 33
- Ugello per microschiama Professional
 - Scomposizione e risciacquo 34
- Unità di misura quantità d'acqua 29
- Uso conforme 6

V

- Vaschetta di raccolta acqua 4

11 Come contattare JURA / Avvertenze legali

11 Come contattare JURA / Avvertenze legali

JURA Elektroapparate AG
Kaffeeweltstrasse 10
CH-4626 Niederbuchsiten
Tel. +41 (0)62 38 98 233

@ Per altri dati di contatto per i singoli paesi consultare il sito Internet **www.jura.com**.

- Direttive** L'apparecchio soddisfa le seguenti direttive:
- 2014/35/UE – Direttiva Bassa Tensione
 - 2014/30/UE – Compatibilità elettromagnetica
 - 2009/125/CE – Direttiva ErP
 - 2011/65/UE – Direttiva RoHS

Modifiche tecniche Con riserva di modifiche tecniche. Le illustrazioni contenute nelle istruzioni per l'uso sono stilizzate e non mostrano i colori originali dell'apparecchio. La Sua IMPRESSA può differire in alcuni dettagli.

La Sua opinione La Sua opinione è importante per noi! Ce la comunichi contattandoci all'indirizzo www.jura.com.

Copyright Le istruzioni per l'uso contengono informazioni protette da copyright. È vietato fotocopiare o tradurre il documento in un'altra lingua senza previa autorizzazione scritta da parte della JURA Elektroapparate AG.