



IMPRESSA J5 Käyttöohje

## Teidän IMPRESSA J5

Tärkeät Turvallisuusohjeet	4
Käyttöpaneeli ja lisävarusteet	6
Oikea käyttö	8
Turvallisuus	8
IMPRESSA J5 Käyttöohje	10
Mallit	11
Symbolien merkitys	11
Tervetuloa IMPRESSA maailmaan!	12
1 IMPRESSA J5 – Täydellinen Nautinto, Täydellisen Tyylikäs	13
Kahviunelmasi täyttyvät	13
Täydellinen Nautinto, Täydellisen Tyylikäs	13
JURA Internetissä	14
Knowledge Builder	14
2 Esivalmistelut ja käyttöönotto	15
Varusteet	15
Asettaminen ja liittäminen	15
Vesisäiliön täyttö	16
Papusäiliön täyttö	16
Ensikäyttö	17
Vedensuodattimen asennus ja käyttöönotto	18
Vedenkovuuden asettaminen	19
Kahvimyllyn asetus	20
Päällekytkentä	22
Pois päältä kytkeminen (valmius tila)	22
3 Opi tuntemaan koneen ominaisuudet	23
Kahvin valmistus napin painalluksella	23
Kerta asetus ennen ja valmistuksen aikana	24
Kuppikoon asetukset	25
Ohjelmointi asetukset	26
Tiedustelu informaatio ja huolto status	28
4 Reseptit	30
5 Kahvin valmistus napin painalluksella	36
Barista vinkkejä	36
Espresso	37
Kahvi	37
Cappuccino	38

Jauhettu kahvi	39
Kuuma maito	40
Kuuma vesi	41
6 Kuppikoon asetukset	42
7 Ohjelmointivalikon asetukset	43
Näppäimet	43
Virransäästö tila	44
Aika	45
Ohjelmoitava päällekytkentäaika	45
Ohjelmoitava sammumisaika	46
Yksiköt vedenmäärä / aikaformaatti	47
Kieli	48
8 Huoltovalikko	49
Puhdistus vinkkejä	49
Huuhtelu	50
Suodattimen vaihto	50
Puhdistus	52
Kalkinpoisto	53
Professional Cappuccino suuttimen huuhtelu	56
Professional Cappuccino suuttimen puhdistus	56
Professional Cappuccino suuttimen purkaminen	58
Vieraiden esineiden poisto	58
Papusäiliön puhdistus	59
Vesisäiliön kalkinpoisto	59
9 CLARIS plus vedensuodatin – Vettä täydelliselle kahville	60
Yhtä raikasta kun lähdevesi	60
Laatu ei tunne kompromissejä	60
10 "Maito tekee eron"	68
11 Lisätarvikkeet ja Huolto	70
12 Selkeät viestit näytöllä	80
13 Ongelmatilanteet	82
14 Kuljetus ja kierrätys	84
Kierrätys	84
15 Tekniset tiedot	86
16 Avaintekniikka ja IMPRESSA valikoima	88
17 JURA yhteystiedot	93

## Tärkeät Turvallisuusohjeet

### Säilytä käyttöohjeet

Nämä turvallisuusohjeet koskevat koneita jossa UL turvallisuus luokitus (katso tyypikilpi ja kappale 15, "Tekniset tiedot").

### Lue perus varotoimenpiteet

Sähkölaitteiden käytössä tulisi aina seurata perus varotoimenpiteitä, välttääkseen palovaaraa, sähköisku vaaraa, ja/tai muuta vahinkoa ihmisille:

- Lue kaikki ohjeet huolellisesti.
- Älä koske lämpimiin pintoihin / putkiin, käytä siihen tarkoitettua kädensijaa.
- Välttääkseen palovaaraa, sähköiskua tai vahinkoja ihmisille, älä koskaan sioita laitetta tai sähköjohtoa veteen tai muuhun nesteeseen.
- Jos lapsi käyttää konetta, tulisi vanempi ihminen valvoa.
- Irrota virtajohto pistorasiasta jos kone on pitkään käytämättä tai kun suoritetaan puhdistusta. Anna koneen viilentyä ennen lisälaitteiden irroitusta ja puhdistusta.
- Älä koskaan käytä vahingoittunutta laitetta tai jos laitteessa on virtajohto vahingoittunut. Ota välittömästi yhteyttä JURA huoltoon.
- Muiden kun JURAN lisälaitteiden käyttö saattavat aiheuttaa vaaratilanteita. Älä koskaan käytä muuta kun JURAN valtuuttamia lisätarvikkeita.
- Älä käytä laitetta ulkona.
- Älä sijoita kahviautomaattia tai sen virtajohtoa lähelle lämpimiä pintoja tai että siihen voi kaatua.
- Sammuttaessa käänä päävirtakytkin "OFF" asentoon ennen kun irrotat virtapistokkeen pistorasiasta.
- Älä käytä laitetta muuhun kun kahvinvalmistukseen.
- Huomioi erityinen varovaisuus höyryn käytössä, höyry on erittäin kuumaa.
- Kotitalous käyttöön ainoastaan.

### Virtajohto

- Laitteessa on lyhyt virtajohto tarkoituksella. Pitkiin virtajohtoihin on helppo kompastua tai sotkeutua.
- Pidempitä jatkojohtoja voidaan käyttää kunhan seurataan turvallisuus määräyksiä.
- Jos jatkojohtoa käytetään,
  - jatkojohdon pitäisi olla sähkömerkinnöiltään vähintään yhtä vahva kun sähkömerkinnät laitteessa.
  - jatkojohdon pitää ehdottomasti olla maadoitettu.
  - jatkojohtoa pitää sijoittaa siten että ei ole vaaraa kompastua siihen tai että se on lapsilta ulottumattomissa.

### Varoitus

Palojen, sähköiskujen välttämiseksi älä koskaan yritä avata laitetta kotona. Laitteen sisällä ei ole kotihuoltoa tarvitsevia osia. Huoltoa saa suorittaa VAIN JURA valtuutettu huoltopiste

### Huomio

Tämä laite on kotitalouskäyttöön tarkoitettu. Kaikki huollot, laitteen sisäiset puhdistukset saa suorittaa vain JURA valtuutettu huoltoliike.

- Älä koskaan upota laitetta veteen tai yritä avata sitä.
- Varmista että laitteen tyypikilvessä oleva käyttöjännite vastaa käyttämäsi pistorasian jännitettä.
- Älä koskaan täytä vesisäiliötä lämpimällä tai kuumalla vedellä! Käytä ainoastaan kylmää vesijohtovettä.
- Pidä kädet ja sähköjohto pois laitteen kuumista osista..
- Älä koskaan käytä koneen uloisessa puhdistuksessa kemikaaleja tai hankaavia puhdistusaineita.
- Älä koskaan käytä pikakahvia tai kaakaota laitteessa, tämä saattaa vahingoittaa puristussyksikköä.
- Älä koskaan käytä kahvipapuja jotka ovat makeiskäsitellyjä tai jos niihin on lisätty lisäaineita (sokeria). Jos olet epävarma pavuista ota yhteyttä myyjäliikkeeseen.
- Älä koskaan kaada mitään muuta kun kahvipapuja kahvipapusaäiliöön (ei suklaata, ei riisiä, ei pähkinöitä, ei mausteita, ei mitään muuta kun paahdettuja kahvipapuja).
- Älä koskaan tee mitään koneelle mitä ei ole käyttöohjeissa mainittu. Jos epäilet jotain ole hyvä ja ota yhteyttä myyjäliikkeeseen.

### ÄLÄ KOSKAAN (takuu ei korvaa):

## Käyttöpaneeli ja lisävarusteet

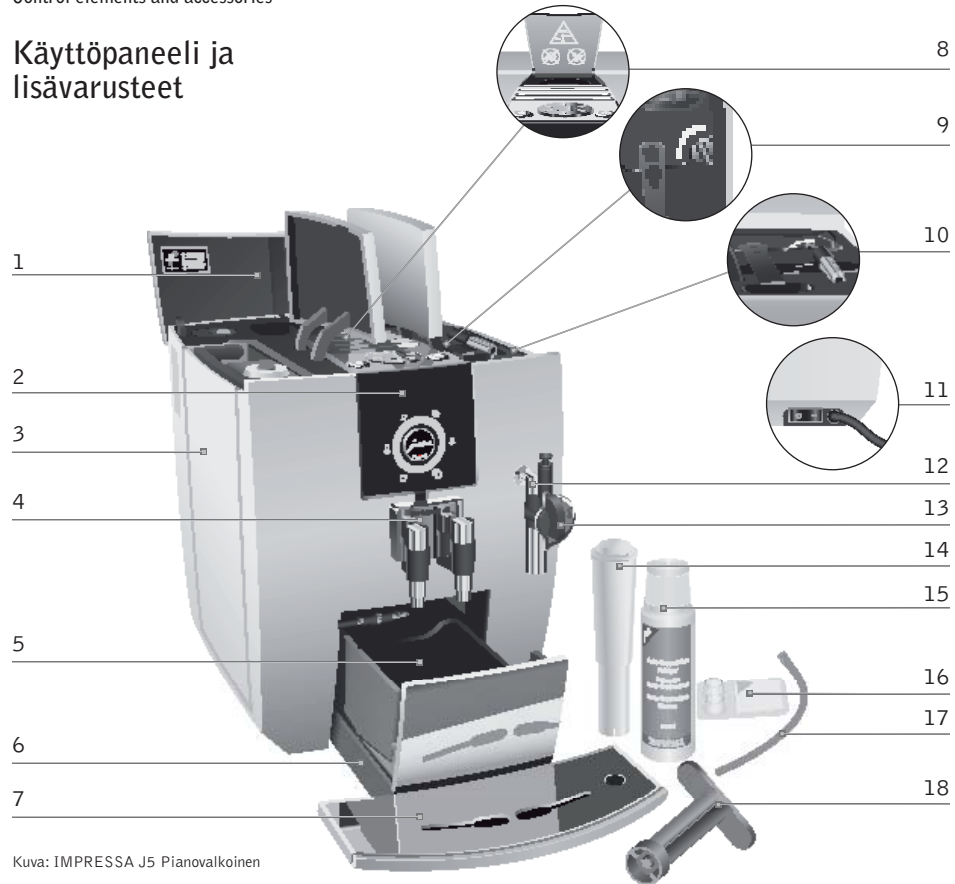

Kuva: IMPRESSA J5 Pianovalkoinen

- |   |   |    |  |
|---|---|----|--|
| 1 | Papusäiliö aromikannella                        | 8  | Jauhetun kahvin täyttöaukko                                  |
| 2 | Selkeä teksti näyttö                            | 9  | Jauhatusasteen säädin  |
| 3 | Vesisäiliö                                      | 10 | Säilytyslokero, annostelu lusikalla ja kuumavesi suuttimella |
| 4 | Korkeus/leveys suunnassa säädettävä kahvisuutin | 11 | Päävirtakytkin ja virtajohto                                 |
| 5 | Kahvinpurusäiliö                                | 12 | Connector System® lisävaruste liitettä                       |
| 6 | Tippasäiliö                                     | 13 | Professional Cappuccino suutin                               |
| 7 | Kuppialusta                                     | 14 | CLARIS plus vedensuodatin                                    |
|   |   | 15 | JURA Auto-Cappuccino puhdistusaine                           |
|   |   | 16 | JURA puhdistustabletit                                       |
|   |   | 17 | Maitoletku   |
|   |   | 18 | Kahvimylly työkalu   |

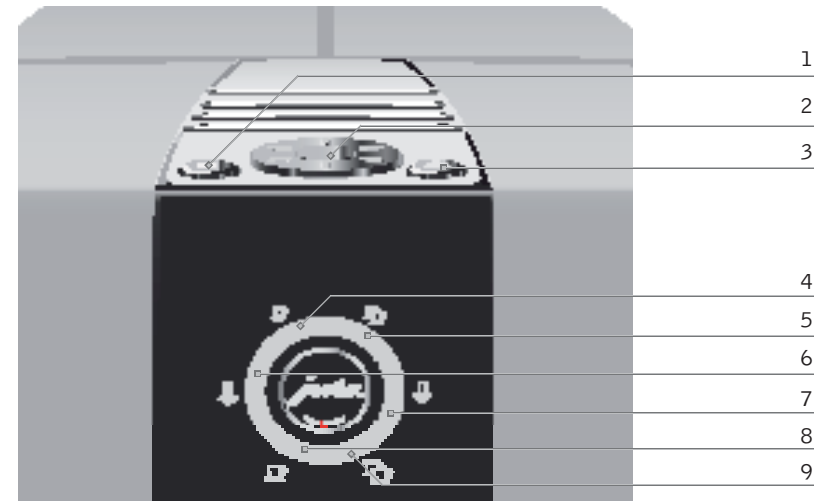

### Koneen päällä olevat näppäimet Näyttö

- |   |                 |   |                     |
|---|-----------------|---|---------------------|
| 1 | On/off näppäin  | 4 | 1 Espresso näppäin  |
| 2 | Rotary Switch   | 5 | 2 Espressoa näppäin |
| 3 | Huuhtelunäppäin | 6 | Kuumavesi näppäin   |
|   |                 | 7 | Höyry näppäin       |
|   |                 | 8 | 1 Kahvi näppäin     |
|   |                 | 9 | 2 Kahvia näppäin    |

## Oikea käyttö

Kone on suunniteltu käytettäväksi kotitalouksessa. Koneita tulisi käyttää ainoastaan kahvinvalmistukseen, maidon ja veden lämmitykseen. JURA ei ota vastuuta jos konetta on käytetty väärin tai muuhun kun sille osoitettuun käyttötarkoitukseen.

Säilytä käyttöohje lähellä IMPRESSA kahviautomaattia.

## Turvallisuus



Lukekaa huolellisesti seuraavat tärkeät turvallisuusohjeet.

Vältääkseen mahdollisia sähköiskuja ja palovaaroja.

- Älä koskaan käytä vahingoittunutta laitetta tai jos laitteen virtajohto on vaurioitunut.
- Jos epäilet että kone on vaurioitunut, esim. laite haisee palaneelle, irrota välittömästi virtapistoke pistorasiasta ja ota yhteyttä JURA huoltoon.
- Jos virtajohto on vaurioitunut, toimita laite valtuutettuun JURA huoltoon korjattavaksi.
- Älä sijoita JURA IMPRESSA kahviautomaattia tai sen liitäntäjohtoa lähelle lämpimiä pintoja, esim. liesi, uuni.
- Älä sijoita laitetta niin että virtajohto joutuisi puristuksiin tai hankaa terävään reunaan.
- Älä koskaan yritä avata tai korjata laitetta itse. Vian satuessa ota yhteyttä valuttutettuun JURA huoltoon

Kahvi-/ höyryulostulot saattavat aiheuttaa palovammoja.

- Sijoita laite siten että pienet lapset eivät yllä siihen.
- Älä koske koneen putkistoihin, käytä siihen tarkoitettua kädensijaa.

Viallinen kone ei ole turvallinen ja saattaa aiheuttaa ihmisvahinkoja ja palovaaraa. Välttyäkseen vahingoista seuraa ohjeet alla

- Sijoita laite siten että virtajohtoon ei voi kompastua tai sotkeutua.
- Älä käytä laitetta ulkotiloissa (sateessa, lumisateessa tai pakkasessa).

- Älä koske koneeseen märillä käsillä.
- Suojaa laitetta suoralta auringonpaisteelta
- Älä koskaan laita IMPRESSA kahviautomaattia tai sähköjohtoa veteen.
- Älä laita konetta tai sen osia astianpesukoneeseen.
- Sammuta IMPRESSA päävirtakytkimestä, ennen puhdistuksen aloittamista. Pyyhi IMPRESSA kostealla nukkaamattomalla liinalla (ei märällä).
- Varmista että laitteen tyyppikilvessä oleva käyttöjännite vastaa käyttämäsi pistorasian jännitettä (tyyppikilpi ja tekniset tiedot Kappale 15).
- Käytä ainoastaan alkuperäisiä JURA hoito/puhdistus tuotteita. Muiden valmistajien puhdistus/hoito tuotteet saattavat vahingoittaa sinun kahviautomaattia.
- Älä käytä kahvipapuja jotka ovat makeiskäsitelty tai lisääainekäsitelty (sokeri).
- Käytä vesisäiliöön aina ja ainoastaan kylmää puhdasta vesijohtovettä.
- Jos laitetta ei käytetä pitkään aikaan, sammuta laite päävirtakytkimestä ja irrota virtajohto pistorasiasta.
- Laitetta ei ole suunniteltu lasten käytettäväksi.
- Laitetta saa käyttää henkilö joka on tutustunut käyttöohjeisiin ja voi käyttää laitetta turvallisesti.

## IMPRESSA J5 Käyttöohje

Pidät tällä hetkellä IMPRESSA J5 käyttöohjeet kädessäsi. Kirjan sisältämät tiedot auttavat teitä käyttämään turvallisesti ja oppimaan uusia asioita teidän kahviautomaatilla.

Kappale 2, "Esivalmistelut ja käyttöönotto", selitetään askel askeleelta miten kone otetaan käyttöön ja valmistellaan.

Kappale 3, "Opi tuntemaan koneen ominaisuudet" on tärkeää luettavaa, erityisesti silloin kun tunnet jo konettasi vähän ja haluat oppia jotain uutta.

Koska kahvi ja kahviuomat ovat tärkeä osa JURAA, olemme laatineet muutaman maukkaan kahvireseptin teidän iloksi, Kappale 4, "Reseptit".

Kaikki muut kappaleet auttavat teitä laitteen päivittäisessä käytössä.

Käytä IMPRESSA J5 Käyttöohjetta, ja sinusta tulee oikea kahvimestari / Barista!

## Mallit

IMPRESSA J5 Käyttöohje kattaa kaikki J sarjan IMPRESSA mallit.

## Symbolien merkitys

Varoitus

---

 <b>VAROITUS</b>	Seuraa aina annetut ohjeet mitkä ovat merkitty HUOMIO tai VAROITUS tekstillä tai symbolilla. <b>VAROITUS</b> symbolia häytetään tilanteessa jossa on vaaraa henkilövahingoille. <b>HUOMIO</b> teksti käytetään jos on vaara mahdollisille materiaali vahingoille.
<b>HUOMIO</b>	<b>HUOMIO</b> symboli käytetään huomion herättämiseksi, tilanteissa jossa laitteeseen saattaa koitua vahinkoa.

---

Käytetyt symbolit

---

<b>i</b>	<b>Info</b> ja käyttöä helpottavat asiat.
@	Viittaus JURA <b>online</b> verkkosivuille, mistä löytää kiinnostavaa lisätietoa: <a href="http://www.jura.com">www.jura.com</a>
▶	<b>Kehoitus.</b> Tämä symboli tarkoittaa että sinun tulisi suorittaa joku toimenpide.

---

Welcome to the world of IMPRESSA!

## Tervetuloa IMPRESSA maailmaan!

Hyvä asiakas,

Kiitos luottamuksesta ja JURA IMPRESSA kahviautomaatin hankinnasta. Koneet valmistetaan Sveitsissä, ja ovat jo käyneet läpi tiukkoja laatu testejä ja ovat vakuuttaneet monta palkintojakajaa. Me teemme kaikkemme että voimme taata jatkossakin helppokäyttöisiä aitoja 2-kupin Espresso ja kahviautomaatteja, jotka valmistavat teille vain napin painalluksella erilaisia kahvierikoisuuksia.

IMPRESSA Käyttöohje opettaa teille kaiken mitä teidän täytyy tietää käytön kannalta teidän IMPRESSA kahviautomaatista. Muita käsiteltyjä aiheita ovat muun muassa muutama kahviresepti, miten toimia jos ongelmia syntyy.

Me toivotamme teille nautinnollisia kahvihetkiä teidän JURA IMPRESSA kahviautomaatin kanssa.

Ystävällisin terveisin,



Emanuel Probst  
General Manager



## 1 IMPRESSA J5 – Täydellinen Nautinto, Täydellisen Tyylikäs

### Kahviunelmasi täyttyvät

JURA:lla on tavoitteena tehdä joka kupista kahvinautinnon. Tämän mahdollistaa uniikki älykäs kahvin valmistus menetelmä ja innostus jokaiseen yksityiskohtaan.

### Täydellinen Nautinto, Täydellisen Tyylikäs

Taipumaton IMPRESSA J5 muotoilu hemmottelee niin silmiä kun makuaistiakin. Erilaiset kahviherkut vievät sinut uusiin ulottuvuuksiin kahvin maailmassa, Ristretto, Espresso, Café Crème, Cappuccino, Latte Macchiato ja monta muuta trendikästä kahvijuomaa. Tämä on erittäin yksinkertaista, tämän mahdollistaa uudet innovatiiviset toiminnot jota eivät jätä mitään sattuman varaan.



- Henkeäsalpaavan kaunis  
Selkeä, virtaviivainen ja korkealaatuiset materiaalit ovat kaikki osa suunnittelua J sarjan IMPRESSA malleissa. Kaikki yksityiskohdat ovat tarkkaan suunniteltuja ja yhdessä nämä muodostavat esteettisen kokonaisuuden, joten jokainen on innostunut kahvista. Tämä tekee IMPRESSA J sarjasta joka talouden kiinteä kaluste, kiitos kompakti muotoilu, laitetta voi sijoittaa mihin vaan.



- Ergonominen  
Keskeisesti sijoitetut näppäimet, uniikilla Rotary Switch näppäimellä ja selkeä teksti näyttö joka puhuu sinun kieltäsi, auttaa sinua helposti ja vaivattomasti toteuttamaan kahviunelmasi. Valitse vain kahvin vahvuus, veden määrä ja lämpötila sinun henkilökohtaisiin asetuksiin. Voit jopa valita kolmesta lämpötilasta kuumallevedelle. Lisävarusteet niin kuin mittalusikka ja kuumavesi suutin voidaan mukavasti sijoittaa kätevään säilytys lokeroon, missä ne ovat aina käden ulottuvilla.

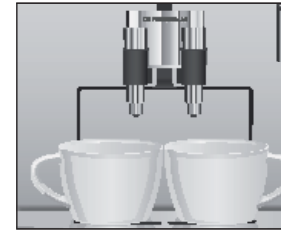

- Korkeus- ja leveys suunnassa säädettävä kahvisuutin  
Toinen JURA innovaatio on korkeus- leveys suunnassa säädettävä kahvisuutin. Tämä auttaa isojen kuppien asettelu suuttimen alle. Tämä estää kahvin roiskumisen ja takaa fantastisen paksun creman.

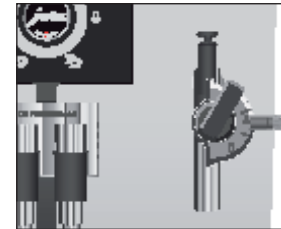

- Connector System®  
Tämä mahdollistaa Professional Cappuccino suuttimen käytön, valmistat sitten täydellisiä maitovaahtoa tai kuumaa maitoa aina yhtä helppoa. Tämä mahdollistaa myös kuumavesi suuttimen käytön tai lisävarusteena saatavissa olevan 2-vaiheisen vaahdotus suuttimen.

Lisää aiheesta Kappaleessa 11, "Lisävarvikkeet ja Huolto".

### JURA Internetissä

Vieraile meidän kotisivuilla.

- @ [www.jura.com](http://www.jura.com) löydät mielenkiintoista asiaa ja viimeisintä tietoa teidän IMPRESSA kahviautomaatista. Ja paljon paljon muuta.

### Knowledge Builder

Voit tutustua omaan koneeseesi IMPRESSA J5 hausalla tavalla omalla kotitietokoneellasi.

- @ Knowledge Builder odottaa sinua osoitteessa [www.jura.com](http://www.jura.com). Interaktiivinen apuri, LEO, tukee, auttaa ja kertoo sinulle eduista ja miten käyttää IMPRESSA J5.

## 2 Esivalmistelut ja IMPRESSA:n käyttöönotto

Kappaleessa käsitellään mitä tarvitset tietää oppiaksesi käyttämään IMPRESSA kahviautomaattia ongelmitta. Käydään läpi askel askeleelta miten teidän IMPRESSA valmistellaan ensimmäiseen kahvinautintoon.

### Varusteet

Seuraavat tuotteet kuuluvat toimitukseen:

- Sinun JURA IMPRESSA täysautomaattinen kahvikeskus
- Tervetuloa paketti, joka sisältää:
  - IMPRESSA J5 Käyttöohje
  - IMPRESSA J5 Pikaohje
  - CLARIS plus vedensuodatin
  - Suodattimen jatkokappale
  - Jauhatus astia
  - Maitoletku
  - JURA puhdistus tabletit
  - Aquadur® testi tikku (veden kovuus)
  - JURA Auto-Cappuccino puhdistusaine
- JURAWorld of Coffee lahja

Säilytä IMPRESSA pakkaus. Se on rakennettu suojaamaan konetta kuljetuksen ajaksi.

### Asentaminen ja liittäminen

Kun asennat ja otat käyttöön IMPRESSA keittimen, etene seuraavasti:

- Aseta IMPRESSA tasaiselle horisontaaliselle pinnalle joka ei ole arka kosteudelle.
- Aseta laite niin että se ei altistu kuumuudelle tai pääse ylikuumentamaan.
- Älä koskaan sijoita laitetta kuumalle pinnalle, esim. liedelle.
- Tarkista että käyttöjännite vastaa tyyppikilvessä ilmoitettu jännite.
- Varmista että laite on sijoitettu siten että se ei kaadu eikä siihen tai sen virtajohtoon voi kompastua.

## Vesisäiliön täyttö

Nauttiaksesi täydellisen kupin kahvia, suosittelemme että vesi vaihdetaan säiliössä päivittäin.

**i** Käytä ainoastaan kylmää puhdasta vesijohtovettä. Älä koskaan kaada maitoa, mineraalivettä tai muita nesteitä vesisäiliöön.

- ▶ Avaa vesisäiliön suojakansi.
- ▶ Irrota säiliö ja huuhtelee se kylmällä vedellä.
- ▶ Täytä säiliö kylmällä puhtaalla vedellä ja aseta säiliö takaisin paikoilleen.
- ▶ Sulje vesisäiliön suojakansi.

## Papusäiliön täyttö

Papusäiliössä on aromikansi. Tämä kansi säilyttää kahvinaromit pidempään.

### HUOMIO

Kahvipavut jotka ovat käsitelty lisäaineilla (esim. sokeri), saattavat aiheuttaa kahvimyllyn rikkoutumista.

- ▶ Käytä ainoastaan käsittelemättömiä kahvipapuja.

- ▶ Avaa papusäiliön kansi ja aromikansi.
- ▶ Puhdista säiliö sisältä, poista kaikki roskat, lika ja vieraat esineet jotka ei säiliöön kuulu.
- ▶ Uudessa koneessa on ohjelappu säiliössä, poista tämä lappu ennen säiliön täyttämistä.
- ▶ Täytä papusäiliö kahvipavuilla ja sulje aromikansi, jonka jälkeen sulje suojakansi.

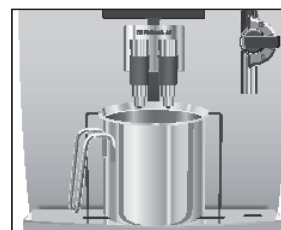
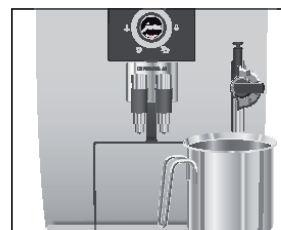
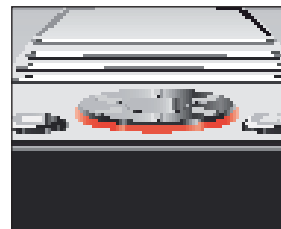

## Ensikäyttö



Jos laitetta käytetään vahingoittuneella virtajohtolla, on olemassa vaaraa sähköiskuille.

- ▶ Älä koskaan käytä laitetta jos virtajohto on vahingoittunut tai laite vaurioitunut.

**Edellytys:** Vesisäiliö on oltava täynnä.

- ▶ Liitä virtapistoke pistorasiaan.
- ▶ Käännä päävirtakytkin (sijaitsee laitteen oikealla kyljellä) ON asentoon.  
On/Off näppäin  syttyy, laite on valmius tilassa.
- ▶ Paina On/Off näppäintä kytkeäksesi IMPRESSA päälle. Rotary Switch näppäin syttyy. **SPRACHE DEUTSCH** (Kieli Saksa) teksti ilmestyy näytölle.
- ▶ Käännä Rotary Switch kunnes haluttu kieli näkyy näytöllä. Esim. **LANGUAGE ENGLISH**. (Kieli Englanti)
- ▶ Paina Rotary Switch hyväksyäksesi Englanti valikkokieleksi.  
**OK** ilmestyy lyhyeksi ajaksi näytölle, vahvistukseksi.  
**PRESS RINSE** (Paina puhdistusnäppäintä) ilmestyy näytölle ja puhdistusnäppäin  syttyy.

- ▶ Aseta astia Professional Cappuccino suuttimen alle.
- ▶ Paina puhdistusnäppäintä.  
**SYSTEM FILLING**, (Järjestelmä Täyttyy) lukee näytöllä ja järjestelmä täyttyy vedellä. Pieni määrä vettä valuu Professional Cappuccino suuttimesta. Tämä toiminto lakkaa automaattisesti. **HEATING** (Lämpenee) ilmestyy näytölle.  
**PRESS RINSE**, puhdistusnäppäin  syttyy.
- ▶ Aseta astia kahvisuuttimien alle.
- ▶ Paina puhdistusnäppäintä.  
Kone huuhtelee itsensä, huuhtelu prosessi lakkaa automaattisesti.  
**READY** (Valmis) ilmestyy näytölle. Teidän IMPRESSA on valmis käyttöön.

- i** Ensimmäisen kahvikupillisen jälkeen, saattaa olla että **FILL BEANS** (Täytä Papisäiliö) teksti ilmestyy näytölle, tämä osoittaa vain sen että kahvimylly ei ole täytetty. Valmista uusi kahvi.

## Suodattimen käyttö ja aktivointi







Teidän IMPRESSA ei tarvitse kalkinpoistoa mikäli käytätte CLARIS plus vedensuodattimia.

- i** Suorita "Käytä suodatinta" ilman katkoja. Tämä takaa että teidän IMPRESSA toimii parhaalla mahdollisella tavalla.
- @ Voit myös kokeilla "Insert filter" (Käytä Suodatinta) toiminto virtuaalisesti. Vieraile netissä osoitteessa [www.jura.com](http://www.jura.com).



Lisää tietoa CLARIS suodattimesta löydät Kappaleessa 9, "CLARIS plus vedensuodatin – Vettä täydelliselle kahville".

- i** Kahden kuukauden käytön jälkeen suodatin tulisi vaihtaa. Pysy ajan tasalla kääntämällä kuukausi valitsinta suodatin pidikkeessä.

**Edellytys:** **READY** (Valmis) ilmestyy näytölle.

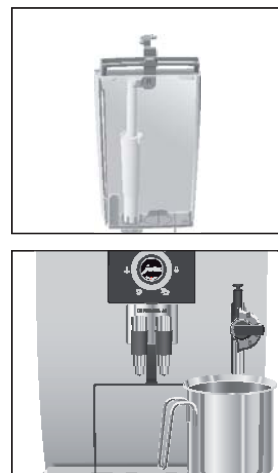
-  ▶ Pidä Rotary Switch painettuna kunnes, **RINSE** (Huuhtele) ilmestyy näytölle.
-  ▶ Käännä Rotary Switch kunnes **FILTER -** (Suodatin -) näkyy.
-  ▶ Paina Rotary Switch -> pääset sisään valikkoon. **NO -** (Ei -) ilmestyy näytölle.
-  ▶ Käännä Rotary Switch kunnes **YES** (kyllä) ilmestyy.
-  ▶ Paina Rotary Switch vahvistaaksesi valinnan. **OK** ilmestyy lyhyeksi ajaksi näytölle, vahvistukseksi. **INSERT** (Aseta), puhdistusnäppäin  syttyy.
  - ▶ Ota CLARIS plus suodatin ja jatkokappale Tervetuloa pakkauksesta.



- ▶ Aseta jatkokappale suodattimen päälle.
- ▶ Irrota ja tyhjennä vesisäiliö.
- ▶ Nosta suodattimenpidike ja aseta suodatin vesisäiliöön.
- ▶ Sulje suodattimenpidike. Pieni "naksahdus" kuuluu ja suodatin on lukittu paikoilleen.
- ▶ Täytä vesisäiliö kylmällä, raikkaalla vesijohto vedellä ja aseta vesisäiliö takaisin sille kuuluvalle paikalle.
- ▶ Aseta astia (vähintään 500 ml) Professional Cappuccino suuttimen alle.
- ▶ Käännä suuttimen valitsin höyry asentoon .
-  ▶ Paina puhdistusnäppäintä. **FILTER RINSING**. (Suodatinta Huuhdellaan) vettä valuu suuttimesta.

- i** Voit keskeyttää suodattimen huuhtelu prosessia milloin tahansa painamalla mitä näppäintä tahansa.
- i** Vesi saattaa olla vähän värjähtynyttä. Tämä ei ole terveydelle haitallista, eikä vaikuta makuun.

Suodattimen huuhtelu lakkaa automaattisesti kun noin 500 ml vettä on valunut. **HEATING** (lämpenee) ilmestyy näytölle, ja sen jälkeen ilmestyy **READY** (valmis). Suodatin on nyt aktivoitu.

## Vedenkovuuden asettaminen

Mitä kovempi vesi, sitä useammin IMPRESSA tarvitsee kalkinpoistoa. Tämän takia on erittäin tärkeää asettaa juuri oikea vedenkovuusaste koneelle.

- i** Jos käytät CLARIS plus suodatinta ja se on aktivoitu sinä et pääse säätämään vedenkovuutta.
- i** Veden kovuus on asetettu tehdasasetukseen 16° dH (Saksan kovuusaste).
- i** Vedenkovuusaste voidaan asettaa 1° dH ja 30° dH välillä. Tämä toiminto voidaan myös kytkeä pois päältä jolloin IMPRESSA ei kerro sinulle milloin sille tulisi tehdä kalkinpoisto.

Aquadur® testi tikulla voit selvittää mikä kovuusaste teillä on, testi tikku löytyy Tervetuloa Pakkauksessa.

- ▶ Pidä testi tikku noin 1 sekunnin ajan juoksevan veden alla. Ravista ylimääräinen vesi pois tikusta.
- ▶ Odota noin 1 minuuti.
- ▶ Voit nyt tulkita Aquadur® testi tikun väriä vertaamalla sitä tikun pakkaukseen ja määritellä oikea vedenkovuusaste koneelle.

**Esim:** Vedenkovuuden vaihtaminen **16° dH - 25° dH**, menetele seuraavasti:

**Edellytys:** **READY** (Valmis) ilmestyy näytölle.

- ▶ Pidä Rotary Switch painettuna kunnes **RINSE** (huuhtele) ilmestyy näytölle.
- ▶ Käännä Rotary Switch kunnes **HARDNESS -** (vedenkovuus -) näkyy näytöllä.
- ▶ Paina Rotary Switch siirtyäksesi valikkoon. **16° dH** ilmestyy näytölle.
- ▶ Käännä Rotary Switch kunnes **25° dH** näkyy.
- ▶ Paina Rotary Switch vahvistaaksesi valinnan. **OK** ilmestyy lyhyeksi ajaksi näytölle, vahvistukseksi. **HARDNESS**
- ▶ Käännä Rotary Switch kunnes **EXIT** (Poistu) näkyy.
- ▶ Paina Rotary Switch poistuaaksesi ohjelmointivalikosta. **READY** (Valmis) ilmestyy näytölle.

## Kahvimyllyn asetus

Kahvimyllyä pitää säätää kahvin paahtoasteen mukaan.

Pavut saattavat usein olla öljyisiä, eli jos pavun pinta on kiiltävä suosittellemme ehdottomasti karkein jauhatusaste.

Jos jauhatuskarkeutta ei säädetä sopivaksi saattaa kone mennä tukoon.

Meidän suositukset:

- Valitse hienojauhatus vaalealle paahdolle.
- Valitse karkeajauhatus tummalle paahdolle.

## VAROITUS

Älä koskaan yritä säätää karkeusastetta kun myllyä ei käytetä, tämä saattaa rikkoa myllyn.

- ▶ Säädä myllyä ainoastaan sen käydessä.

**Esim:** Karkeusasteen vaihtaminen kahvin valmistuksen aikana, etene seuraavasti:

- ▶ Avaa säilytyslokeron kansi.
- ▶ Aseta kuppi kahvisuuttimien alle.
- ▶ Paina 1 Kahvi näppäintä.

Mylly käynnistyy ja **1 COFFEE** (1 Kahvi) ilmestyy näytölle. Tämän jälkeen kahvin vahvuus ilmestyy lyhyeksi ajaksi näytölle.

- ▶ Käännä karkeus säädintä haluttuun karkeusasteeseen, myllyn käydessä.

Kahvi valmistuu ja karkeus on nyt säädetty.

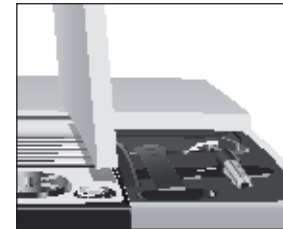

## Päällekytkentä

Kun IMPRESSA kytetään päälle, huuhtelu kehoitus ilmenee automaattisesti.

**Edellytys:** Päävirtakytkin on käännettynä ON asentoon ja On/Off näppäin  on valaistuna (valmiustila).

-  ▶ Paina On/Off näppäintä kytkeäksesi IMPRESSA päälle.

**HEATING**

**PRESS RINSE**, huuhtelunäppäin  syttyy.

- ▶ Aseta astia kahvisuuttimien alle.

-  ▶ Paina huuhtelunäppäintä.

Kone huuhtelee kahviulostuloputket ja toiminto lakkaa automaattisesti.

**READY** (Valmis) ilmestyy näytölle. Teidän IMPRESSA on nyt valmis tuottamaan kahvia.

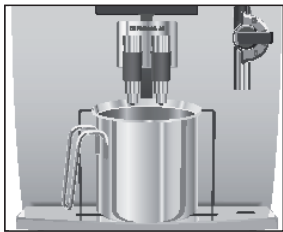

## Pois päältä (valmius tila)

Kuna sammutat IMPRESSA keittimen, järjestelmä huuhtelee itsensä automaattisesti.

- ▶ Aseta astia kahvisuuttimien alle.

-  ▶ Paina On/Off näppäintä.

Järjestelmä tekee loppuhuhtelun. **RINSING** (Huuhtelee) ilmestyy näytölle. Tämä toiminto lakkaa automaattisesti.

IMPRESSA sammuu (valmius tilaan), ja On/Off symboli  syttyy.

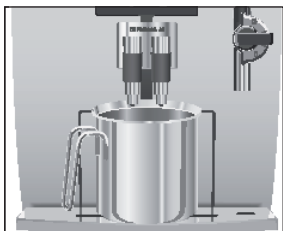

### 3 Opit tuntemaan koneen ominaisuudet

IMPRESSA valmistaa sinulle täydellisen kupin kahvia vain yhden napin painalluksella. Pystyt myös vaikuttamaan kahvin vahvuuteen, lämpötilaan ja veden määrään, oman maun mukaan.

Tässä kappaleessa näytetään muutamalla esimerkillä, miten opit tuntemaan koneen ominaisuudet. Suosittelemme että kokeilet muutaman esimerkin ja sillä tavalla opit tuntemaan koneesi ominaisuudet.

Opi seuraavat käyttövaihtoehdot:

- Kahvin valmistus napin painalluksella
  - Kerta asetus ennen ja valmistuksen aikana
  - Kuppikoon asetukset
  - Ohjelmointi asetukset
- i** Kahvin valmistuksen aikana voit milloin tahansa keskeyttää kahvin valmistuksen painamalla mitä näppäintä tahansa koneen etuosassa.
- @** Jos haluat oppia tuntemaan IMPRESSA konettasi hauskaalla tavalla PC:n avulla, käytä Knowledge Builder virtuaalinen koneen käyttö ja oppimishjelma internetissä osoitteessa [www.jura.com](http://www.jura.com).

#### Kahvin valmistus napin painalluksella

Valmista kahvierikoisuus vain napin painalluksella.

Kaikki kahvierikoisuudet valmistetaan seuraavalla tavalla. Esimerkki: Espresso valmistaminen.

**Edellytys:** **READY** ilmestyy näytölle.

- ▶ Aseta Espresso kuppi kahvisuuttimien alle.
- ▶ Paina 1 Espresso näppäintä.  
**i ESPRESSO** ilmestyy näytölle. Tämän jälkeen näytetään lyhyen ajan kahvinvahvuus näytöllä.  
Ennalta ohjelmoitu määrä vettä valuu kuppiin. Toiminto pysähtyy automaattisesti.  
**READY** ilmestyy näytölle.

## Kerta asetus ennen ja valmistuksen aikana

Voit muuttaa ennen valmistusta veden määrää ja kahvinvahvuutta. Valmistuksen aikana voit vaikuttaa veden määrään. Nämä säädöt eivät talletu muistiin.

Kerta asetus ennen ja valmistuksen aikana suoritetaan seuraavasti.

## Säädä kahvinvahvuus ennen kahvin valmistamista

Seuraavat vahvuus vaihtoehdot ovat käytettävissä:

- Mild (MIETO)
- Normal (NORMAALI)
- Strong (VAHVA)
- Xstrong (ERITTÄIN VAHVA)

**Esimerkki:** Vahvan kahvin valmistaminen.

**Edellytys:** **READY** ilmestyy näytölle.

- ▶ Aseta kuppi kahvisuuttimen alle.
- 🌀 ▶ Käännä Rotary Switch kunnes **STRONG** ilmestyy näytölle.
- ☞ ▶ Paina 1 Kahvi näppäintä kun **STRONG** näkyy näytöllä. **1 COFFEE** ilmestyy näytölle, ja **STRONG** ilmestyy lyhyeksi ajaksi näytölle.  
Ennalta ohjelmoitu vedenmäärä valuu kuppiin. Kahvin valmistus loppuu automaattisesti. **READY** ilmestyy näytölle.

## Säädä kahviveden määrää valmistuksen aikana

**Esimerkki:** **110 ML** kahvikupin valmistaminen.

**Edellytys:** **READY** ilmestyy näytölle.

- ▶ Aseta kuppi kahvisuuttimien alle.
- ☞ ▶ Paina 1 Kahvi näppäintä. **1 COFFEE** ilmestyy näytölle, ja vahvuus ilmestyy lyhyeksi ajaksi näytölle.
- 🌀 ▶ Käännä Rotary Switch kunnes **110 ML** näkyy näytöllä. Asetettu määrä vettä valuu kuppiin. Kahvin valmistus loppuu automaattisesti kun saavutettu määrä täyttyy. **READY** ilmestyy näytölle.

## Kuppikoon asetukset

Kuppikoon asettaminen muistiin helpottaa käyttöä jatkossa. Kuppikokoa voidaan asettaa jokaiselle kahvinäppäimelle ja sen lisäksi myös höyry ja kuumavesi näppäimille. Seuraavassa esimerkissä, säädä vesimäärä kerran. Jatkossa aina kun valmistaa kahvi juoman kuppiin tulee juuri oikea määrä kahvia

Kuppikoon asetukset toimivat samalla tavalla jokaisella kahvinäppäimellä.

**Esimerkki:** Kuppikoon asetus 1 Espresso varten, etene seuraavasti:

**Edellytys:** **READY** ilmestyy näytölle.

- ▶ Aseta Espresso kuppi kahvisuuttimien alle.
- ☞ ▶ Paina ja pidä pohjassa 1 Espresso näppäin. **1 ESPRESSO** ilmestyy näytölle.
- ☞ ▶ **PIDÄ** 1 Espresso näppäin painettuna kunnes **ENOUGH COFFEE ?** (Tarpeeksi kahvia ?) ilmestyy näytölle.
- ☞ ▶ Päästä irti 1 Espresso näppäimestä. Kahvin valmistus alkaa ja Espresso valuu kuppiin.  
▶ Paina mitä näppäintä tahansa kun teidän mielestä tarpeeksi Espresso on tuotettu kuppiin. Espresso valmistus loppuu. **OK** ilmestyy lyhyeksi ajaksi näytölle. Kuppikoko on nyt asetettu ja talletettu koneeseen.

**i** Aina kun määrää halutaan muuttaa tai kun haluaa asettaa jonkun toisen näppäimen asetuksia, toista edelliset kohdat.



## Ohjelmointi asetukset

Voit helposti asettaa teidän IMPRESSA valmistamaan juuri teidän oman maun mukaan kahvierikoisuuksia. Yksinkertaisesti kääntämällä ja painamalla Rotary Switch näppäintä, voit navigoida helppo lukuisen valikon läpi ja tehdä omat asetukset.

Päävalikko	Alavalikko	Selitys
RINSE	RINSE FILTER CLEAN DE-SCALE	► Valitse haluttu puhdistusohjelma. Jos et tee valintaa 5 sekunnin sisällä, kone palaa valmiustilaan.
BUTTONS	SELECT BUTTON	► Valitse ohjelmitava kahvinäppäin, höyrynäppäin tai kuumavesi näppäin.
FILTER -/✓	YES ✓ NO -	► Osoittaa käytätkö IMPRESSA keittimessä CLARIS plus suodatinta tai ei.
HARDNESS (näytetään aina oastaan silloin kun suodatinta ei ole aktivoitu)	INACTIVE 1° 2H - 30° 2H	► Säädä veden kovuusaste.
ENERGY -/✓	SAVE - SAVE ✓	► Valitse virransäästö tila.
TIME	--:--	► Aseta aika.
UNIT ON	--:--	► Aseta päällekytkentä aika.
OFF AFTER	INACTIVE 0.5 H - 15 H	► Aseta sammumis aika.
INFO	BUTTONS CLEAN DE-SCALE (ainoastaan jos suodatinta ei ole aktivoitu) FILTER (ainoastaan kun suodatin on aktivoitu)	► Seuraa valmistettujen kahvien-, puhdistuksien-, kalkinpoistojen-, suodattimen vaihtojen määrää.
DISPLAY	ML / OZ 24 H / AM PM	► Valitse mittayksikkö ja aika formaatti.

Päävalikko	Alavalikko	Selitys
LANGUAGE	DEUTSCH ENGLISH FRANCAIS ITALIANO NL	► Valitse kieli.
EXIT	-	► Poistu ohjelmointivalikosta.

Voit tehdä seuraavat asetukset Rotary Switch näppäimellä. Asetukset muutetaan ohjelmointivalikossa seuraavan esimerkin mukaisesti.

**Esimerkki:** Vaihda 1 Espresson lämpötilaa **NORMAL** :ista **HIGH** korkeaan, etene seuraavasti:

**Edellytys:** **READY** ilmestyy näytölle.

- ▶ Paina ja pidä pohjassa Rotary Switch näppäintä kunnes **RINSE** ilmestyy näytölle.
- ▶ Käännä Rotary Switch kunnes **BUTTONS** ilmestyy näytölle.
- ▶ Paina Rotary Switch näppäintä, pääset sisään alavalikkoon.  
**SELECT BUTTON** (Valitse näppäin)

**i** Seuraavaksi valitse haluttu ohjelmitava kahvinäppäin.

- ▶ Paina 1 Espresso näppäintä.  
**WATER** (Vesi)
- ▶ Käännä Rotary Switch kunnes **TEMP** (Lämpötila) ilmestyy näytölle.
- ▶ Paina Rotary Switch, pääset ohjelmointikohtaan.  
**NORMAL** (Normaali)
- ▶ Käännä Rotary Switch kunnes **HIGH** (Korkea) ilmestyy näytölle.
- ▶ Paina Rotary Switch hyväksyäksesi valinnan.  
**OK** ilmestyy näytölle lyhyeksi ajaksi.  
**TEMP** (Lämpötila)
- ▶ Käännä Rotary Switch kunnes **EXIT** (Poistu) ilmestyy näyttöön.

- ▶ Paina Rotary Switch poistuaksesi alavalikosta.  
**BUTTONS** (Näppäimet)
- ▶ Käännä Rotary Switch kunnes **EXIT** ilmestyy näytölle.
- ▶ Paina Rotary Switch poistuaksesi ohjelmointivalikosta.  
**READY** (Valmis) ilmestyy näytölle.

## Tiedustelu informaatio ja huolto status

Ohjelmointivalikossa **INFO**, voit tiedustella seuraavia informaatioita.

- Valmistettujen kahvierikoisuuksien, höyryn ja kuumaveden määrää.
- Huolto status ja montako puhdistus, kalkinpoisto, suodatin vaihtoa on tehty

## Tiedustelu informaatio

Edellytys: **READY** ilmestyy näytölle.

- ▶ Pidä Rotary Switch painettuna kunnes **RINSE** ilmestyy näytölle.
- ▶ Käännä Rotary Switch kunnes **INFO** ilmestyy näytölle.
- ▶ Paina Rotary Switch, pääset sisään valikkoon.  
**BUTTONS**
- ▶ Paina Rotary Switch.  
Valmistettujen kahvierikoisuuksien määrä ilmestyy näytölle.

**i** Painamalla yksittäiset näppäimet, näytetään kyseisen näppäimen valmistettua määrää. Sama koskee höyry ja kuumavesi näppäintä. Jos haluat tietää montako valmiiksi jauhettua kahvia olet valmistanut avaa jauhetun kahvin täyttöluukku.

- ▶ Paina Rotary Switch.  
**BUTTONS**
- ▶ Käännä Rotary Switch kunnes **EXIT** ilmestyy näytölle.
- ▶ Paina Rotary Switch poistuaksesi alavalikosta.  
**INFO**
- ▶ Käännä Rotary Switch kunnes **EXIT** ilmestyy näytölle.
- ▶ Paina Rotary Switch poistuaksesi ohjelmointivalikosta.  
**READY**

## Huolto status tiedustelu

**Esimerkki:** Jos haluat tiedustella huolto statusta ja montako puhdistus, kalkinpoisto ja suodattimen vaihtoa on suoritettu:

**Edellytys:** **READY** ilmestyy näytölle.

- ▶ Pidä Rotary Switch painettuna kunnes **RINSE** ilmestyy näytölle.
- ▶ Käännä Rotary Switch kunnes **INFO** ilmestyy näytölle.
- ▶ Paina Rotary Switch, pääset sisään valikkoon.  
**BUTTONS**
- ▶ Käännä Rotary Switch kunnes **CLEAN** ilmestyy näytölle.
- ▶ Paina Rotary Switch.  
Suoritettujen puhdistuksien määrä ilmestyy näytölle.

**i** Voit vaihtaa eri kyselyiden (puhdistus, kalkinpoisto tai suodattimen vaihto) välissä kääntämällä Rotary Switch näppäintä.

**i** Täytetyt merkit (kuva vasemmalla) osoittaa huolto statusta, kun kaikki ruudukot ovat täynnä pyytää IMPRESSA suorittamaan kyseistä huolto ohjelmaa.

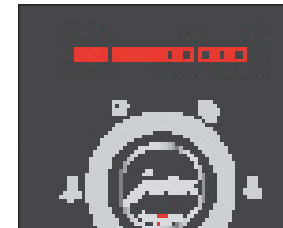

- ▶ Paina Rotary Switch poistuaksesi tiedustelusta.  
**CLEAN**
- ▶ Käännä Rotary Switch kunnes **EXIT** ilmestyy näytölle.
- ▶ Paina Rotary Switch poistuaksesi alavalikosta.  
**INFO**
- ▶ Käännä Rotary Switch kunnes **EXIT** ilmestyy näytölle.
- ▶ Paina Rotary Switch poistuaksesi ohjelmointivalikosta.  
**READY**

## 4 Reseptit

Voit käyttää sinun IMPRESSA kahviautomaattia ei pelkästään kahvien vaan myös kahvierikoisuuksien valmistukseen. Lisää reseptejä löydät osoitteessa [www.jura.com](http://www.jura.com).

### Cappuzino

Ainekset	200 ml kylmää maitoa
(kahdelle hengelle)	2 vahvaa Espresso
	20 ml kaneli siirappi
	Jauhettu kaneli, koristeeksi

- ▶ Jaa kaneli siirappi Cappuccino kuppeihin.
- ▶ Aseta kuppi Profi-Auto-Cappuccino suuttimen alle ja täytä puoleenväliin maitovaahdolla.
- ▶ Laske Espresso maitovaahdon päälle ja koristele kanelilla.

### Café Chocolat Blanc

Ainekset	50 g valkosuklaata
(kahdelle hengelle)	2 Espresso
	200 ml maitoa
	Raasta valkosuklaata koristeeksi

- ▶ Käytä Profi-Auto-Cappuccino suutin, vaahdota maitoa kahteen koristeelliseen lasiin.
- ▶ Sulata valkosuklaata astiassa.
- ▶ Valmista kaksi Espresso, kaada joukkoon sulatettu suklaa.
- ▶ Ripoittele valkosuklaaa raastetta koristeeksi.







### Winter's dream coffee

Ainekset (kahdelle henkilölle)	2 vahvaa Espresso
	200 ml kuumaa kaakaota
	1 hyppysellinen kuivattua inkiväärikakku
	100 ml maitoa
	Sokeria oman maun mukaan
	1-2 inkiväärikakku viipaletta koristeeksi

- ▶ Valmista 2 Espresso.
- ▶ Kaada Espresso kaakaon ja inkiväärileivän sekaan ja jaa kahteen lasiin.
- ▶ Vaahdota maito ja lisää se Espressoon.
- ▶ Koristele pienillä inkiväärikakunpaloilla.



### Latte Macchiato Frio

Ainekset (kahdelle)	2 kylmää Espresso
	200 ml kylmää maitoa
	1 pieni kuppi murskattua jäätä
	20 ml vaahtera siirappia
	Maitovaahtoa

- ▶ Valmista Espresso ja laita viilenemään.
- ▶ Kaada 100 ml kylmää maitoa, vaahtera siirappi ja jäämurska lasiin ja sekoita.
- ▶ Lisää kylmä Espresso.

## 5 Kahvin valmistus napin painalluksella

Kappaleessa käsitellään miten valmistetaan kahvierikoisuuksia, maitoa ja kuumaavettä, tekemättä mitään säätöjä.

Kappale 3, "Opi tuntemaan koneen ominaisuudet", opettaa sinulle miten asetukset oman maun mukaan tehdään. Vaihtoehtoisesti voit käyttää Kappaleessa 6, "Kuppikoon asetukset" tai Kappaleessa 7, "Ohjelmointivalikon asetukset".

**i** Voit pysäyttää kahvinvalmistuksen missä vaiheessa tahansa, painamalla mitä tahansa näppäintä etupaneelissa.

**@** Voit myös harjoitella kahvin valmistusta virtuaalisesti osoitteessa [www.jura.com](http://www.jura.com).

### Barista vinkkejä

"Barista" on henkilö joka ammatikseen valmistaa Espressoja ja muita kahvierikoisuuksia. Italiassa tämä on erittäin arvostettu ammatti. Barista tuntee kaikki kahvierikoisuudet ja on mestari tekemään näyttäviä kahvi juomia. Yhteistyössä teidän JURA IMPRESSA keittimellä, teistäkin voi tulla oikea Barista.

Muutama hyödyllinen Barista vinkki:

- Säilytä kahvi kuivassa paikassa. Happi, valo, lämpö ja kosteus pilaavat kahvin.
- Käytä ainoastaan puhdasta, kylmää vesijohtovettä.
- Vaihda vesi päivittäin.
- Aseta kahvimyllyn karkeus kahvipavun paahtoasteen mukaan. Oikea jauhatuskarkeus takaa parhaimman aromin kahvista.
- Esilämmitä kupit.
- Käytä teelusikkaa sokerin kaatamiseen, vältä sokeri paakkuja nämä rikkovat täydellisen creman tai maitovaahdon.
- Säädä korkeus- ja leveys suunnassa säädettävä kahvisuutin niin että se on mahdollisimman lähellä kupinreunaa, tämä takaa parhaimman mahdollisen creman.

## Espresso

Klassinen Italialainen kahvi juoma. Espresso pinnassa on täsmällinen paksu crema.

**Esimerkki:** Espresso valmistus.

▶ Aseta Espresso kuppi kahvisuuttimien alle.

**☞** ▶ Paina 1 Espresso näppäin.

**1 ESPRESSO** ilmestyy näytölle. Tämän jälkeen kahvin vahvuus ilmestyy lyhyeksi ajaksi näytölle.

Ennalta ohjelmoitu vedenmäärä valuu kuppiin ja toiminto pysähtyy automaattisesti. **READY** ilmestyy näytölle.

2 Espresso valmistaminen, aseta kaksi espressokuppia kahvisuuttimen alle ja paina 2 Espresso näppäintä **☞**.

**Esimerkki:** Kahvin valmistus.

▶ Aseta kuppi kahvisuuttimien alle.

**☞** ▶ Paina 1 Kahvi näppäin.

**1 COFFEE** ilmestyy näytölle. Tämän jälkeen kahvin vahvuus ilmestyy lyhyeksi ajaksi näytölle.

Ennalta ohjelmoitu vedenmäärä valuu kuppiin ja toiminto pysähtyy automaattisesti. **READY** ilmestyy näytölle.

2 Kahvin valmistaminen, aseta kaksi kuppiä kahvisuuttimen alle ja paina 2 Kahvia näppäintä **☞**.

## Cappuccino

Klassinen Italialainen resepti. Cappuccino sisältää yksi kolmasosa jokaista Espressoa, kuumaa maitoa ja maitovaahtoa. Koristellaan kaakaojauheella.

**Edellytykset:** Professional Cappuccino suutin on kiinnitetty.

- ▶ Ota maitoletku Tervetuloa Paketista (Welcome Pack).
- ▶ Irrota suojakorkki Professional Cappuccino suuttimen sivusta.
- ▶ Liitä maitoletku suuttimeen.
- ▶ Upota toinen pää maitopurkkiin tai liitä se maitoastiaan (lisävaruste).
- ▶ Aseta kuppi Professional Cappuccino suuttimen alle.

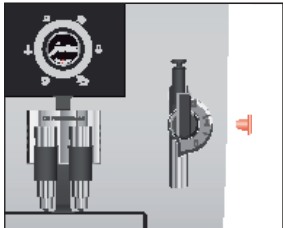

- ▶ Käännä suuttimen valitsin vaahdotus aentoon .
- ☞ ▶ Paina höyry näppäintä.  
**HEATING READY** ilmestyy näytölle kun IMPRESSA on saavuttanut oikean lämpötilan.
- ☞ ▶ Paina höyry näppäintä.  
**STEAM**, maitovaahtoa valmistetaan.  
Toiminto pysähtyy automaattisesti kun ohjelmoitu höyry aika saavutetaan.

- i** Maidonvaahdotusta voidaan keskeyttää milloin tahansa painamalla mitä näppäintä tahansa etupaneelissa.
- i** Maidonvaahdotuksen aikana voit muuttaa ohjelmoitua aikaa kääntämällä Rotary Switch näppäintä.
- i** Maidonvaahdotusta voidaan jatkaa 40 sekunnin sisällä viimeisestä vaahdotuksesta.

- ▶ Siirrä kuppi kahvisuuttimien alle.
- ☞ ▶ Paina 1 Espresso näppäintä.  
**1 ESPRESSO** ilmestyy näytölle. Tämän jälkeen ilmestyy kahvin vahvuus lyhyeksi ajaksi näytölle. Ohjelmoitu kahvimäärä valuu kuppiin. Kahvin valmistus pysähtyy automaattisesti. **READY** ilm-

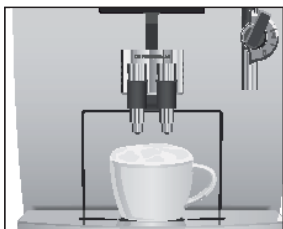

estyy näytölle.

Varmistaaksesi Professional Cappuccino suuttimen luotettavan toiminnan, sinun tulisi puhdistaa se säännöllisesti. Lisää puhdistuksesta löydät kappaleessa 8, "Huoltovalikko – Professional Cappuccino Suutin".

Korkealaatuiset maitosäiliöt JURA:lta ovat hyödyllisiä ja käytännöllisiä maitokahvi erikoisuuksien ystäville. Lisätarvikkeet löydät kappaleessa 11, "Lisätarvikkeet ja Huolto".

## Jauhettu Kahvi

Voit valita toisen kahvimaun käyttämällä valmiiksi jauhetta kahvia, jauhettu kahvi lisätään omaan täyttöaukkoon.

Kaikki kahvierikoisuudet jauhetulla kahvilla valmistetaan seuraavasti.

- i** Älä koskaan lisää yli kaksi lusikallista jauhetta kahvia.
- i** Käytä karkea jauhatusta valmiiksi jauhetussa kahvissa. Liian hienoksi jauhettu kahvi saattaa tukkia järjestelmän niin että kahvi tulee vain tipoitain ulos suuttimista.
- i** Jos lisää liian vähän jauhetta kahvia seuraavanlainen ilmoitus ilmestyy näytölle, **NOT ENOUGH PRE-GROUND** ja IMPRESSA pysäyttää toiminnon.
- i** Haluttu kahvierikoisuus pitää valmistaa 1 minuutin sisällä siitä kun jauhettu kahvi on lisätty täyttöaukkoon. Muuten IMPRESSA pysäyttää toiminnon ja on jälleen valmis käytettäväksi.

**Esimerkki:** Jauhetun kahvin valmistus.

- ▶ Aseta kuppi kahvisuuttimien alle.
- ▶ Avaa lisätarvikeluukku, ota mittalusikka ja sulje kansi.
- ▶ Avaa jauhetunkahvin täyttöluukku.  
**FILL PRE-GROUND** (Lisää jauhettu kahvi)
- ▶ Lisää yksi mittalusikallinen jauhetta kahvia täyttöaukkoon.
- ▶ Sulje täyttöluukun kansi.  
**SELECT BUTTON** (Valitse Näppäin)

## Kuuma maito

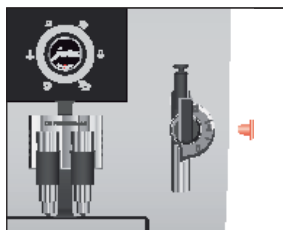

- ☞ ▶ Paina 1 Kahvi näppäintä.
- 1 **COFFEE** ilmestyy näytölle. Tämän jälkeen, **PRE-GROUND** näytetään lyhyen ajan.
- Ohjelmoitu määrä vettä valuu kuppiin, toiminto pysähtyy automaattisesti. **READY** ilmestyy näytölle.

Edellytys: Professional Cappuccino suutin asennettu.

- ▶ Ota maito letku Tervetuloa Pakkauksesta.
- ▶ Poista suojakansi Professional Cappuccino suuttimesta.
- ▶ Liitä maitoletku suuttimeen.
- ▶ Aseta letkun toinen pää maito purkkiin tai liitä se maitoastiaan (lisävaruste).
- ▶ Aseta kuppi Professional Cappuccino suuttimen alle.
- ▶
- ▶ Kännä suuttimen valitsin kohtaan maito .
- ☞ ▶ Paina höyrynäppäintä.
- HEATING**
- READY** ilmestyy näytölle, IMPRESSA on lämmennyt.
- ☞ ▶ Paina höyrynäppäintä.
- STEAM** (Höyry) ilmestyy näytölle. Kuumaa maitoa valmistetaan.
- Toiminto pysähtyy automaattisesti kun ennalta ohjelmoitu aika täyttyy.
- i** Maidon valmistusta voidaan keskeyttää milloin tahansa, painamalla mitä näppäintä tahansa etupaneelist.
- i** Maidonvaahdotuksen aikana voit muuttaa ohjelmoitua aikaa kääntämällä Rotary Switch näppäintä.
- i** Maidonvaahdotusta voidaan jatkaa 40 sekunnin sisällä viimeisestä vaahdotuksesta.

Varmistaaksesi Professional Cappuccino suuttimen luotettavan toiminnan, sinun tulisi puhdistaa se säännöllisesti. Lisää puhdistuksesta löydät kappaleessa 8, "Huoltovalikko – Professional Cappuccino Suutin".

## Kuumavesi

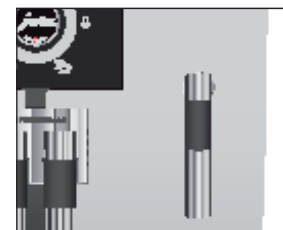

Tasaisen veden valumiseen, liitä kuumavesisuutin. Kuumavesi suuttimen löydät lisätarvikeluukusta.

Vesi joka tulee ulos suuttimesta on polttavan kuuma.

- ▶ Vältä suoraa kontaktia iholle ja varo roiskeita.

Aloita vaihtamalla suutin:

- ▶ Varoen irrota Professional Cappuccino suutin Connector System®:istä.
- ▶ Avaa lisätarvikelokeron kansi. Ota kuumavesisuutin ja sulje kansi.
- ▶ Liitä kuumavesisuutin Connector System®:iintyöntämällä ylöspäin ja samalla pyörittäen.
- ▶ Aseta kuppi kuumavesi suuttimen alle.
- ☞ ▶ Paina kuumavesi näppäintä.
- WATER** (Vesi) ilmestyy näytölle, ja ennalta ohjelmoitu lämpötila näytetään lyhyen ajan.
- Ennalta ohjelmoitu kuumavesi annos valuu kuppiin, toiminto pysähtyy automaattisesti.
- READY**
- i** Painamalla kuumavesi näppäintä useamman kerran (2 sekunnin sisällä) voit asettaa veden lämpötilaa haluamasi tasoon. Tämä asetus ei talletu muistiin.
- i** Valmistuksen aikana, voit vaikuttaa veden määrään kääntämällä Rotary Switch näppäintä.



## 6 Kuppikoon asetukset

Kuppikoon asettaminen on yhtä helppoa kaikille kahvierikoisuuksille kun myös vesiannokselle ja höyrylle. Seuraavassa esimerkissä näytetään miten asetetaan vedenmäärä (kuppikoko) muistiin.

Kuppikoon asetukset tehdään samalla tavalla jokaista näppäintä kohden.

**Esimerkki:** Espresso kuppikoon asettaminen, menettele seuraavasti.

**Edellytys:** **READY** ilmestyy näytölle.

- ▶ Aseta Espresso kuppi kahvisuuttimien alle.
- ☞ ▶ Paina ja pidä painettuna 1 Espresso näppäin.  
**1 ESPRESSO** ilmestyy näytölle.
- ☞ ▶ Pidä 1 Espresso näppäin painettuna kunnes **ENOUGH COFFEE ?** (Tarpeeksi Kahvia ?) ilmestyy näytölle.
- ☞ ▶ Päästä irti 1 Espresso näppäimestä.
  - ▶ Kahvin valmistus alkaa ja Espresso valuu kuppiin.
  - ▶ Paina näppäintä uudestaan kun tarpeeksi Espresso on tuotettu kuppiin.  
Espresson valmistus pysähtyy. **OK** ilmestyy lyhyeksi ajaksi näytölle. Nyt IMPRESSA muistaa tämän asetuksen Espressolle.

- i** Voit muuttaa nämä asetukset milloin tahansa toistamalla tämä toimenpide.

## 7 Ohjelmointivalikon asetukset

### Näppäimet



Miten ohjelmoidaan näppäimet ohjelmointivalikossa.

Näppäimet	Lämpötila	Vahvuus	Määrä
1 Espresso	NORMAL,HIGH	MILD,NORMAL, STRONG, XSTRONG	15 ML – 240 ML
2 Espresso	NORMAL,HIGH	–	15 ML – 240 ML (kuppia kohden)
1 kahvi	NORMAL,HIGH	MILD,NORMAL, STRONG, XSTRONG	15 ML – 240 ML
2 kahvia	NORMAL,HIGH	–	15 ML – 240 ML (kuppia kohden)
Kuumavesi	REGULAR,NORMAL, HOT	–	15 ML – 450 ML
Höyry	–	–	3 SEC – 120 SEC

Näppäinten ohjelmointi ohjelmointivalikossa seuraavat kaikki samaa kaavaa.

**Esimerkki:** 1 Espresso näppäimen lämpötilan vaihto **NORMAL**:ista **HIGH**:in, menettele seuraavasti:

**Edellytys:** **READY** ilmestyy näytölle.

-  ▶ Pidä Rotary Switch painettuna kunnes **RINSE** ilmestyy näytölle.
-  ▶ Käännä Rotary Switch kunnes **BUTTONS** ilmestyy.
-  ▶ Paina Rotary Switch, pääset sisään valikkoon.  
**SELECT BUTTON**

**i** Valitse seuraavaksi kahvi erikoisuus näppäin jota haluat ohjelmoida.

-  ▶ Paina 1 Espresso näppäintä.  
**WATER**

- ⌚ ▶ Käännä Rotary Switch kunnes **TEMP** ilmestyy.
- ⌚ ▶ Paina Rotary Switch, pääset sisään alavalikkoon.  
**NORMAL**
- ⌚ ▶ Käännä Rotary Switch kunnes **HIGH** ilmestyy.
- ⌚ ▶ Paina Rotary Switch vahvistaaksesi valinnan.  
**OK** ilmestyy lyhyeksi ajaksi näytölle.  
**TEMP**
- ⌚ ▶ Käännä Rotary Switch kunnes **EXIT** ilmestyy.
- ⌚ ▶ Paina Rotary Switch poistuaksesi ohjelmointi tilasta.  
**BUTTONS**
- ⌚ ▶ Käännä Rotary Switch kunnes **EXIT** ilmestyy.
- ⌚ ▶ Paina Rotary Switch poistuaksesi ohjelmointivalikosta.  
**READY**

## Virransäästö tila

Virransäästö tilaa voidaan asettaa kahteen eri tilaan (E.S.M.®).

IMPRESSA:lla on kaksi virrnsäästö tilaa:

- **ENERGY -**
  - IMPRESSA on jatkuvasti valmiina käyttöön.
  - Kaikki kahvi-, maito- tuotteet ja kuuma vesi voidaan valmistaa ilman odotusta.
- **ENERGY ✓**
  - Noin 5 minuutin kuluttua, IMPRESSA kytkeytyy virrnsäästö lämpötilaan ja vaatii lämmityksen.
  - Ennen kuin kahvia, kuumaa vettä tai maitoa voidaan valmistaa, koneen täytyy lämmitä noin 30 sekuntia.

**i** **ENERGY -** löytyy ohjelmointivalikosta.

Esimerkki: Virrnsäästö tilan vaihtaminen **ENERGY -** :stä **ENERGY ✓**, menettele seuraavasti:

Edellytys: **READY** ilmestyy näytölle.

- ⌚ ▶ Pidä Rotary Switch painettuna kunnes **RINSE** ilmestyy.
- ⌚ ▶ Käännä Rotary Switch kunnes **ENERGY -** ilmestyy.
- ⌚ ▶ Paina Rotary Switch, pääset sisään alavalikkoon.  
**SAVE -**
- ⌚ ▶ Käännä Rotary Switch kunnes **SAVE ✓** ilmestyy.

- ⌚ ▶ Paina Rotary Switch vahvistaaksesi valinnan.  
**OK** ilmestyy lyhyeksi ajaksi näytölle.  
**ENERGY ✓**
- ⌚ ▶ Käännä Rotary Switch kunnes **EXIT** ilmestyy.
- ⌚ ▶ Paina Rotary Switch poistuaksesi ohjelmointivalikosta.  
**READY**

## Aika

Jos virtapistoke poistetaan pistorasiasta, aika pitää ohjelmoida uudestaan.

Edellytys: **READY** ilmestyy näytölle.

- ⌚ ▶ Pidä Rotary Switch painettuna kunnes **RINSE** ilmestyy.
- ⌚ ▶ Käännä Rotary Switch kunnes **TIME** ilmestyy.
- ⌚ ▶ Paina Rotary Switch, pääset sisään alavalikkoon.  
**--:--** ilmestyy näytölle.
- ⌚ ▶ Käännä Rotary Switch asettaaksesi tunnit (H).
- ⌚ ▶ Paina Rotary Switch vahvistaaksesi tunti asetuksen.
- ⌚ ▶ Käännä Rotary Switch asettaaksesi minuutit (Min).
- ⌚ ▶ Paina Rotary Switch vahvistaaksesi minuutti asetuksen.  
**OK** ilmestyy lyhyeksi ajaksi näytölle.  
**TIME**
- ⌚ ▶ Käännä Rotary Switch kunnes **EXIT** ilmestyy.
- ⌚ ▶ Paina Rotary Switch poistuaksesi ohjelmointi tilasta.  
**READY**

## Ohjelmoitava päällekytkentä aika

Päällekytkentäaika on deaktivoituna tehdasetuksissa, päällekytkentäaika voidaan asettaa vasta sitten kun aika on asetettu koneeseen

- i** Ohjelmoitava päällekytkentäaika toimii vain kun kone on valmiustilassa, päävirtakytkin on asennossa  .  
Edellytys: **READY** ilmestyy näytölle.
- ⌚ ▶ Pidä Rotary Switch painettuna kunnes **RINSE** ilmestyy.
- ⌚ ▶ Käännä Rotary Switch kunnes **UNIT ON** ilmestyy.
- ⌚ ▶ Paina Rotary Switch, pääset alavalikkoon.  
**--:--** ilmestyy näytölle.

## Ohjelmitava sammumisaika

- 🌀 ▶ Käännä Rotary Switch asettaaksesi tunnit.
- 🕒 ▶ Paina Rotary Switch vahvistaaksesi tunti asetuksen.
- 🌀 ▶ Käännä Rotary Switch asettaaksesi minuutit.
- 🕒 ▶ Paina Rotary Switch vahvistaaksesi minuutti asetuksen.  
OK ilmestyy lyhyeksi ajaksi näytölle.  
UNIT ON
- 🌀 ▶ Käännä Rotary Switch kunnes EXIT ilmestyy.
- 🕒 ▶ Paina Rotary Switch poistuaksesi ohjelmointivalikosta.  
READY

Voit säästää energiaa ohjelmoimalla automaattisen sammumisajan teidän IMPRESSA kahviautomaattiin.

- i** Alkuperäinen asetus sammumisajalle on 5 tuntia. Tämä tarkoittaa että laite sammu 5 tunnin kuluttua viimeisestä käyttökerrasta.
- i** Ohjelmitava sammumisaika voidaan ohjelmoida 0.5 tunnista 15 tuntiin tai deaktivoida kokonaan.

**Esimerkki:** Sammumisajan muuttaminen 5 tunnista 10 tuntiin, etene seuraavasti:

**Edellytys:** READY ilmestyy näytölle.

- 🕒 ▶ Pidä Rotary Switch painettuna kunnes RINSE ilmestyy näytölle.
- 🌀 ▶ Käännä Rotary Switch kunnes OFF AFTER ilmestyy.
- 🕒 ▶ Paina Rotary Switch, pääset sisään alavalikkoon.  
S H ilmestyy näytölle.
- 🌀 ▶ Käännä Rotary Switch kunnes 10 H ilmestyy.
- 🕒 ▶ Paina Rotary Switch vahvistaaksesi asetuksen.  
OK ilmestyy lyhyeksi ajaksi näytölle.  
OFF AFTER
- 🌀 ▶ Käännä Rotary Switch kunnes EXIT ilmestyy.
- 🕒 ▶ Paina Rotary Switch poistukasesi ohjelmointivalikosta.  
READY

## Yksiköt vedenmäärä / aika formaatti

Voit asettaa vedenmäärä yksikön joko ML tai OZ.

Voit asettaa aika formaatin joko 24 HRS tai AM/PM.

**Esimerkki:** Vedenmäärä yksikön vaihtaminen ML:sta OZ:iin, etene seuraavasti.

**Edellytys:** READY ilmestyy näytölle.

- 🕒 ▶ Pidä Rotary Switch painettuna kunnes RINSE ilmestyy näytölle.
- 🌀 ▶ Käännä Rotary Switch kunnes DISPLAY ilmestyy.
- 🕒 ▶ Paina Rotary Switch, pääset sisään alavalikkoon.  
ML/OZ.
- 🕒 ▶ Paina Rotary Switch, pääset sisään ohjelmointi kohteeseen.  
ML
- 🌀 ▶ Käännä Rotary Switch kunnes OZ ilmestyy.
- 🕒 ▶ Paina Rotary Switch hyväksyaksesi valinnan.  
OK ilmestyy lyhyeksi ajaksi näytölle.  
ML/OZ
- 🌀 ▶ Käännä Rotary Switch kunnes EXIT ilmestyy.
- 🕒 ▶ Paina Rotary Switch poistuaksesi alavalikosta.  
DISPLAY
- 🌀 ▶ Käännä Rotary Switch kunnes EXIT ilmestyy.
- 🕒 ▶ Paina Rotary Switch poistuaksesi ohjelmointivalikosta.  
READY

## Kieli

Asetit käyttökielen kun otit koneen käyttöön ensimmäisen ker-  
ran.

Voit valita seuraavista valikkokielistä.

- German (Saksa)
- English (Englanti)
- French (Ranska)
- Italian (Italia)
- Dutch (Hollanti)

**Esimerkki:** Kielen vaihtaminen **ENGLISH - FRANCAIS** ,  
etene seuraavasti.

**Edellytys:** **READY** ilmestyy näytölle.

- ▶ Pidä Rotary Switch painettuna kunnes **RINSE** ilmestyy  
näytölle.
- ▶ Käännä Rotary Switch kunnes **LANGUAGE** ilmestyy.
- ▶ Paina Rotary Switch, pääset sisään alavalikkoon.  
**ENGLISH**
- ▶ Käännä Rotary Switch kunnes **FRANCAIS** ilmestyy.
- ▶ Paina Rotary Switch vahvistaaksesi asetuksen.  
**OK** ilmestyy lyhyeksi ajaksi näytölle.  
**LANGUE**
- ▶ Käännä Rotary Switch kunnes **EXIT** ilmestyy.
- ▶ Paina Rotary Switch poistuaksesi ohjelmointivalikosta.  
**PRET** ilmestyy näytölle.

**i** Valikkokieli ohjelmoitavissa omalle kielelle JURA huollon  
kautta.

## 8 Huoltovalikko

Teidän IMPRESSA kahviautomaatilla on seuraavat integroidut automaattiset huolto ohjelmat:

- Huuhtelu
- Suodattimen vaihto
- Puhdistus
- Kalkinpoisto

**i** Puhdista, suorita kalkinpoisto tai vaihda suodatin aina kun kone ilmoittaa että tämä tulisi suorittaa. Tämä on erittäin tärkeää suorittaa koneen toimivuuden takia.

### Puhdistus vinkkejä

Varmistaaksesi koneellesi pitkää elinikää ja aina paras mahdollinen kahvinlaatu, suosittelemme päivittäistä huolenpitoa.

Etene seuraavasti:

- Tyhjennä ja huuhtele päivittäin kuumalla vedellä kahvinpurusäiliö ja tippasäiliö.
- Huuhtele vesisäiliö ja vaihda siihen puhdasta vettä joka päivä.
- Pura ja huuhtele Professional Cappuccino suutin (katso Kappale 8, "Huoltovalikko – Professional Cappuccino Suuttimen huuhtelu").
- Pyyhi koneen pinta kostealla pyyhkeellä.

## Huhtelu

Kun IMPRESSA on kytketty päälle ja on lämmennyt, sytty näyttölle kehoitus huuhdella konetta ja puhdistusnäppäin ☼ sytty. Huuhteluohjelman aktivoimiseksi, paina puhdistusnäppäintä.

Kun IMPRESSA kahviautomaattia sammutetaan, huuhteluohjelma käynnistyy automaattisesti.

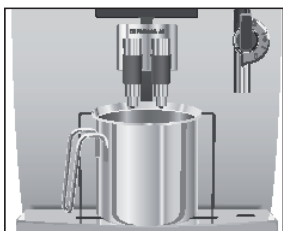

**Edellytys:** **READY** ilmestyy näytölle.

- ▶ Aseta astia kahvisuuttimien alle.
- ▶ Pidä Rotary Switch painettuna kunnes **RINSE** ilmestyy näytölle.
- ▶ Paina Rotary Switch, pääset sisään alavalikkoon. **RINSE**
- ▶ Paina Rotary Switch huuhteluohjelman käynnistämiseksi. **RINSING**, huuhtelu loppuu automaattisesti ja IMPRESSA on valmiina käyttöön.

## Suodattimen vaihto

- i** Kun 50 litraa vettä on valunut suodattimen läpi, suodatin lakkaa toimimasta. Teidän IMPRESSA ilmoittaa teille automaattisesti suodattimen vaihto tarpeesta.
- i** Kahden käyttökuukauden jälkeen, suodatin lakkaa toimimasta. Hallitse suodattimen vaihtoväliä päivämäärä kiekkolla joka sijaitsee suodatin pidikkeessä vesisäiliössä.
- i** Jos CLARIS plus vedensuodatinta ei ole aktivoitu, kone ei kehoita teitä vaihtamaan suodatinta.

## Suodattimen vaihto kehoituksesta

CLARIS plus vedensuodattimen vaihto kehoituksesta, menettele seuraavasti:

**Edellytys:** **FILTER / READY** ilmestyy näytölle ja puhdistusnäppäin ☼ sytty.

- ▶ Paian puhdistusnäppäintä. **CHANGE**
- ▶ Irrota ja tyhjennä vesisäiliö.
- ▶ Nosta suodatinpidike ja poista vanha CLARIS suodatin

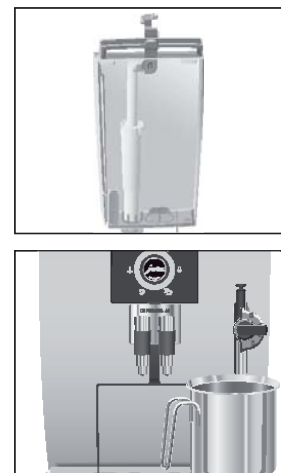

ja suodattimen jatkokappale.

- ▶ Aseta jatkokappale uuteen CLARIS suodattimeen.
- ▶ Aseta uusi suodatin vesisäiliöön painamalla kevyesti.
- ▶ Sulje suodatinpidike, tämä lukkiutuu paikoilleen pieni naksahdus kuuluu.
- ▶ Täytä vesisäiliö, puhtaalla, kylmällä vesijohtovedellä ja aseta säiliö takaisin paikoilleen.
- ▶ Aseta astia (vähintään 500 ml) Professional Cappuccino suuttimen alle.
- ▶ Käännä suuttimen valitsin HÖYRY asentoon ☽.
- ▶ Paina puhdistusnäppäintä. **FILTER RINSING** (Suodatinta Huuhdellaan) - Vettä valuu höyrysuuttimesta.

- i** Voit keskeyttää suodattimen huuhtelu prosessin milloin tahansa painamalla mitä näppäintä tahansa.
- i** Vesi saattaa olla hieman värjäntynyttä. Tämä ei ole terveydelle haitallista tai vaikuta makuun millään tavalla.

Suodattimen huuhtelu pysähtyy automaattisesti kun noin 500 ml vettä on valunut suodattimen läpi.

**HEATING** ilmestyy näytölle, tämän jälkeen **READY**.

- @ Kokeile "changing the filter" virtuaalisesti internetissä osoitteessa [www.jura.com](http://www.jura.com).

## Manuaalinen vaihto

Aktivoi "Vaihda suodatin" manuaalisesti.

**Edellytys:** Suodatin on aktivoitu ja **READY** ilmestyy näytölle.

- ▶ Pidä Rotary Switch painettuna kunnes **RINSE** ilmestyy näytölle.
- ▶ Paina Rotary Switch, pääset sisään alavalikkoon. **RINSE**
- ▶ Käännä Rotary Switch kunnes **FILTER** ilmestyy.
- ▶ Paina Rotary Switch. **CHANGE**
- ▶ Jatka kohdasta "Vaihda suodatin kehoituksesta".

## Puhdistus

### VAROITUS

Tuotettuaan 200 kuppia kahvia tai 80 päällekytkentä huuhtelua, IMPRESSA kehoittaa teitä suorittamaan koneen puhdistusta.

Jos väärää puhdistusainetta käytetään, tämä saattaa vaurioittaa konetta ja / tai koneeseen saattaa jäädä jälkiä aineesta.

- ▶ Käytä ainoastaan JURA puhdistustabletteja.

- i** Puhdistusohjelman kesto on noin 15 minuuttia.
- i** Älä keskeytä puhdistusohjelmaa, keskeytyminen saattaa vaikuttaa puhdistuksen lopputulokseen.
- i** Alkuperäisiä JURA puhdistustabletteja löydät lähimmältä JURA jälleenmyyjältä.  
Kokeile "Clean machine" virtuaalisesti internetissä osoitteessa [www.jura.com](http://www.jura.com).

### Koneen puhdistus kehoituksesta

Edellytys: **CLEAN / READY** ilmestyy näytölle ja puhdistusnäppäin ☼ syttyy.

- ☼ ▶ Paina puhdistusnäppäintä.  
**EMPTY TRAY**, (Tyhjennä tippa alusta)
- ▶ Tyhjennä tippa alusta ja kahvinpurusäiliö ja aseta ne takaisin paikoilleen.  
**PRESS RINSE**, puhdistusnäppäin ☼ syttyy.
- ▶ Aseta astia kahvisuuttimien alle (vähintään 500 ml)
- ☼ ▶ Paina puhdistusnäppäintä.  
**CLEANING** - Vettä valuu kahvisuuttimista.  
Toiminto keskeytyy - **ADD TABLET**. (Lisää Tabletti)
- ▶ Avaa jauhetun kahvin täyttöluukku.

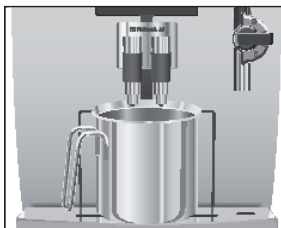

- ▶ Tiputa JURA puhdistustabletti täyttöluukkuun.
- ▶ Sulje luukun kansi.  
**PRESS RINSE**, puhdistusnäppäin ☼ syttyy.
- ☼ ▶ Paina puhdistusnäppäintä.  
**CLEANING**  
Vettä valuu kahvisuuttimista.  
Toiminto keskeytyy - **EMPTY TRAY**.
- ▶ Tyhjennä tippasäiliö ja kahvinpurusäiliö ja aseta ne takaisin paikoilleen.  
Puhdistusohjelma on nyt suoritettu.

### Manuaalinen puhdistus

Aktivoi "Koneen puhdistus" manuaalisesti.

Edellytys: **READY** ilmestyy näytölle.

- ☼ ▶ Pidä Rotary Switch painettuna kunnes **RINSE** ilmestyy näytölle.
- ☼ ▶ Paina Rotary Switch, pääset sisään alavalikkoon.  
**RINSE**
- ☼ ▶ Käännä Rotary Switch kunnes **CLEAN** ilmestyy.
- ☼ ▶ Paina Rotary Switch.  
**EMPTY TRAY**
- ▶ Jatka kohdasta "Koneen puhdistus kehoituksesta".

### Kalkinpoisto

IMPRESSA keittimeen muodostuu ajan myötä kalkkia ja kone ilmoittaa teille automaattisesti kun kalkinpoisto tulisi suorittaa. Miten paljon kone kalkkeutuu riippuu veden kovuudesta.

Jos kalkinpoistoaine joutuu iholle tai silmiin, tämä saattaa aiheuttaa ärtymystä.

- ▶ Vältä kontaktia ihon ja silmien kanssa.
- ▶ Huuhtelee kalkinpoistoaine välittömästi pois puhtaalla vedellä. Jos kalkinpoistoainetta joutuu silmään, ota välittömästi yhteyttä lääkäriin.



### VAROITUS

Jos koneessa käytetään väärää kalkinpoistoainetta, on mahdollista että kone vaurioituu ja / tai koneeseen saattaa jäädä jälkiä aineesta.

- ▶ Alkuperäisiä JURA kalkinpoistotabletteja löydät lähimmältä JURA jälleenmyyjältä.

### VAROITUS

Jos kalkinpoisto ohjelmaa keskeytetään, on mahdollista että kone vaurioituu.

- ▶ Anna kalkinpoisto ohjelman loppua itsestään.

### VAROITUS

Jos kalkinpoistoainetta joutuu aralle pinnalle, on mahdollista että pinta vaurioituu.

- ▶ Pyyhi roisheet välittömästi pois.



- i** Kalkinpoisto ohjelman kesto on noin 40 minuuttia.
  - i** Alkuperäisiä JURA kalkinpoistotabletteja löydät lähimmältä JURA jälleenmyyjältä .
  - i** Jos CLARIS plus vedensuodatin on aktivoituna, kone ei kehoita sinua tekemään kalkinpoistoa.
- @ Kokeile "Descale machine" virtuaalisesti internetissä osoitteessa [www.jura.com](http://www.jura.com).

### Kalkinpoisto kehoituksesta

Edellytys: **DE-SCALE / READY** ilmestyy näytölle, ja puhdistusnäppäin ☼ syttyy.

- ☼ ▶ Paina puhdistusnäppäintä.  
**EMPTY TRAY**
- ▶ Tyhjennä tippasäiliö jakahvipurunsäiliö ja aseta nämä takaisin paikoilleen.  
**AGENT IN TANK**
- ▶ Irrota ja tyhjennä vesisäiliö.
- ▶ Liuota 3 JURA kalkinpoistotablettia astiassa jossa on 500 ml vettä. Tämä saattaa kestää muutaman minuutin.
- ▶ Kaada liuos tyhjiin vesisäiliöön, aseta vesisäiliö takaisin paikoilleen.  
**AGENT IN TANK** - Puhdistusnäppäin ☼ syttyy.
- ▶ Poista vaahdotus suutin.
- ▶ Aseta astia (vähintään 500 ml) Connector System®:in alle.
- ☼ ▶ Paina puhdistusnäppäintä.  
**DE-SCALING**
- Connector System®:istä valuu vettä. Puhdistusnäppäin vilkkuu kalkinpoisto ohjelman aikana. Toiminto pysähtyy automaattisesti - **EMPTY TRAY**.
- ▶ Tyhjennä tippasäiliö ja kahvinpurusäiliö ja aseta ne takaisin paikoilleen.
- ▶ Tyhjennä astia joka on Connector System®:in alla.  
**FILL WATER TANK**
- ▶ Huuhtelee vesisäiliö huolellisesti ja täytä se kylmällä, puhtaalla vesijohtovedellä.
- ▶ Aseta vesisäiliö takaisin paikoilleen.

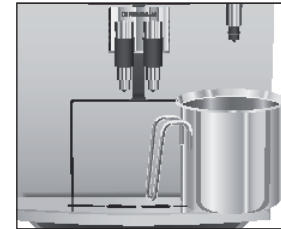
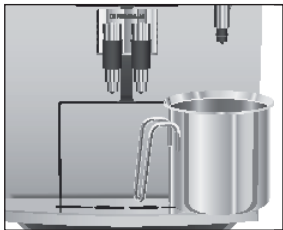

**PRESS RINSE** - Puhdistusnäppäin ☼ syttyy.

- ▶ Aseta astia Connector System®:in alle.
- ☼ ▶ Paina puhdistusnäppäintä.  
Connector System®:istä valuu vettä. Toiminto pysähtyy automaattisesti - **EMPTY TRAY**.
- ▶ Tyhjennä tippasäiliö ja kahvinpurusäiliö ja aseta ne takaisin paikoilleen.
- ▶ Aseta vaahdotus suutin takaisin paikoilleen.  
Kalkinpoisto on nyt suoritettu.

- i** Jos kalkinpoisto ohjelma jostain syystä loppuu ennen aikojaan, huuhtelee vesisäiliö huolellisesti. Ja suorita kalkinpoisto ohjelma uudestaan.

### Manuaalinen kalkinpoisto

Aktivoi "Kalkinpoisto" manuaalisesti.

Edellytys: **READY** ilmestyy näytölle ja suodatin ei ole aktivoitu.

- ⌚ ▶ Pidä Rotary Switch painettuna kunnes **RINSE** ilmestyy näytölle.
- ⌚ ▶ Paina Rotary Switch, pääset sisään alavalikkoon.  
**RINSE**
- ⌚ ▶ Käännä Rotary Switch kunnes **DE-SCALE** ilmestyy.
- ⌚ ▶ Paina Rotary Switch.  
**EMPTY TRAY**
- ▶ Jatka kohdasta "Kalkinpoisto kehoituksesta".

## Professional Cappuccino suuttimen huuhtelu

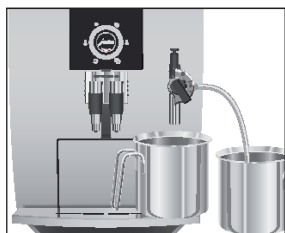

Varmistaaksesi Professional Cappuccino suuttimen varman toiminnan, teidän tulisi huuhdella suutin vedellä jokaisen maidonvaahdotuksen jälkeen.

- i** IMPRESSA EI kehoita teitä huuhtelemaan Professional Cappuccino suutinta.
  - ▶ Poista maitoletku maitopurkista tai maitosäiliöstä.
  - ▶ Täytä astiaan 250 ml vettä ja upota maitoletku siihen.
  - ▶ Aseta astia Professional Cappuccino suuttimen alle.
  - ▶ Käännä valitsin kohtaan maito tai maitovahto .
- ▶ Paina höyrynäppäintä.  
**HEATING**  
**READY**
- ▶ Paina höyrynäppäintä uudestaan.  
**STEAM** - Suutin ja letku ovat huuhdeltu.
- ▶ Paina höyrynäppäintä uudestaan kun puhdasta vettä valuu astiaan.

## Puhdista Professional Cappuccino suutin

### VAROITUS

Varmistaaksesi Professional Cappuccino suuttimen varman ja moitteettoman toiminnan sinun tulisi puhdistaa suutin jokaisen käyttöpäivän jälkeen.

Jos koneessa käytetään väärää Auto-Cappuccino puhdistusainetta, kone saattaa vaurioitua ja / tai koneeseen saattaa jäädä jälkiä aineesta.

- ▶ Käytä ainoastaan alkuperäistä JURA Auto-Cappuccino puhdistusainetta.

- i** IMPRESSA EI kehoita teitä pesemään Professional Cappuccino suutinta.
- i** Alkuperäistä JURA Auto-Cappuccino Cleaner puhdistusainetta löydät lähimmältä JURA jälleenmyyjältä.

- @ Kokeile "Clean Professional Cappuccino Frother" virtuaalisesti internetissä osoitteessa [www.jura.com](http://www.jura.com).

Edellytys: **READY** ilmestyy näytölle.

- ▶ Aseta astia Professional Cappuccino suuttimen alle.
- ▶ Kaada 250 ml vettä astiaan ja lisää korkillinen (max. 15 ml) Auto-Cappuccino puhdistusainetta.
- ▶ Upota maitoletkun toinen pää puhdistusaineseokseen.
- ▶ Käännä suuttimen valitsin maito tai maitovahto asentoon.



- ▶ Paina höyrynäppäintä.

**HEATING**  
**READY**



- ▶ Paina höyrynäppäintä uudestaan.

**STEAM**



- ▶ Käännä Rotary Switch kunnes **60 SEC** ilmestyy näytölle.

**STEAM** - Suutin ja letku puhdistuu.

- ▶ Paina höyrynäppäintä kun Auto-Cappuccino puhdistusaine astia on tyhjä.

- ▶ Huuhtele astia huolellisesti, täytä astiaan 250 ml puhdasta vettä ja upota maitoletkun pää siihen.



- ▶ Paina höyrynäppäintä.



- ▶ Käännä Rotary Switch kunnes **60 SEC** ilmestyy näytölle.

**STEAM** - Suutin ja maitoletkua huuhdellaan puhtaalla vedellä.

- ▶ Paina höyrynäppäintä kun vesiaastia on tyhjä.

- ▶ Professional Cappuccino suutin on nyt pesty.



## Professional Cappuccino suuttimen purkaminen

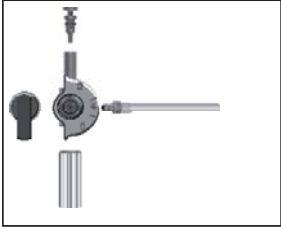

- ▶ Irrota Professional Cappuccino suutin Connector System®:istä
- ▶ Pura Professional Cappuccino suutin (kuvan mukaisesti).
- ▶ Huuhtele suuttimen osat huolellisesti juoksevan veden alla.
- ▶ Kokoa Professional Cappuccino suutin ja kiinnitä suutin Connector System®:iin.  
Professional Cappuccino suuttimen puhdistus on suoritettu.

## Vieraiden esineiden poisto

Jopa parhaissa papukahveissa, saattaa löytyä vieraita esineitä. Nämä saattavat jumittaa kahvimyllyä.

- ▶ Sammuta laite On/Off näppäimestä.
- ▶ Sammuta laite päävirtakytkimestä.
- ▶ Avaa papuluukun kansi ja aromikansi.
- ▶ Poista papusäiliössä olevat pavut pölynimurilla.
- ▶ Löysää ruuvi papusäiliössä ja poista "sormi suoja".
- ▶ Poista jäljelläolevat pavut pölynimurilla.

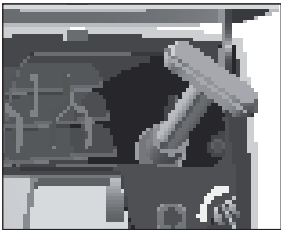
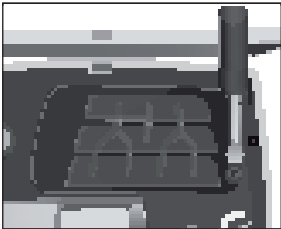

- ▶ Ota kahvimylly avain Tervetuloa Pakkauksesta.
- ▶ Käännä avainata vastapäivään kunnes myllyä tukkinut vieras esine irtoaa, poista tämä.
- ▶ Aseta "sormi suoja" takaisin ja kiristä ruuvi.
- ▶ Täytä papusäiliö kahvipavuilla, aseta aromikansi takaisin paikoilleen ja sulje papusäiliön kansi.

## Papusäiliön puhdistus

Kahvipavuissa saattaa olla öljyä ja öljy tarttuu papusäiliön reunoihin. Nämä öljyjäänteet saattavat vaikuttaa negatiivisesti kahvin lopputulokseen. Tämän takia papusäiliö tulisi puhdistaa aika ajoin.

Edellytys: **FILL BEANS** näkyy näytöllä.

- ▶ Sammuta laite On/Off näppäimestä.
- ▶ Sammuta laite päävirtakytkimestä.
- ▶ Avaa papusäiliön kansi ja aromikansi.
- ▶ Löysää ruuvi papusäiliössä ja poista "sormi suoja".
- ▶ Poista jäljellä olevat pavut pölynimurilla.
- ▶ Pyyhi papusäiliö pehmeällä, kuivalla pyyhkeellä.
- ▶ Aseta "sormi suoja" takaisin ja kiristä ruuvi.
- ▶ Täytä papusäiliö kahvipavuilla, aseta aromikansi takaisin paikoilleen ja sulje papusäiliön kansi.  
Papusäiliön puhdistus on nyt suoritettu.

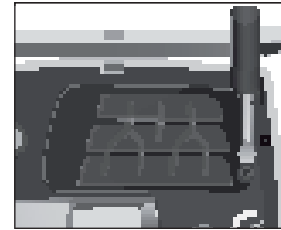

## Vesisäiliön kalkinpoisto

Vesisäiliöön saattaa ilmestyä limakerros, kalkkikerrostumaa. Täydellisen toiminnan takaamiseksi suosittelemme vesisäiliön pesua / kalkinpoistoa aika ajoin.

- ▶ Irrota vesisäiliö.
- ▶ Jos käytät CLARIS plus vedensuodatinta, poista tämä.
- ▶ Suorita kalkinpoisto vesisäiliölle perinteisellä kalkinpoistoaineella.
- ▶ Huuhtele vesisäiliö huolellisesti puhtaalla vedellä.
- ▶ Jos käytät CLARIS plus vedensuodatinta, aseta suodatin takaisin paikoilleen.
- ▶ Täytä vesisäiliö puhtaalla vedellä.
- ▶ Aseta vesisäiliö takaisin paikoilleen.

## 9 CLARIS plus – vettä täydelliselle kahville

### Yhtä raikasta kun lähdevesi

Jokainen joka joskus on juonut lähdevettä tietää että vedessä ja lähdevedessä on suuri ero. Harvalla on kumminkin lähdevettä kotona.

Maaginen kaava on CLARIS plus suodatin JURA:ta. Se muuttaa vedenkovuuden vesijohto vedessäsi pH-neutraaliksi. Tämän lisäksi, CLARIS plus suojelee sinun täysautomaattinen kahvi/Espresso kone kalkilta ja takaa koneelle pitkän ja huollettoman eliniän.

Meidän vesijohto vesi on erittäin korkealaatuista ja soveltuu erinomaisesti juomiseksi.

### Vettä – raikkaasti suodatettu sinun parhaaksesi

CLARIS plus suodatin takaa sinulle raikkaasti suodatettua maukasta vettä sinun kahviin ja tee hetkiin. Suunniteltu erityisesti JURA kahvi automaateille, siinä on neutraali pH arvo ja sioitetaan suoraan vesisäiliöön.

Tämä antaa sinulle kolme hyötyä:

- Takuu siitä että sinun vesi on raikkaasti suodatettua jokaisesta kuppia kohden.
- Raikas vesi ja luonnollinen aromi antaa maksimaalisen makunautinnon.
- Elinikäinen turva sinun IMPRESSAlle (kalkinpoistoa ei tarvita).

CLARIS plus JURA:ta on ankara kalkille mutta hellävarainen kahviautomaatille.

### Laatu ei tunne kompromissejä

Voit nähdä sen päivittäin sinun kodinkoneilla: Kalkki vahinkoitaa näkyvästi. Kalkki kerääntyy lämmityselementteihin, tukkii lämmityselementit ja putkiston. Kalkki vaikuttaa myös kahvin makuun, kalkkikertymät aiheuttavat sen että vesi ei lämpene optimaalisesti. Seuraus on että Espresso maistuu laimealta, se menettää aromeja ja veteen tulee sivumakuja. Toisinsanoen kahvinautinto häviää.

### Laatu A - Ö

Kun ostat kahvia tai tee erikoisuuksia, etkö silloin vaadi että nämä olisi parasta laatua ja hyvän makuisia? Miksi et olisi yhtä vaativa veden suhteen? Maistat ja haistat eron heti kun otat CLARIS plus suodattimen käyttöön. Vesi maistuu puhtaamalta ja tuo esille kaikki aromit kahvista

### Ei kalkinpoistoa

Jos käytät ja vaihdat CLARIS plus suodatinta säännöllisesti vältyt aikaavievältä kalkinpoisto ohjelman läpikäymistä. Kahviautomaatti palkitsee sinua pitkällä eliniällä. Suosittelemme CLARIS plus suodattimen käyttöä ehdottomasti jos veden kovuusaste ylittää 10° dH (Saksan kovuusaste). Ennen JURA kahviautomaatin ensimmäistä käyttöönottoa sinun tulisi määrittellä veden kovuusaste Aquadur® testi tikulla (Tervetuloa paketissa).

### Orgaaniset materiaalit työskentelevät yhdessä

CLARIS plus suodatin on erityisesti suunniteltu JURA täysautomaatti kahvi/Espresso koneisiin. CLARIS plus suodatin sisältää ioneja ja aktiivinen hiili - puhtaita orgaanisia materiaaleja, ei kemikaaleja lisätty. Nämä ainekset työskentelevät yhdessä poistamaan kalkin, raskaat metallit ja muita haitallisia aineita vedessä. Haitalliset aineet vaikuttavat makuun, aromiin esim. kloori joka poistetaan suureksi osaksi, ja taas mineraalit ja fluori säilytetään vedessä.

### Vesi suodatetaan 'juuri oikeaan aikaan' menetelmällä

Toisin kun muut markkinoilla olevat, CLARIS plus toimii ylös virtaus menetelmällä. Käytännössä tämä tarkoittaa että tarkka määrä vettä suodatetaan jokaista kuppia kohden juuri ennen käyttöä.

### Ylös virtaus menetelmä

Vesi virtaa suodattimen läpi tasaisella nopeudella, aiheuttaen rakeiden tasaisen kulutuksen. Tämä takaa suodattimen tasaisen käytön. Vesisäiliössä oleva vesi jää suodattamatta, kunnes seuraava kuppi valmistetaan

**Helppo käyttöinen**

CLARIS plus suodattimen asennus ei voisi olla helpompaa. Kappaleessa 2 'Vedensuodattimen asennus ja käyttöönotto' on kuvailtu miten suodatin vaihdetaan.

**Taloudellinen käyttää**

50 litraa vettä tai kahden kuukauden käytön jälkeen suodatin tulisi vaihtaa. Kahviautomaattisi muistuttaa sinua vaihtotarpeesta.

Lisää aiheesta kappaleessa 8, 'Huoltovalikko – suodattimen vaihto'.

**Oikea käyttö ja säilytys**

CLARIS plus suodatinta ei tarvitse ottaa pois vesisäiliöstä muulloin kun suodatin vaihdetaan uuteen, vesisäiliö puhdistetaan tai suoritetaan kalkinpoistoa.

Jos konetta ei käytetä esim. matkan aikana suosittelemme että poistatte suodattimen vesisäiliöstä ja asetatte sen lasiin jossa on noin 1 desilitra vettä ja sijoitatte nämä jääkaappiin, näin suodatin pysyy hyvässä kunnossa.

Suosittelme että valutat noin 500 ml vettä koneen läpi ennen seuraavaa kahvia.

**Pelaa varman päälle**

- CLARIS plus suodatin tulisi säilyttää niin että lapset eivät pääse siihen käsiksi.
- Säilytä kuivassa paikassa.
- Suojaa kuumuudelta ja suoralta auringonpaisteelta.
- Älä käytä vaurioituneita CLARIS plus suodattimia.
- Älä avaa CLARIS suodatinta.

**Kuvat seuraavilla sivuilla:**

- 1 Vesi – raikkaasti suodatettua sinun parhaaksesi.
- 2 CLARIS plus suodattimet eivät vaadi lisätarvikkeita eikä vaadi ylimääräistä tilaa. Suodatin asetetaan suoraan vesisäiliöön.
- 3 7 Vettä täydelliselle kahville.
- 4 Ylösvirtaus menetelmä: juuri oikea määrä vettä suodatetaan jokaisesta kuppia kohden erikseen.
- 5 Ruostumattomat teräspuikot lämmitys elementissä: Käyttämällä CLARIS plus (vasemmalla) voit unohtaa aikaavievän kalkinpoisto ohjelman (oikealla).
- 6 Seuraavat aineet suodatetaan vedestä: kalsium (Ca), kloori (Cl), lyijy (Pb), kupari (Cu), alumiini (Al).

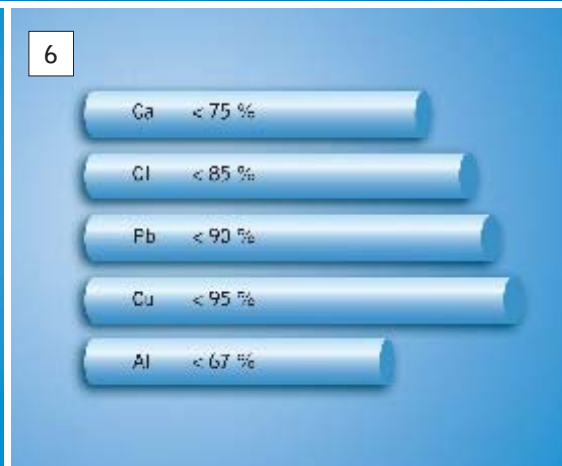



## 10 "Maito tekee eron"

Kahvierikoisuudet valtaavat maapallon kun myrsky. Vielä muutama vuosi sitten, klassikot, kuten Espresso ja Café Crème olivat suosituimmat vaihtoehdot. Tänään, Cappuccino, Latte Macchiato & co. ovat ohittaneet klassikot.

### Trendikkäitä erikoisuuksia maidolla

Useammin ja useammin löytää maitoa kahvierikoisuuksien komponenteista. Ei ole väliä käytetäänko rasvaista tai rasvatonta maitoa. Rasva ei ole kriittinen tekijä paksulle vaahdolle, vaan proteiini. Lämmitetty tai vaahdoitettu, kerma tai vispikerma, mitään muita luonnonmukaista ainetta ei yhdistetä niin paljon kahviin kuin maito. Maitovaihtoehtoja on monia, ja vaikka on allergioita niin kaikille löytyy sopiva maitojuoma.

### Modernein teknologia

Modernein tekniikka ja nerokkaat Cappuccino suuttimet antavat teille mahdollisuuden sukeltaa kahvierikoisuuksien maailmaan kaikilla IMPRESSA kahviautomaateilla. Maitoa ei lämmitetä yli 75 °C. Tämä on ainoa keino millä saadaan tuotettua hiemo täyteläinen maitovahto.

Kiitos säädettävää valmistusyksikköä, jolla voidaan valmistaa 5 - 16 grammaa kahvijauhetta ihanteellisessa olosuhteessa, voit olla varma että kahvi on aina tuoretta ja että kahvi ja maito ovat harmoonisessa balanssissa. Yksinkertaisesti anna mielikuvituksen laukata kun valmistat kahvierikoisuuksia ja kun maustat ne mielesi mukaan.

### Vaahdotus niin kuin ammattilaisen tekemä

Varmista että kokeilet salaisen Barista vinkin: Maito saa muodostettua pyörteen ruostumattomassa teräs astiassa erityisen hyvin, tämä aiheuttaa sen että saadaan täyteläinen paksu vaahto aikaiseksi. Ammattilaiset tietävät myös sen että: Cappuccino suutin tulisi puhdistaa säännöllisesti (päivittäisen käytön jälkeen), huuhtelee myös maitoastia huolellisesti käytön jälkeen ja maito tulisi aina säilyttää viileässä jääkaapissa.



## 11 Lisätarvikkeet ja Huolto

### Laajenna kahvinautintoa JURA lisätarvikkeilla

**1** Maitokahvi erikoisuudet ovat erittäin trendikkäitä. Connector System® ja laaja lisätarvike valikoima avaavat oven trendikkäille kahvierikoisuuksille. Kaikkia lisätarvikkeita voi hankkia valtuutetulta JURA jälleenmyyjältä.

### Professional Cappuccino suutin

**2** Cappuccino, Latte Macchiato vain napin painalluksella - mitään ei voisi olla helpompaa kun maidon valmistaminen Professional Cappuccino suuttimella. Suutin imee maidon suoraan astiasta, lämmittää maidon, vaahdottaa ja tuottaa täydellisen maitovaahdon täydentämään kahvinautintoasi.

### Easy-Auto-Cappuccino suutin

**3** Easy-Auto-Cappuccino suutin tuottaa maitovaahtoa vain napin painalluksella. Suutin on yhteensopiva Connector System®:iin. Kun tuotetaan höyryä, syntyy alipainetta ja suutin imee maitoa astiasta ja tuottaa vaahtoa. Jokainen Cappuccino valmistetaan onnistuneesti tällä tavalla.

### 2-vaiheinen vaahdotussuutin

**4** 2-vaiheinen vaahdotussuutin, soveltuu maidon lämmittämiseen ja vaahdottamiseen.

### Kuumavesi suutin

**5** Kuumavesi suutin tuottaa tasaisen vedenvirtauksen kuppiin

### Ruostumaton teräs maitosäiliö

**6** Korkealaatuinen ruostumaton teräs maitosäiliö, jonka tilavuus on 0,6 litraa pitää maidon kylmänä koko päivän.

### Termos maitosäiliö

**7** Korkealaatuinen termos maitosäiliö, on käytännöllinen lisätarvike maitoerikoisuuksien ystävälle. Tilavuus on 1 litra ja maito pysyy kylmänä koko päivän.

### Deluxe maitosäiliö

**8** Läpinäkyvä maitosäiliö jonka tilavuus on 0,6 litraa.

## Puhdistus tuotteet

**9** Alkuperäiset JURA puhdistus tuotteet ovat räätälöity koneen puhdistusohjelmille. Käytä ainoastaan alkuperäisiä JURA puhdistus tuotteita. Teidän IMPRESSA kiittä teitä siitä.

### CLARIS plus vedensuodatin

**10** CLARIS plus vedensuodatin on kehitetty erityisesti JURA kahviautomaateille. Suodatin asennetaan suoraan vesisäiliöön. CLARIS plus suodatin toimii ylösvirtaus periaatteella.

Lisää aiheesta kappaleessa 9, "CLARIS plus vedensuodatin".

### Puhdistustabletit

**11** Teidän IMPRESSA kahviautomaatissa on integroitu puhdistusohjelma. Alkuperäiset JURA puhdistustabletit ovat räätälöity JURA kahviautomaatteihin. Puhdistustabletit liuottavat kahvi öljyt koneesta optimaalisella tavalla.

### Kalkinpoistotabletit

**12** Kalkki on suurin vihollinen kaikissa kotitalouskoneissa jossa käytetään vesijohtovettä. Suorita kalkinpoisto alkuperäisillä JURA kalkinpoistotableteilla, tabletit poistavat tehokkaasti kalkin mutta samalla ovat hellävaraisia koneelle.

### Auto-Cappuccino puhdistusaine

**13** Puhdista Professional Cappuccino suutin ja Easy-Auto-Cappuccino suutin alkuperäisellä Auto-Cappuccino puhdistusaineella. Tämä takaa että suutin on 100% puhdas.

## Huolto

**14** Korkealaatuine huolto on JURA:lle erittäin tärkeää, riippumatta siitä missäpäin maailmaa se tehdään.

**15** Jokaiselle IMPRESSA huollolle tehdään elektronisesti ohjattu diagnostiikka.

**16** Koulutettu ammattitaitoinen henkilökunta auttaa huolloissa.





2



3



4



5



6



7



8



10





9



11



12

13







## 12 Selkeät viestit näytöllä

Viesti	Selite	Toimenpide
EMPTY TRAY	Tippasäiliö on täynnä. Koneella ei voi valmistaa mitään.	► Tyhjennä tippasäiliö.
FILL WATER TANK	Vesisäiliö on tyhjä. Koneella ei voi valmistaa mitään.	► Täytä vesisäiliö (Katso Kappaleesta 2).
EMPTY GROUNDS	Kahvinpurusäiliö on täynnä. Koneella ei voi valmistaa kahvia mutta kuuma vettä tai maitoa voi valmistaa.	► Tyhjennä kahvinpurusäiliö ja tippasäiliö.
TRAY MISSING	Tippasäiliö on väärin asetettu tai ei ole asetettu lainkaan. Koneella ei voi valmistaa mitään.	► Aseta tippasäiliö paikoilleen. ► Puhdista metalliset liittimet, tippasäiliön takaosassa.
FILL BEANS	Papusäiliö on tyhjä. Koneella ei voi valmistaa kahvia mutta kuuma vettä tai maitoa voi valmistaa.	► Täytä papusäiliö (Katso Kappale 2).
CLEAN	IMPRESSA kehoittaa suorittamaan puhdistusta.	► Puhdista kone (Katso Kappale 8).
DE-SCALE	IMPRESSA kehoittaa suorittamaan kalkinpoistoa.	► Suorita kalkinpoisto (Katso Kappale 8).
FILTER	CLARIS plus vedensuodatin on käytetty loppuun.	► Vaihda CLARIS plus vedensuodatin (Katso Kappale 8).
CLOSE COVER	Jauhetun kahvin täyttöluukku on auki.	► Sulje jauhetunkahvin täyttöluukku.

Viesti	Selite	Toimenpide
NOT ENOUGH PRE-GROUND	Liian vähän jauhattua kahvia täyttö aukossa. IMPRESSA pysäyttää toiminnon.	► Seuraavan kerran kun valmistat kahvia, lisää jauhattua kahvia täyttöaukkuun. (Katso Kappale 5).
TOO HOT	Järjestelmä on liian kuuma aloittaakseen puhdistus ohjelman.	► Valmista kahvierikoisuus tai kuumaavettä.

## 13 Ongelmatilanteet

Ongelma	Selite	Toimenpide
Kahvimyllystä kuuluu kova ääni.	Myllyssä on vieras esine.	► Poista vieras esine myllystä (katso kappale 8).
Suutin ei tuota kunnolla maitovaahtoa.	Professional Cappuccino suutin on likainen.	► Puhdista Professional Cappuccino suutin (katso kappale 8).
Kahvia tulee vain tipoitain kahvisuuttimista.	Koneessa on käytetty liian hienoa Kahvijauhatusa tai liian hienoa valmiiksi jauhettua kahvia, tämä tukkii sihdin.	► Aseta jauhatusaste karkeammalle (katso kappale 2), ja / tai käytä karkeaa valmiiksi jauhettua kahvia koneeseen.
Vedenkovuutta ei voi asettaa.	CLARIS plus vedensuodatin on aktivoituna.	► Ota CLARIS plus vedensuodatin ohjelmointivalikosta pois käytöstä.
<b>FILL BEANS</b> näkyy näytöllä vaikka kahvipapusaäiliö on täynnä.	Kahvimylly ei ole täytetty pavuilla.	► Valmista kahvierikoisuus.
<b>FILL BEANS</b> viesti ei ilmesty vaikka papusaäiliö on tyhjä.	Papuje tarkkailu monitori on likainen.	► Puhdista papusaäiliö (Katso kappale 8).
<b>EMPTY TRAY</b> näkyy koko ajan näytöllä.	Tippasaäiliön metalliliittimet ovat likaisia tai kosteita.	► Puhdista / kuivaa tippasaäiliön metalliliittimet kuivalla pyyhkeellä.
<b>FILL WATER TANK</b> näkyy vaikka vesisaäiliö on täynnä.	Vesisaäiliön kelluke on jumissa.	► Suorita kalkinpoisto vesisaäiliölle (katso kappale 8).

Ongelma	Selite	Toimenpide
<b>ERROR 2</b> näkyy näytöllä.	Jos laite on altistunut kylmälle pidemmän ajan, turvallisuus syistä laitetta ei lämmitetä lämpöelementeillä.	► Anna koneen lämmetä rauhassa huoneen lämpötilassa muutaman tunnin.
Muita <b>ERROR</b> viestejä ilmestyy näytölle.	–	► Sammuta IMPRESSA päävirtakytimestä. Ota yhteyttä valtuutettuun JURA huoltoon. (Katso kappale 17).

Jos et saanut ratkaisua ongelmaasi, ole hyvä ja ota yhteyttä JURA huoltoon. Numero löytyy kappaleesta 17.



## 14 Kuljetus ja asianmukainen kierrätys

### Kuljetus / Tyhjennä järjestelmä

Säästä teidän IMPRESSA pakkaus. Tämä on rakennettu site että se suojaa laitetta kuljetuksen ajaksi.

Suojaaksesi IMPRESSA jäätymiseltä kuljetuksen ajaksi, järjestelmä täytyy tyhjentää.

**Edellytys:** IMPRESSA pitää olla valmiustilassa (standby).

- ▶ Irrota vesisäiliö.
- ▶ Aseta astia suuttimen alle.
- ☹ ▶ Paina puhdistusnäppäintä **kunnes EMPTYING** näkyy näytöllä.  
Vettä valuu suuttimesta. Toiminto pysähtyy automaattisesti. IMPRESSA sammuttaa itsensä.
- ☹ ▶ Käännä päävirtakytkin IMPRESSA kahviautomaatista off asentoon.

- i** Seuraavan kerran kun otat koneen käyttöön, sinun täytyy täyttää järjestelmä uudestaan (katso kappale 2).

### Kierrätys











Huolehdi asianmukaisesta kierrätyksestä.

Palauta vanha rikkoontunut laite kierrätyspisteisiin.

## 15 Tekniset tiedot

Tarkista että jännite täsmää tyyppikilvessä mainittuun jännitteeseen.

### Tekniset tiedot

Jännite	  230 V AC, 50 Hz  120 V AC, 60 Hz  220 – 240 V AC, 50 Hz  220 V AC, 50 Hz
Testattu	   
Lähtöteho	1450 W
Virran kulutus <b>SAVE -</b>	12 W/h
Virran kulutus <b>SAVE ✓</b>	7 W/h
Pumpun paine	Tasainen max. 15 bar
Vesisäiliön tilavuus	2.1 l
Kahvinpapusäiliön tilavuus	250 g
Kahvinpurusäiliön tilavuus	Noin 16 annosta
Virtajohdon pituus	Noin 1.1 m
Paino	10.75 kg
Mitat (L x K x S)	28.5 x 34.2 x 43.3 cm

### Tyyppikilpi

Älä kytke laitetta pistorasiaan ellei nämä arvot täsmää täydellisesti. Tyyppikilpi löytyy IMPRESSA kahviautomaatin pohjasta.

Tyyppikilven informaatio näytetään seuraavasti:

- V AC = jännite volteissa
- W = lähtöteho wateissa

 Laite on CE sertifioitu ja yhdenmukainen kaikkien EU direktiivien kanssa.

 Tämä tuote vastaa kaikki säädökset koskien Low Voltage Electrical Products ja säädökset koskien Electromagnetic Compatibility (VEMV). Tämä tuote vastaa kaikki ESTI vaatimukset (Swiss Federal Inspectorate for Heavy Current Installations)

 Tämä tuote vastaa kaikki sovellettavissa olevat UL direktiivit (Underwriters Laboratories Inc.®).

 Tämä tuote vastaa kaikki sovellettavissa olevat SAA direktiivit (Standards Association of Australia).

 Tämä tuote vastaa kaikki sovellettavissa olevat CCC direktiivit (China Compulsory Certification).

## 16 Avaintekniikka ja IMPRESSA valikoima

- 1** Intelligent Pre Brew Aroma System (I.P.B.A.S.®).  
Täydellinen kahvi ei synny sattumalta. Intelligent Pre Brew Aroma System® tuottaa parhaimman aromin, jokaisesta kahvi laadusta ja paahdosta.
- 1a** Tuore jauhettu kahvipapu toimitetaan puristeyksikköön, kahvimylyllystä.
- 1b** Siellä se puristetaan juuri oikealla tavalla.
- 1c** Kahvijauhe esikostutetaan, kahvi avaa huokosensa ja kahviaromit vapautuvat.
- 1d** Valmistuksen aikana, kahvia valuu kuppiin, kruunattuna samettisen pehmeällä cremalla täydelliselle kahvinautinnolle.
- 2** IMPRESSA valikoimaan kuuluu seuraavat sarjat:
- IMPRESSA Z sarja, Cappuccino napin painalluksella, bonuksena ammattitekniikka kotikäyttöön
  - IMPRESSA S sarja vaativille kotitalouksille
  - IMPRESSA J sarja, Täydellinen nautinto, Täydellisen tyylikäs
  - IMPRESSA F sarja, helppokäyttöinen, moninkertaiset palkinnon voittajat
  - IMPRESSA C sarja, Click & Drink
  - IMPRESSA X sarja yrityksille ja ravintoloille
- JURA jälleenmyyjät auttavat kahvikoneen valinnassa.
- @ Kotisivulla [www.jura.com](http://www.jura.com) löytyy koko tuotevalikoima.
- 3** Täydelliselle kahville on tärkeää saada juuri oikea jauhausaste. Tästä vastaa tehokas 6-vaiheinen kartiomainen tarkkuusmylly.
- 4** Kahvin määrä säädettävissä 5 - 16 g kahvia. Tästä hyvästä voi valmistaa kaksi kuppia kahvia kerralla.
- 5** Kestävät putket ovat valmistettu korkealaatuisesta teräsmetalliseoksesta, jotka johdattavat veden lämmityselementtiin (thermoblock) missä veden lämpötila

**I.P.B.A.S.**<sup>©</sup>  
INTELLIGENT PRE BREW AROMA SYSTEM

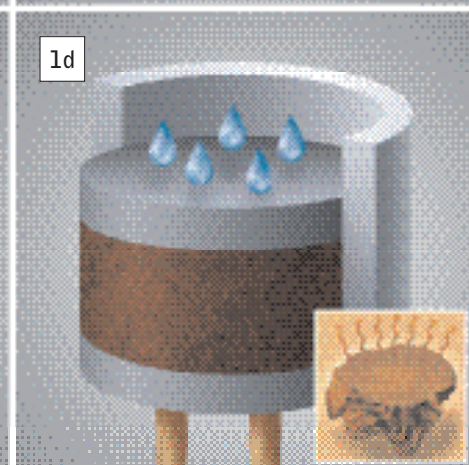
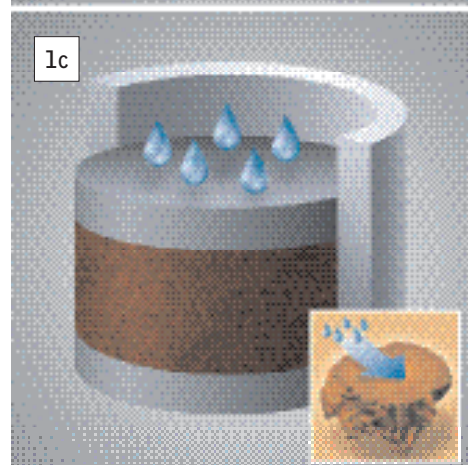
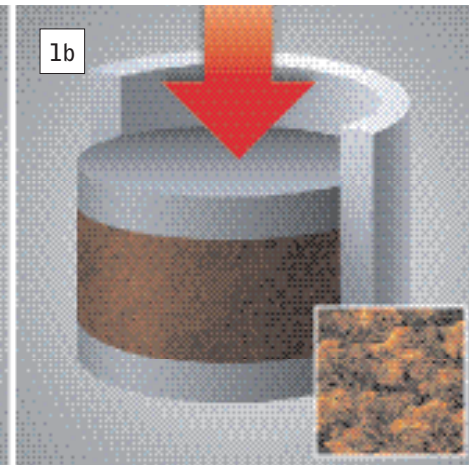
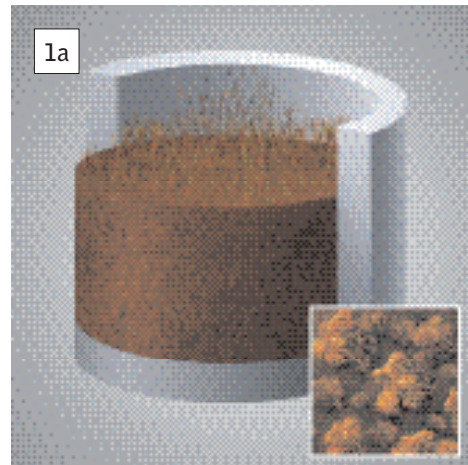



IMPRESSA Z



IMPRESSA C



IMPRESSA S



IMPRESSA X



IMPRESSA J



IMPRESSA F



IMPRESSA XF

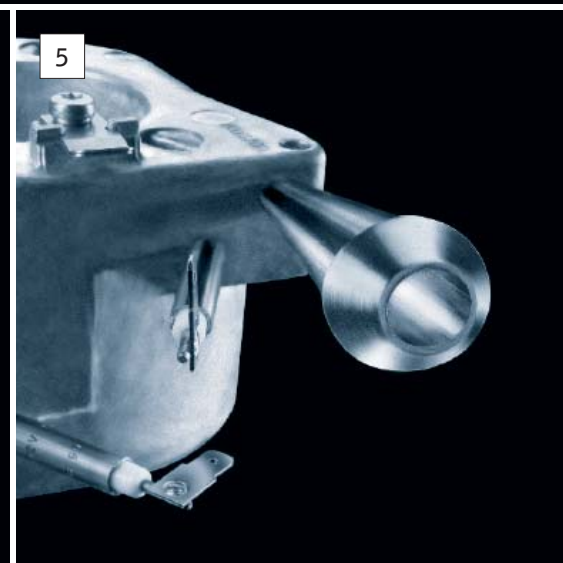
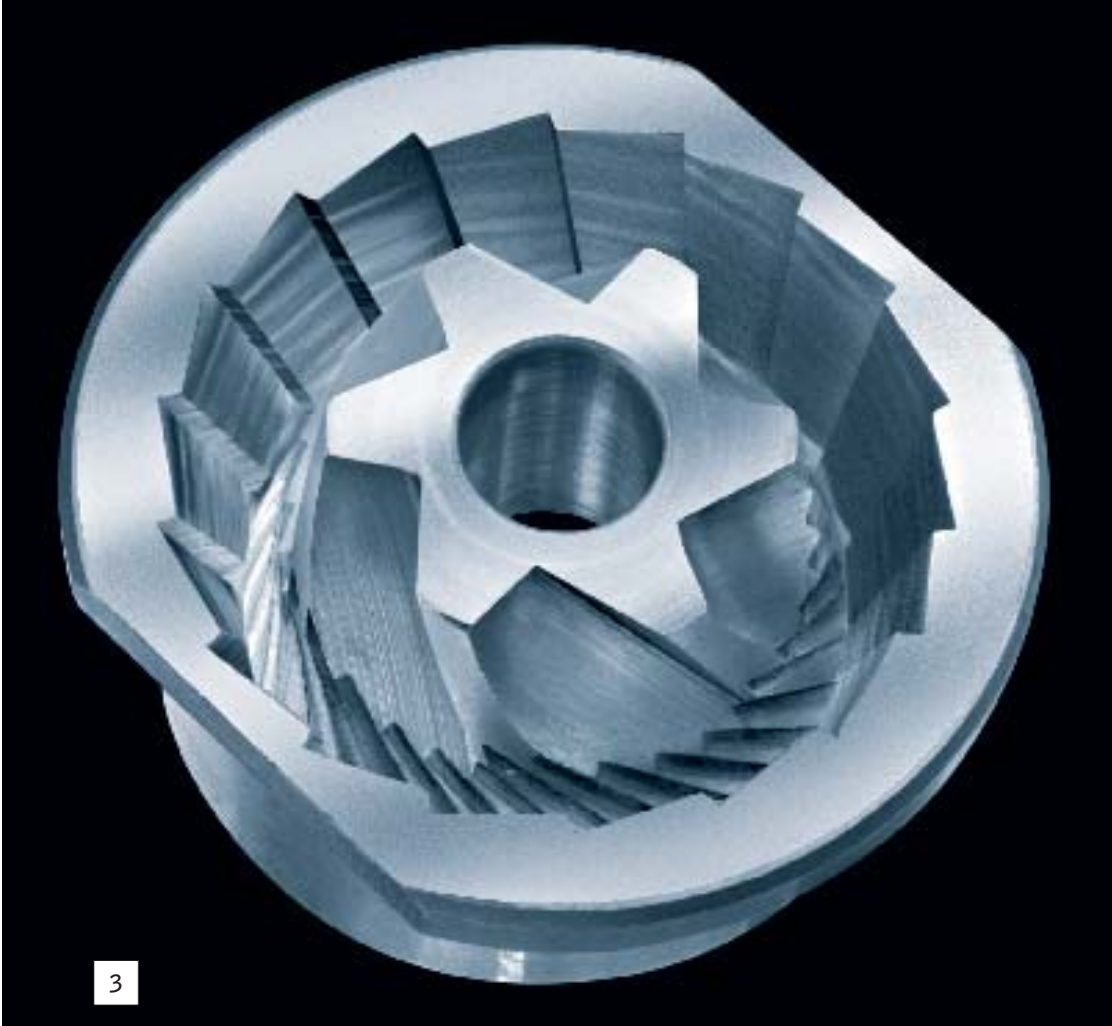

## 17 JURA yhteystiedot

### A

#### Australia

Global Coffee Solutions Pty Ltd

Customer Service JURA Australia Head Office and Service Centre  
Phone +61 1300 552 883  
Fax +61 0242 846 099  
E-Mail info@globalcoffee.com.au

Opening Hours Monday to Friday  
8:00 am – 5:00 pm

Distributor Address/ 5/77 Jardine Street,  
Service Address Fairy Meadow NSW 2519

### B

#### Bangladesh

Please contact the Singapore office for details.

#### Brunei

Please contact the East Malaysian office for details.

#### Burma

Please contact the Singapore office for details.

### C

#### Cambodia

Please contact the Singapore office for details.

#### Canada

Faema Canada, Toronto

Customer Service Phone (416) 535-1555  
Toll free (877) 323-6226  
Fax (416) 535-3843  
E-Mail espresso@faema.net

Opening Hours Monday to Friday  
9:00 am – 6:00 pm  
Saturday 10:00 am – 5:00 pm

Distributor Address/ 672 Dupont Street, Suite 201  
Service Address Toronto, Ontario M6G 1Z6

#### China

Shanghai HJ Coffee Co., Ltd.

Customer Service Phone +86 21 62940690 ext.31  
E-Mail service@hjcoffee.com

Opening Hours Monday to Friday 09:00 – 17:30

Distributor Address/ Shanghai HJ Coffee Co., Ltd.  
Service Address Room D 3F, building one  
Xinhua Road No. 543  
Shanghai 200052, China

#### Czech Republic

Petrarco, Spol. S R.O.

Customer Service Phone +420 775 997 557  
E-Mail dokladal@juraswiss.cz

Opening Hours Monday to Thursday  
9:00 – 17:00  
Friday 9:00 – 15:00

Distributor Address/ Petrarco, Spol. S R.O.  
Service Address Udolni 5, CZ-602 00 Brno

### D

#### Denmark

Scandinavian CoffeeSystem Aps

Customer Service Phone +45 7020 7333  
Fax +45 7020 7343  
E-Mail service@coffeesystem.com

Opening Hours Monday to Thursday 09:00 – 16:30  
Friday 09:00 – 16:00

Distributor Address/ Scandinavian CoffeeSystem Aps  
Service Address Tordenskjoldsgade 19  
DK-1055 Kobenhavn K

### E

#### Estonia

Infomelton OÜ, Tallinn

Customer Service Phone +372 651 88 55  
+372 651 88 50  
E-Mail lavazza@lavazza.ee

Opening Hours Monday to Friday 09:00 – 17:00

Distributor Address/ Weizenbergi 27  
Service Address Tallinn 10150, Estonia

**F****Finland**

Home Appliance Brokers HAB Oy

Customer Service Phone +358 207 300 090  
E-Mail info@haboy.fi

Opening Hours Monday to Friday 08:00 – 16:00

Distributor Address Home Appliance Brokers HAB Oy  
Eilimäenkatu 29, 00510 Helsinki

Service Address Monilaite-Thomeko Oy  
Salpakuja 6, 01200 Vantaa

**G****Greece**

COFFEE CONNECTION S.A. Attica

Customer Service Phone +30 210 66 40 640  
E-Mail coffeeway@coffeeway.com

Opening Hours Monday to Friday 09:00 – 17:00

Distributor Address/ Agiou Louka str. Peania  
Service Address Attica 190 02, Greece

**H****Hong Kong PRC**

Pacific Coffee Company Ltd

Customer Service Pacific Coffee Company Ltd  
Phone +852 2290 6011  
E-Mail sales@pacificcoffee.com

Opening Hours Monday to Friday  
9:00 am – 6:00 pm  
Saturday 9:00 am – 1:00 pm

Distributor Address/ 701–704 Hollywood Center  
Service Address 233 Hollywood Road  
Sheung Wan, Hong Kong

**I****Iceland**

Karl K. Karlsson, Reykjavík

Customer Service Phone +354 540 9000  
E-Mail karlk@karlsson.is

Opening Hours Monday to Friday 09:00 – 18:00

Distributor Address/ Skútuvogur 5  
Service Address 104 Reykjavík, Island

**Indonesia Bali**

BHINEKA JAYA

Customer Service Phone +62 361 724746  
Mobile Nr. +62 81 23817951 or  
+62 361 7460521  
E-Mail vivi@kopibali.com

Opening Hours Monday to Saturday 08:30 – 16:30

Distributor Address/ Jl. Pulau Moyo 9A, Denpasar  
Service Address Bali, Indonesia

**Indonesia Jakarta**

SUKSES PRATAMA JAYA P.T.

Customer Service Phone +62 21 6331177  
Fax +62 21 63857008  
E-Mail cs@suprajaya.com

Opening Hours Monday to Saturday 09:00 – 17:00  
Service Number during off hours:  
+62 21 6331177

Distributor Address/ Jalan: K.H. Hasyim Ashari 125  
Service Address Pusat Niaga Roxy Mas  
Blok C.4 No.14–15  
Jakarta 10150, Indonesia

**Israel**

J.Feffer I.t.d. ISRAEL

Customer Service J.Feffer I.t.d., Israel  
Phone +972 353 350 38  
Fax +972 353 305 54  
E-Mail feffer-j@barak-online.net

Opening Hours Sunday–Thursday 08:00 – 18:00  
Friday 09:00 – 13:00

Distributor Address/ 9,Simtat Ma'ale Hachoma  
Service Address Ind. Zone  
Or-Yehuda 60370, Israel

**K****Korea**

HLI Company Limited

Customer Service Phone +82 234 522 127  
Fax Phone +82 345 229 50  
E-Mail wj\_lee@hlikorea.com

Opening Hours Monday to Friday 09:00 – 18:00

Distributor Address/ 7floor, Sungwon Bldg  
Service Address Yeoksam-Dong, Kangnam-Ku  
Seoul, Korea

**L****Labuan**

Please contact the East Malaysian office for details.

**Lativa**

CREMA SIA

Customer Service Phone +371 7244082  
+371 26622888  
E-Mail crema@crema.lv

Opening Hours Monday to Friday 10:00 – 17:00

Distributor Address/ Gertrudes 86, Riga, LV-1009  
Service Address

**Lithuania**

JSC Pretendentas

Customer Service Phone + 370 315 73442  
mobile +370 650 84779  
E-Mail alma@pretendentas.lt

Opening Hours Monday to Friday 09:00 – 18:00

Distributor Address/ LT-62161 Alytus, str. Ulonu 33  
Service Address

**M****Macau**

Please contact the Hong Kong office for details.

**Malaysia, East**

RICMAS Borneo Sdn. Bhd.

Customer Service Phone +60 88 456 100, –200  
Fax +60 88 241 600  
E-Mail jura@ricmas-malaysia.com

Opening Hours Monday to Friday 09:00 – 17:30  
Service Number during off hours:  
+60 16 830 60 83

Distributor Address/ RICMAS Borneo Sdn. Bhd.  
Service Address Unit # E3–8, 3rd Floor  
Block E, Plaza Tanjung Aru  
Jalan Mat Salleh, Tanjung Aru  
88150 Kota Kinabalu  
Sabah, Malaysia

**Malaysia, West**

RICMAS Peninsular Sdn. Bhd.

Customer Service Phone +6 03 4296 5989  
Fax +6 03 4297 5636  
E-Mail jura@ricmas-malaysia.com

Opening Hours Monday to Friday 09:00 – 17:30  
Service Number during off hours:  
016 201 5789

Office Address/ 3A-1 Jalan Perubatan 3  
Service Address Pandan Indah  
55100 Kuala Lumpur, Malaysia

**N****New Zealand**

Euro Espresso Ltd, Auckland

Customer Service Phone +64 9 277 1334  
Fax +64 9 277 9375  
E-Mail info@euroespresso.co.nz

Opening Hours Monday to Friday  
8.30 am – 5:00 pm

Distributor Address/ 6 Mepal Place, Manukau City,  
Service Address Auckland  
PO Box 76–342, Manukau City,  
Auckland 1730

**Norway**

Black Cat Kaffe og Tehus AS, Oslo

Customer Service Phone +47 22 06 29 90  
Fax +47 22 06 29 99  
E-Mail  
info@blackcatkaffeogtehus.no

Opening Hours Monday to Friday 08:30 – 16:30

Distributor Address/ Aslakveien 20h  
Service Address N– 0753 Oslo, Norway



**P****Philippines**

Pacific Continental Company Inc.

Customer Service Phone +63 2 551 3216  
Fax +63 2 831 8314  
E-Mail jura@conlinscoffee.com

Opening Hours Monday to Friday 09:00 – 18:00  
Service Number during off hours:  
+63 916 5294052

Distributor Address/ Service Address 2753 Park Avenue,  
Pasay City  
Metro Manila 1300, Philippines

**Puerto Rico**

Comercial Capresso de Puerto Rico Inc.

Customer Service Phone 787- 462 1111  
Fax 866- 246 4298  
E-Mail  
oacastro@comercialcapresso.com

Opening Hours Monday to Friday  
9:00 am – 5:00 pm

Distributor Address/ Service Address San Juan, Puerto Rico

**S****Saudi Arabia**

Saudi Marketing Solutions, Riyadh

Customer Service Phone +9661 201 2053  
Fax +9661 201 2056  
E-Mail info@sms-arabia.com

Opening Hours Saturday to Wednesday  
09:00 – 13:00 and 17:00 – 21:00

Distributor Address P.O.Box 12679 Jeddah 21483

Service Address Aruba & Muhandis Musad  
Al-Anqari Street Intersection  
Riyadh, Saudi Arabia

**Singapore**

RICMAS INTERNATIONAL Pte. Ltd.

Customer Service Phone +65 6562 8853  
Fax +65 6562 8854  
E-Mail jura@ricmas.com

Opening Hours Monday to Friday 09:00 – 17:30  
Service Number during off hours:  
+65 90210314

Office Address/ Service Address 25 International Business Park  
German Center #01-57/58  
Singapore 609916

**South Africa**

International Coffee Equipment CC

Customer Service Phone +27 11 708 2481  
E-Mail info@icesa.za.net

Opening Hours Monday to Friday 08.00 – 17.00  
Saturday 08.00 – 13.00

Office Address JURA Corner Building, Showroom  
475/3 Hans Strydom Drive  
KYA Sand

Service Address JURA Corner Building, 1st Floor  
475/3 Hans Strydom Drive  
KYA Sand

**T****Taiwan**

Eurocafé Corporation

Customer Service Phone +886 2 28272683  
Fax +886 2 28225797  
E-Mail service@eurocafe.com.tw

Opening Hours Monday to Friday  
9:00 am – 6.00 pm

Office Address/ Service Address Eurocafé Corporation  
2F, No. 251 Sec. 2 Hsi An Street  
Pei-Tou District  
Taipei, Taiwan

**Thailand**

RICMAS (Thailand) Co., Ltd.

Customer Service Phone +66 2262 0543  
Fax +66 2262 0542  
E-mail jura@ricmas-thailand.com

Opening Hours Monday to Friday 09.00 – 17.00  
Service Number during off hours:  
+66 1828 6996

Office Address/ Service Address 55 Biohouse Building Sukhumvit  
39 Rd.  
Klongtan-nue, Wattana  
Bangkok 10110, Thailand

**Turkey**

John's Coffee

Customer Service Phone +90 216 420 2400  
Fax +90 216 313 56 32  
E-mail info@johnscoffee.com.tr

Opening Hours Monday to Friday 08:30 – 18:00

Office Address/ Service Address Imes Sanayi Sitesi C blok 308 Sok.  
Yukari Dudullu-Istanbul, 34776

**U****United Arab Emirates**

Boncafé Middle East LLC.

Customer Service Phone +97 14 28 28 742  
Fax +44 20 77 222 333  
E-Mail info@boncafeme.com

Opening Hours Saturday to Thursday 8.30 – 17.30  
Service Number during off hours:  
+44 870 165 0429

Distributor Address/ Service Address P.O. Box 74044  
DUBAI, United Arab Emirates

**United Kingdom**

Fairfax Coffee Ltd, London

Customer Service Phone +44 20 7722 7646  
Fax +44 20 77 222 333  
E-Mail info@fairfaxcookshop.com

Opening Hours Monday to Friday 09.00 – 17.30

Distributor Address/ Service Address 1 Regency Parade, Finchley Road,  
London NW3 5EQ

**V****Vietnam**

Please contact the Singapore office for details.

## Direktiivi

Laite on yhdenmukainen seuraavien EU direktiivien kanssa:

- 73/23/EEC of 19 February 1973, Low Voltage Directive including Amending Directive 93/68/EEC.
- 89/336/EEC of 3 May 1989, Electromagnetic Compatibility, incl. Amending Directive 92/31/EEC.

## Tekniset muutokset

Oikeudet teknisiin muutoksiin pidetään.

Kuvat jota käytetään tässä IMPRESSA J5 käyttöohjeessa on IMPRESSA J5 Pianovalkoinen malli. Teidän IMPRESSA saat-  
taa poiketa hieman tästä mallista.

## Palaute

Teidän mielipiteenne on meille tärkeä!  
Käytä yhteyslinkkiä osoitteessa [www.jura.com](http://www.jura.com).

JURA Elektroapparate AG  
Kaffeeweltstraße 10  
CH-4626 Niederbuchsiten

[www.jura.com](http://www.jura.com)