



## Boken om IMPRESSA Z5 – Generation II



»Boken om IMPRESSA« har av den oberoende tyska provningsanstalten TÜV SÜD försetts med anstaltens kontrollsigill för lättförståelighet, fullständighet och säkerhet.

## Din IMPRESSA Z5

|   |    |
|---|----|
| Manöverorgan och tillbehör                              | 4  |
| Ändamålsenlig användning                                | 6  |
| För din säkerhet.....                                   | 6  |
| Boken om IMPRESSA Z5                                    | 9  |
| Symbolbeskrivning.....                                  | 10 |
| Hjärtligt välkommen till JURA världen!                  | 11 |
| 1 IMPRESSA Z5 – »Två koppar samtidigt«                  | 12 |
| JURA på Internet.....                                   | 13 |
| Knowledge Builder.....                                  | 13 |
| 2 Förberedelse och idrifttagning                        | 14 |
| Leverans.....   | 14 |
| Uppställning.....                                       | 14 |
| Påfyllning av vattenbehållaren.....                     | 14 |
| Påfyllning av bönbehållaren.....                        | 15 |
| Första idrifttagningen.....                             | 15 |
| Installation och aktivering av filter.....              | 17 |
| Bestämning och inställning av vattnets hårdhet.....     | 18 |
| Kvarninställning.....                                   | 19 |
| Igångsättning.....                                      | 20 |
| Avstängning (standby).....                              | 21 |
| 3 Lär känna apparatens alla möjligheter                 | 22 |
| Tillagning med ett knapptryck.....                      | 22 |
| Engångsinställningar före och under tillagningen.....   | 23 |
| Anpassa vattenmängden permanent till koppstorleken..... | 24 |
| Permanent inställningar i programmeringsläget.....      | 25 |
| Avläsning av information och skötselstatus.....         | 27 |
| 4 Recept  | 30 |
| 5 Tillagning med ett knapptryck                         | 36 |
| Barista-tips.....                                       | 36 |
| Ristretto.....  | 37 |
| Espresso.....   | 37 |
| Kaffe.....  | 38 |
| Specialkaffe.....                                       | 38 |
| Cappuccino.....   | 38 |
| Latte macchiato.....                                    | 39 |
| Förmalt kaffe.....                                      | 40 |

|  |           |
|--|-----------|
| Varm mjölk.....  | 41        |
| Varmvatten.....  | 41        |
| <b>6 Permanenta inställningar i Programmeringsläge</b>       | <b>43</b> |
| Produkter.....   | 43        |
| Energisparläge.....  | 46        |
| Klockslag och veckodag.....                                  | 47        |
| Programmerbar Starttid.....                                  | 48        |
| Automatisk avstängning.....                                  | 49        |
| Sköljning.....   | 50        |
| Enhet för vattenmängd / tidsformat.....                      | 51        |
| Logotyp.....   | 51        |
| Språk.....   | 52        |
| Byta namn.....   | 53        |
| <b>7 Skötsel</b>   | <b>55</b> |
| Skösetips.....   | 55        |
| Sköljning av apparaten.....                                  | 55        |
| Filterbyte.....  | 56        |
| Rengöring av apparaten.....                                  | 58        |
| Avkalkning av apparaten.....                                 | 60        |
| Sköljning av cappuccino-skummaren.....                       | 62        |
| Rengöring av cappuccino-skummaren.....                       | 63        |
| Isärtagning och sköljning av cappuccino-skummaren.....       | 64        |
| Borttagning av främmande föremål.....                        | 65        |
| Rengöring av bönbehållaren.....                              | 65        |
| Avkalkning av vattentanken.....                              | 66        |
| <b>8 CLARIS plus-filterpatron – Vatten för perfekt kaffe</b> | <b>67</b> |
| <b>9 »Det är mjölken som gör det«</b>                        | <b>73</b> |
| <b>10 Tillbehör och service</b>                              | <b>75</b> |
| <b>11 Meddelanden i displayen</b>                            | <b>85</b> |
| <b>12 Felavhjälpning</b>                                     | <b>88</b> |
| <b>13 Transport och miljövänlig avfallshantering</b>         | <b>90</b> |
| Transport/Tömning av systemet.....                           | 90        |
| Avfallshantering.....  | 90        |
| <b>14 Tekniska data</b>                                      | <b>91</b> |
| <b>15 Nyckelteknik och IMPRESSA sortimentet</b>              | <b>92</b> |
| <b>16 JURA kontakt</b>                                       | <b>97</b> |
| <b>Register</b>  | <b>98</b> |

## Manöverorgan och tillbehör







Bild: IMPRESSA Z5 – Generation II aluminium

- |   |   |    |   |
|---|---|----|---|
| 1 | Lock till bönbehållare                  | 7  | Kaffesumpbehållare                        |
| 2 | Lock till vattenbehållare               | 8  | Droppbricka                               |
| 3 | Vattentank                              | 9  | Reglage för inställning av malningsgraden |
| 4 | Huvudströmbrytare och nätsladd (sida)   | 10 | Bönbehållare med arombevarande lock       |
| 5 | One Touch Cappuccino-skummare, lång pip | 11 | Påfyllningstratt för förmalt kaffe        |
| 6 | One Touch Cappuccino-skummare, kort pip | 12 | Höjdställningsbart kaffeutlopp            |
|   |   | 13 | Varmvattenspip                            |
|   |   | 14 | Kopplattform                              |

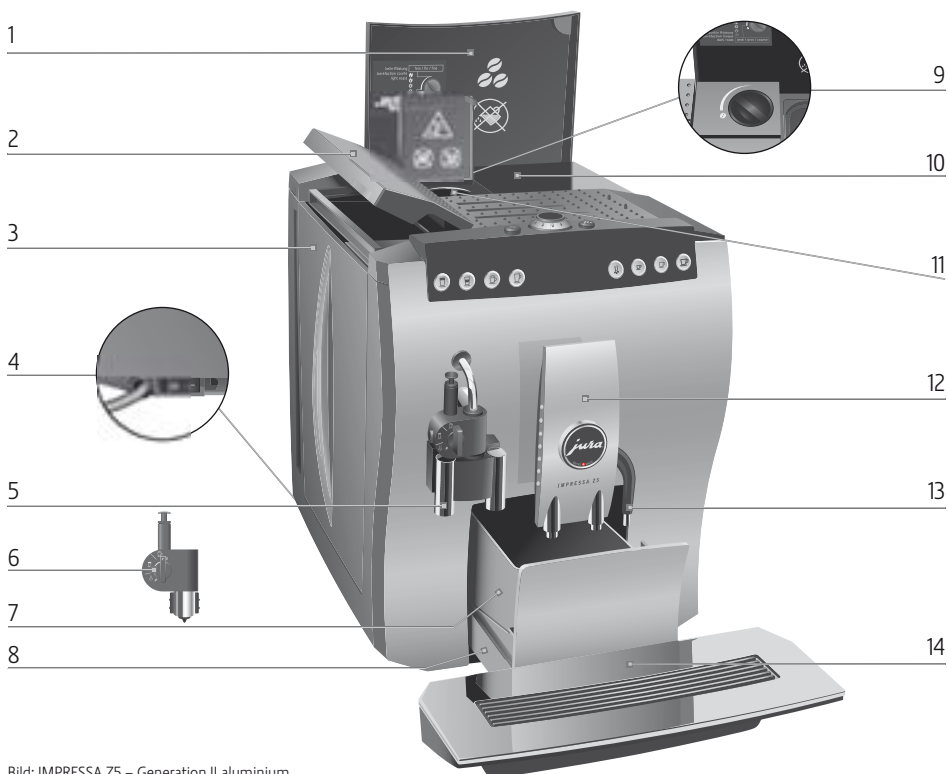
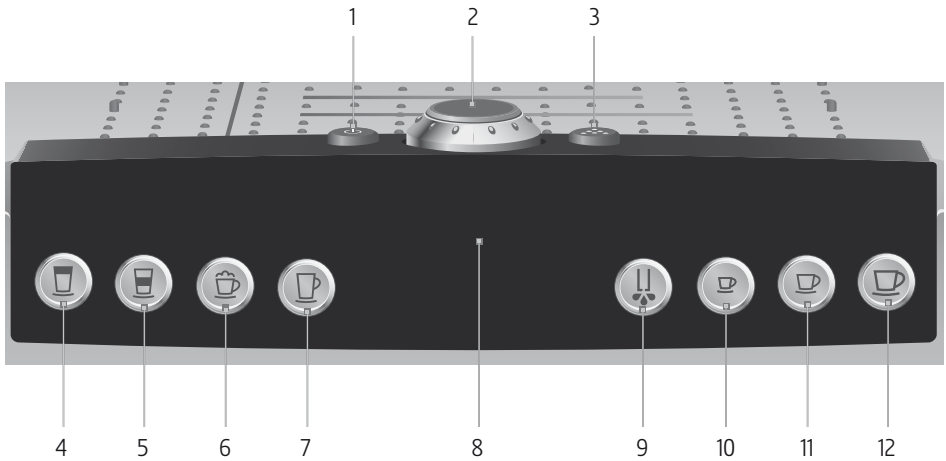

Apparatens ovsansida

- 1  Knapp Till/Från
- 2  Rotary Switch
- 3  Skötselknapp

Front

- 4  Knapp Mjök
- 5  Knapp Latte macchiato
- 6  Knapp Cappuccino
- 7  Knapp Specialkaffe
- 8  Display
- 9  Knapp Varmvatten
- 10  Knapp Ristretto
- 11  Knapp Espresso
- 12  Knapp Kaffe

## Ändamålsenlig användning

Apparaten är utformad och konstruerad för privat hushållsbruk. Den är enbart avsedd för tillagning av kaffe och för uppvärmning av mjölk och vatten. All annan användning anses som icke ändamålsenlig. JURA Elektroapparate AG påtar sig inget ansvar för följderna av att apparaten har använts för något annat ändamål än det avsedda.

Läs igenom denna bruksanvisning innan du använder apparaten och följ anvisningarna. Ha alltid den här boken om IMPRESSA tillgänglig nära apparaten och lämna den vidare till nästa användare vid behov.

### För din säkerhet



Läs noggrant igenom och följ de viktiga säkerhetsföreskrifterna nedan.

Så här gör du för att inte utsätta dig för livsfara genom elektriska stötar:

- Använd aldrig apparaten om den är skadad eller om nätsladden är trasig.
- Om du misstänker att apparaten är skadad, till exempel för att den luktar bränt, ska du omedelbart dra ur nätsladden och kontakta JURA service.
- Om apparatens nätsladd skadas måste du låta reparera den antingen direkt hos JURA eller hos en auktoriserad JURA serviceverkstad.
- Var noga med att inte placera din IMPRESSA och nätsladden i närheten av varma ytor.
- Se till att nätsladden inte är fastklämd eller skaver mot vassa kanter.
- Försök aldrig själv att öppna och laga apparaten. Gör inga ändringar på apparaten som inte finns beskrivna i boken om IMPRESSA. Apparaten innehåller strömförande delar. Om du öppnar den utsätter du dig för livsfara. Reparationer får bara utföras av auktoriserade JURA serviceverkstäder, som använder originalreservdelar och -tillbehör.

Vid utloppen och munstyckena finns risk för skållning och brännskador:

- Placera apparaten utom räckhåll för barn.
- Vidrör inte delar som är varma. Använd handtagen.
- Se till att skummaren är rätt monterad och ren. Om monteringen inte är rätt eller om skummaren är igentäppt kan skummaren eller delar av den lossna.

En skadad apparat är inte säker och kan orsaka personskador och bränder. Gör så här för att förhindra skador på apparaten som medför brand- och skaderisker:

- Låt aldrig nätsladden hänga löst. Du kan snubbla på nätsladden eller skada den.
- Skydda din IMPRESSA mot väderlekspåverkan i form av regn, kyla och direkt solljus.
- Sänk aldrig ner din IMPRESSA, kabeln eller anslutningarna i vatten.
- Lägg aldrig din IMPRESSA eller någon av dess delar i diskmaskinen.
- Slå ifrån din IMPRESSA med huvudströmbrytaren innan du rengör apparaten. Använd en fuktig, men aldrig våt, trasa när du torkar av apparaten och skydda den mot ständiga vattenstänk.
- Apparaten får endast anslutas till eluttag med rätt nätspänning enligt typskylten. Typskylten sitter på undersidan till din IMPRESSA. Övriga tekniska data finns i kapitel 14 »Tekniska data«.
- Använd enbart original JURA rengöringsprodukter. Om du använder tillbehör som JURA inte uttryckligen rekommenderar kan din IMPRESSA skadas.
- Använd inte kaffebönor som är karamelliserade eller behandlade med andra tillsatser.
- Använd enbart kallt och rent vatten när du fyller på vattentanken.
- Stäng av apparaten med huvudströmbrytaren om du ska vara borta en längre tid.

## Användning för avsett ändamål

Personer, inklusive barn, som på grund av fysiska, sensoriska eller kognitiva funktionshinder eller på grund av oerfarenhet eller okunskap inte på ett säkert sätt kan sköta apparaten, får endast använda den om en ansvarig person ger anvisningar eller håller uppsikt.

Säkerhet vid hantering av CLARIS plus-filterpatroner:

- Förvara CLARIS plus-filterpatroner utom räckhåll för barn.
- Förvara CLARIS plus-filterpatroner torrt i sluten förpackning.
- Skydda patronerna mot värme och direkt solljus.
- Använd inte skadade CLARIS plus-filterpatroner.
- Öppna inte CLARIS plus-filterpatroner.



## Boken om IMPRESSA Z5

Du håller nu boken om IMPRESSA Z5 i din hand. Den hjälper dig att snabbt och säkert lära känna din IMPRESSA och alla dess möjligheter.

I kapitel 2 »Förberedelser och idrifttagning« beskrivs steg för steg hur du ställer upp och gör i ordning din IMPRESSA.

Kapitel 3 »Lär känna apparatens alla möjligheter« är nyttig läsning, speciellt när du börjar bli förtrogen med din IMPRESSA. Du får inspiration att aktivt utforska de många möjligheterna till individuell kaffenjutning.

Eftersom kaffe och kaffespecialiteter är det centrala för JURA har vi i kapitel 4 »Recept« sammanställt ett antal goda förslag åt dig.

De övriga kapitlen är avsedda som en praktisk uppslagsbok.

Använd boken om IMPRESSA Z5 och bli expert på att tillaga spännande kaffespecialiteter. Bli en riktig barista!

## Symbolbeskrivning

### Varningar



#### **OBSERVERA**

Följ alltid de anvisningar som är betecknade med **OBSERVERA** eller **VARNING** plus en varningssymbol. Signalordet **VARNING** används när det finns risk för allvarlig personskada och signalordet **OBSERVERA** när det finns risk för mindre allvarliga skador.

#### **OBSERVERA**

**OBSERVERA** gör dig uppmärksam på förhållanden som kan leda till skador på maskinen.

### Symboler som används



**Anvisningar** och tips som gör det ännu lättare för dig att använda din IMPRESSA.



Hänvisningar till JURAs **webbutbud** med intressant påbyggnadsinformation: [www.jura.com](http://www.jura.com)



**Uppmaning till åtgärd.** Du blir uppmanad att vidta en åtgärd.

## Hjärtligt välkommen till JURA världen!

Bästa kund!

Vi tackar hjärtligt för det förtroende som du har visat oss genom att köpa en JURA IMPRESSA. Apparaten tillverkas i Schweiz och har redan övertygat flera oberoende kritiska testinstitut och designprisutdelare. Vi är övertygade om att den här äkta helautomatiska kaffe/espressobryggaren för 2 koppar år efter år kommer att göra även dig, din familj och dina gäster entusiastiska med sina perfekta kaffespecialiteter som du trollar fram med ett enda knapptryck.

I boken om IMPRESSA får du lära dig allt som är värt att veta om hur du använder maskinen och ställer in den efter dina individuella önskemål. Här hittar du också lösningen på kalkproblemet och får viktiga tips om skötseln. Det centrala syftet med boken är att sätta din fantasi i rörelse med attraktiva kafferecept och att inbjuda dig till att varje dag på nytt njuta av mångsidigheten hos din helautomatiska JURA bryggare.

Vi önskar dig många spännande och njutningsfyllda ögonblick med din IMPRESSA.

Med vänlig hälsning



Emanuel Probst  
General Manager

## 1 IMPRESSA Z5 – »Två koppar samtidigt«

### Dina kaffedrömmar blir sanna

Kaffespecialiteter är enormt populära. Allt fler värdar skämmer bort sig själva, sin familj, sina vänner och sina gäster med en mängd olika kaffespecialiteter. Där spelar mjölk en central roll, oavsett om den är uppskummad eller uppvärmd, för utöver klassiker som ristretto, espresso och café crème ingår numer även cappuccino, latte macchiato (eventuellt spetsad med kaffesirap i olika smaker) och caffè latte i det mångfacetterade spektrat av kafferecept.

För att uppfylla kraven från den växande skaran av kaffespecialitetälskare har JURA utvecklat en ny generation av den revolutionära IMPRESSA Z Line.



- **One Touch cappuccino-skummare:** Apparaterna i IMPRESSA Z Line, helautomatiska kaffespecialitetsmaskiner i ordets san- naste mening, tillreder tack vare One Touch cappuccino- skummaren två gom- och ögonfröjder på samma gång med en knapptryckning. »Två koppar samtidigt« – är förmodligen det snabbaste och lättaste sättet att njuta av kaffe och ta del av kaffevärldens många möjligheter.

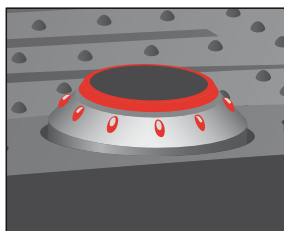

- **Rotary Switch – Intuitiv användning:** Genom att vrida och trycka navigerar du genom alla användningssteg och pro- grammeringslägen. Samtidigt kan du hela tiden se kvittering- arna på klartext-/bilddisplayen. Din personliga smak står i cen- trum. Välj enkelt kaffestyrka, vattenvolym och temperatur efter dina preferenser.



- **Isolerad mjölkbehållare:** Din helautomatiska kaffebyggare är standardutrustad med en isolerad mjölkbehållare som tack vare en beprövad princip håller mjölken sval hela dagen.

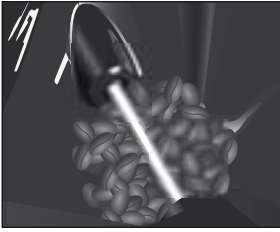

- **Aktiv bönhantering:** Med IMPRESSA Z5 slipper du äntligen ljudet av tomma kaffekvarnar och halvfulla koppar. Apparaten kommer alltid att visa när det är dags att fylla på med kaffe-bönor. Nivån i bönbehållaren övervakas hela tiden optiskt.

## JURA på Internet

Besök oss på Internet.

- @ På vår webbplats [www.jura.com](http://www.jura.com) hittar du intressant och aktuell information om din IMPRESSA och kring temat kaffe.

## Knowledge Builder

Lär känna din IMPRESSA Z5 med hjälp av datorn.

- @ På vår webbplats [www.jura.com](http://www.jura.com) kan du använda Knowledge Builder. Det interaktiva assistenten LEO ger dig stöd och förklarar fördelarna hos din IMPRESSA och hur maskinen används.

## 2 Förberedelse och idrifttagning

I det här kapitlet hittar du de upplysningar som du behöver för att kunna använda din IMPRESSA utan problem. Du förbereder din IMPRESSA steg för steg inför din första kaffenjutning.

### Leverans

I leveransen ingår följande:

- Din helautomatiska kaffebyggare JURA IMPRESSA
- Rostfri isolerad mjölkbehållare
- Mjölkinsugningslang
- Välkomstpaketet, som innehåller:
  - Boken om IMPRESSA Z5 – Generation II
  - IMPRESSA Z5 – Generation II: Det viktigaste i korthet
  - CLARIS plus-filterpatron (2x)
  - Förlängning till filterpatron
  - Nyckel till kvarn
  - Doseringssked för förmalt kaffe
  - JURA rengöringstabletter
  - Aquadur® teststickor
- JURA Auto Cappuccino-rengöring
- JURAWorld of Coffee-present

Spara förpackningen till IMPRESSA. Den skyddar apparaten under transport.

### Uppställning

Beakta följande när du ställer upp din IMPRESSA:

- Ställ upp din IMPRESSA på ett plant och vattenbeständigt underlag.
- Placera din IMPRESSA så att apparaten inte kan bli överhettad.

### Påfyllning av vattenbehållaren

För att du ska kunna njuta fullt ut av kaffet rekommenderar vi att byta vattnet varje dag.

#### **OBSERVERA**

---

Mjölk, mineralvatten eller andra vätskor kan skada vattentanken eller apparaten.

- ▶ Fyll endast på vattentanken med rent, kallt vatten.
-

- Ta ut vattentanken och skölj den med kallt vatten.
- Fyll vattentanken med rent, kallt kranvatten och sätt tillbaka den.

## Påfyllning av bönbehållaren

### OBSERVERA

Bönbehållaren har ett arombevarande lock. Det gör att dina kaffebönors arom varar längre.

Kaffebönor som har behandlats med tillsatser (t.ex. socker) samt förmalt eller frystorkat kaffe skadar kvarnen.

- Fyll enbart på ej efterbehandlade kaffebönor i bönbehållaren.
- Öppna locket till bönbehållaren och ta bort det arombevarande locket.
- Ta bort eventuella smutsrester eller främmande föremål som kan finnas i bönbehållaren.
- På nya apparater finns ett instruktionsblad i bönbehållaren. Ta bort och läs detta instruktionsblad.
- Fyll på kaffebönor i bönbehållaren, stäng det arombevarande locket och locket till bönbehållaren.

## Första idrifttagningen



### VARNING

Det är livsfarligt att använda apparaten om nätsladden är trasig. Du kan få elektriska stötar.

- Använd aldrig apparaten om nätsladden är trasig.

**Förutsättning:** Vattentanken och bönbehållaren är fulla.

- Sätt in nätsladdens stickkontakt i ett eluttag.
- Slå på IMPRESSA med huvudströmbrytaren, som sitter på apparatens vänstra sida.  
Knappen Till/Från  lyser (standby).
- Sätt på IMPRESSA genom att trycka på knappen Till/Från. Det förinställda språket visas i displayen.
- Vrid Rotary Switch tills önskat språk visas. Till exempel **SPRAK SVENSKA**.



## 2 Förberedelser och idrifttagning

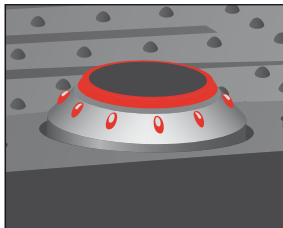

- ▶ Bekräfta språkvalet genom att trycka på Rotary Switch. I displayen visas kort **BEKRAFTAT ✓** som en bekräftelse på inställningen.

**KLOCKA TIMMAR ---!---**

- ▶ Vrid Rotary Switch för att ställa in timmarna.

**KLOCKA TIMMAR 12:00** (Exempel)

- ▶ Bekräfta inställningen av timmarna genom att trycka på Rotary Switch.

**KLOCKA MINUTER 12:00**

- ▶ Vrid Rotary Switch för att ställa in minuterna.

**KLOCKA MINUTER 12:45** (Exempel)

- ▶ Bekräfta inställningen av minuterna genom att trycka på Rotary Switch.

I displayen visas kort **BEKRAFTAT ✓**.

**VECKODAG MANDAG**

- ▶ Vrid Rotary Switch för att ställa in veckodagen.

**VECKODAG ONSDAG** (Exempel)

- ▶ Bekräfta inställningen genom att trycka på Rotary Switch.

I displayen visas kort **BEKRAFTAT ✓**.

**TRYCK SKÖLJ**, skötselknappen  lyser.

- ▶ Ställ ett kärl under varmvattenutloppet och ett under cappuccino-skummaren.

- ▶ Tryck på skötselknappen.

**SYSTEM FYLLS**, systemet fylls på med vatten, skötselknappen blinkar. En mindre mängd vatten rinner ut ur cappuccino-skummaren och varmvattenutloppet.

Förloppet stannar automatiskt, displayen visar kort

**VÄLKOMMEN TILL JURA.**

**ENHETEN VÄRMS UPP**

**TRYCK SKÖLJ**, skötselknappen  lyser.

- ▶ Ställ ett kärl under kaffeutloppet.

- ▶ Tryck på skötselknappen.

Apparaten sköljs, förloppet stannar automatiskt.

Displayen visar **VALJ KAFFE**, din IMPRESSA är klar för användning.





- i** Dra inte ur nätsladden till din IMPRESSA under de första 24 timmarna efter idrifttagning, så att den är i optimalt drifttillstånd.
- i** Efter den första tillredningen av en kaffespecialitet kan det hända att det står **FYLL BÖNOR** i displayen, eftersom kvarnen ännu inte är helt fylld med kaffeböner. Tillaga i så fall ytterligare en kaffespecialitet.

## Installation och aktivering av filter





Om du använder CLARIS plus filterpatron behöver du inte längre avkalka din IMPRESSA.

- @ Du kan också öva momentet »Installation av filter« på vår webbplats. Gå till [www.jura.com](http://www.jura.com) och klicka på Knowledge Builder.

Mer information om CLARIS plus filterpatron finns i kapitel 8 »CLARIS plus filterpatron – Vatten för perfekt kaffe«.

- i** Genomför momentet »Installation av filter« utan avbrott. Då säkerställer du att din IMPRESSA fungerar optimalt.

**Förutsättning:** Displayen visar **VALJ KAFFE**.

-  ▶ Tryck på Rotary Switch **ända** tills displayen visar **SKÖLJ**.
-  ▶ Vrid Rotary Switch tills **FILTER I.P.W.S.** visas.
-  ▶ Tryck på Rotary Switch för att aktivera programpunkten.  
**FILTER NEJ**
-  ▶ Vrid Rotary Switch tills **FILTER JA** visas.
-  ▶ Bekräfta inställningen genom att trycka på Rotary Switch.  
I displayen visas kort **BEKRÄFTAT ✓** som en bekräftelse på inställningen.  
**SÄTT I FILTER / TRYCK KNAPPEN**, skötselknappen lyser.
- ▶ Ta ut en CLARIS plus filterpatron och dess förlängning ur välkomstpaketet.
- ▶ Sätt förlängningen upptill på filterpatronen.
- ▶ Ta ut vattentanken och töm den.

## 2 Förberedelser och idrifttagning



- ▶ Fäll upp patronhållaren och sätt in filterpatronen i vattentanken med ett lätt tryck.
- ▶ Stäng patronhållaren. Du hör ett tydligt snäpp.
- ▶ Fyll vattentanken med rent, kallt vatten och sätt tillbaka den.

- ▶ Ställ ett kärl (minst 500 ml) under cappuccino-skummaren.
- ▶ Vrid skummarens inställningsreglage till läget för ånga ☉.
- ⚠ ▶ Tryck på skötselknappen.

**FILTRAREN** Vatten rinner ut ur munstycket.

- i** Du kan när som helst avbryta filtersköljningen genom att trycka på valfri knapp.
- i** Vattnet kan vara lätt missfärgat. Det innebär ingen hälsofara och påverkar inte heller smaken.

Filtersköljningen stannar automatiskt efter ca 500 ml. Displayen visar **VALU KAFFE** Filtret är nu aktiverat.

## Bestämning och inställning av vattnets hårdhet

Ju hårdare vattnet är, desto oftare måste du avkalka din IMPRESSA. Därför är det viktigt att ställa in vattnets hårdhet.

Vattnets hårdhet kan steglöst ställas in på ett värde mellan 1°dH och 30°dH. Funktionen kan även inaktiveras, vilket innebär att din IMPRESSA inte säger till när apparaten måste avkalkas.

- i** Du kan inte ställa in vattnets hårdhet om du använder en CLARIS plus filterpatron och har aktiverat filtret.

Med de Aquadur® teststickor som ingår i leveransen kan du ta reda på vattnets hårdhet.

- ▶ Håll stickan kortvarigt (en sekund) under rinnande vatten. Skaka av vattnet.
- ▶ Vänta ungefär en minut.
- ▶ Läs av vattnets hårdhetsgrad med hjälp av Aquadur® teststickornas färgförändring och beskrivningen på förpackningen.

Nu kan du ställa in vattnets hårdhet.

**Exempel:** Så här ändrar du vattnets hårdhet från 16 °dH till 25 °dH.

**Förutsättning:** Displayen visar VALJ KAFFE.

- ▶ Tryck på Rotary Switch **ända** tills SKÖLJ visas.
- ▶ Vrid Rotary Switch tills HÄRDHETSGRAD 16 °dH visas.
- ▶ Tryck på Rotary Switch för att aktivera programpunkten.  
HÄRDHETSGRAD 16 °dH
- ▶ Vrid Rotary Switch tills HÄRDHETSGRAD 25 °dH visas.
- ▶ Bekräfta inställningen genom att trycka på Rotary Switch.  
I displayen visas kort BEKRÄFTAT ✓ som en bekräftelse på inställningen.  
HÄRDHETSGRAD 25 °dH
- ▶ Vrid Rotary Switch tills EXIT visas.
- ▶ Gå ur programmeringsläget genom att trycka på Rotary Switch.  
Displayen visar VALJ KAFFE.

## Kvarninställning

Du kan anpassa kvarnen till kaffets rostningsgrad.

### OBSERVERA

Om du ställer in malningsgraden när kvarnen står stilla kan du skada reglaget för inställning av malningsgraden.

- ▶ Ställ bara in malningsgraden medan kvarnen är igång.

Vi rekommenderar:

- En fin malningsgrad för ljusrostat kaffe.
  - Om malningsgraden är **för fin** rinner kaffet ut ur kaffeutloppet droppvis.
- En grov malningsgrad för mörkrostat kaffe.
  - Om malningsgraden är **för grov** rinner kaffet ut ur kaffeutloppet för snabbt.

**Exempel:** Så här ändrar du malningsgraden **medan** du tillagar kaffet.

- ▶ Öppna locket till bönbehållaren.
- ▶ Ställ en kopp under kaffeutloppet.
- ▶ Tryck på knappen 1 Kaffe.  
Kvarnen startar och displayen visar 1 KAFFE. Därefter visas kaffestyrcan kort.

## 2 Förberedelser och idrifttagning

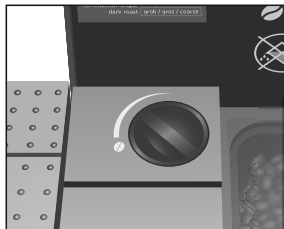



- ▶ Ställ in reglaget för inställning av malningsgraden i önskat läge **medan** kvarnen är igång.  
Kaffet tillagas. Malningsgraden är inställd.

## Igångsättning

När du sätter igång din IMPRESSA begärs sköljförloppet automatiskt och startas med ett tryck på skötselknappen.

I programmeringsläget kan du ändra inställningen så att apparaten startar sköljningen vid uppstarten automatiskt (se kapitel 6 »Permanenta inställningar i programmeringsläget – Sköljning«).

**Förutsättning:** IMPRESSA är påslagen och knappen Till/Från  lyser (standby).

-  ▶ Sätt igång IMPRESSA genom att trycka på knappen Till/Från.

VALKOMMEN TILL JURA

ENHETEN VÄRMS UPP

TRYCK SKÖLJ, skötselknappen  lyser.

- ▶ Ställ ett kärl under kaffeutloppet.
-  ▶ Tryck på skötselknappen.  
Apparaten sköljs, förloppet stannar automatiskt.  
Displayen visar **VALJ KAFFE**, din IMPRESSA är klar för användning.



## Avstängning (standby)

När du stänger av IMPRESSA sköljs utloppen som använts vid tillredningen av kaffespecialiteter eller mjölk.



- ▶ Ställ ett kärl under kaffeutloppet och ett under cappuccino-skummaren.
- ⏻ ▶ Tryck på knappen Till/Från.

- i** När du vill tillreda en mjölkprodukt utan att ha gjort en cappuccinorengöring först visas **RENGÖR MJÖLKSYSTEM** och skötselknappen lyser. Under 10 sekunder kan du starta förloppet »rengöring av cappuccino-skummare« genom att trycka på skötselknappen.

Displayen visar **PAATERSEENDE**, kaffeutloppet sköljs.  
**SKÖLJ VÄNSTRA PIPEN / TRYCK KNAPPEN.**

- ⚡ ▶ Tryck på skötselknappen.  
Displayen visar **PAATERSEENDE**, det vänstra kaffeutloppet sköljs.  
Din IMPRESSA är nu avstängd (standby), knappen Till/Från ⏻ lyser.

- i** När IMPRESSA stängs av kan ett ljud höras. Detta beror på systemet och påverkar inte apparaten.

## 3 Lär känna apparatens alla möjligheter

Du behöver bara trycka på en enda knapp, så tillreder din IMPRESSA en förträfflig kaffe- eller mjölkspecialitet åt dig. Dessutom har du möjlighet att under tillagningen anpassa kaffestyrkan, -temperaturen och vattenmängden till dina individuella önskemål.

I det här kapitlet får du med hjälp av några exempel lära känna alla de olika användningssätten. För att du ska bli förtrogen med din IMPRESSA rekommenderar vi att du själv prövar de exempel som ges i detta kapitel. Det lönar sig.

Lär känna följande användningssätt:

- Tillagning med ett knapptryck
- Engångsinställningar **före** och **under** tillagningen
- Permanent anpassning av vattenmängden till koppstorleken
- Permanenta inställningar i programmeringsläget

**i** Du kan stoppa apparaten när som helst medan den tillagar en kaffe- eller mjölkspecialitet eller värmer vatten. Tryck i så fall på valfri knapp.

@ Om du föredrar att lära känna din IMPRESSA med hjälp av datorn så har du alltid tillgång till det interaktiva inlärningsprogrammet Knowledge Builder på [www.jura.com](http://www.jura.com).

### Tillagning med ett knapptryck

Tillaga ditt favoritkaffe med ett enda knapptryck.

Tillagning av övriga kaffespecialiteter går till på samma sätt.

### Tillaga en kaffespecialitet med ett knapptryck

**Exempel:** Så här tillagar du **en** espresso.

**Förutsättning:** Displayen visar **VALJ KAFFE**.

- ▶ Ställ en espressokopp under kaffeutloppet.
- ▶ Tryck på knappen Espresso.  
**i** **ESPRESSO** och kaffestyrkan visas.

Den förinställda vattenmängden rinner ned i koppen. Tillagningen avslutas automatiskt.

Displayen visar **VALJ KAFFE**.

## Tillaga två kaffespecialiteter med ett knapptryck

Exempel: Så här tillagar du **två** espresso.

**Förutsättning:** Displayen visar **VALJ KAFFE**.

- ▶ Ställ två espressokoppar under kaffeutloppet.
- ☞ ▶ Tryck två gånger på knappen Espresso (**inom två sekunder**).  
**2 ESPRESSO**, den förinställda vattenmängden rinner ned i kopparna.  
Förloppet stannar automatiskt, displayen visar **VALJ KAFFE**.

## Engångsinställningar före och under tillagningen

Du kan ändra kaffestyrka före tillagningen eller under malningsförloppet.

Följande kaffestyrkor kan väljas för 1 ristretto, 1 espresso, 1 kaffe, 1 specialkaffe, 1 cappuccino och 1 latte macchiato:

- Extra svag
- Svag
- Normal
- Stark
- Extra stark

- i** Du kan ändra den förinställda **vattenmängden** under bryggprocessen genom att vrida på Rotary Switch.

Engångsinställningarna före och under tillagningen görs alltid på detta sätt. Dessa inställningar sparas inte i minnet.

## Ändra kaffestyrka före tillagningen

Exempel: Så här tillagar du **starkt** kaffe.

**Förutsättning:** Displayen visar **VALJ KAFFE**.

- ▶ Ställ en kopp under kaffeutloppet.
- ⦿ ▶ Vrid Rotary Switch tills **STARK** visas i displayen.
- ☞ ▶ Tryck på knappen Kaffe **så länge som STARK** visas.  
**1 KAFFE / STARK**.

Den förinställda vattenmängden rinner ned i koppen. Förloppet stannar automatiskt, displayen visar **VALJ KAFFE**.

## Ändra vattenmängden före tillagningen

**Exempel:** Så här tillagar du en kopp kaffe på **110 ML**.

**Förutsättning:** Displayen visar **VALJ KAFFE**.

- ▶ Ställ en kopp under kaffeutloppet.
- ☞ ▶ Tryck på knappen Kaffe.  
Malningsförloppet startar. Displayen visar **1 KAFFE** och kaffestyrkan.
- ⦿ ▶ Vrid Rotary Switch **under** bryggningsprocessen tills displayen visar **110 ML**.  
Den förinställda vattenmängden rinner ned i koppen. Förloppet stannar automatiskt, displayen visar **VALJ KAFFE**.

## Anpassa vattenmängden permanent till koppstorleken

Du kan enkelt och permanent anpassa vattenmängden för alla kaffe- och mjölkspecialiteter samt tevattnen till resp. koppstorlek. Ställ in vattenmängden en gång som i det följande exemplet. Vid alla efterföljande tillagningar rinner samma mängd ut.

Permanent anpassning av vattenmängden till koppstorleken görs på samma sätt för alla kaffe- och mjölkspecialiteter och för varmvatten.

**Exempel:** Så här ställer du in vattenmängden för en ristretto **permanent**.

**Förutsättning:** Displayen visar **VALJ KAFFE**.

- ▶ Ställ en espressokopp under kaffeutloppet.
- ☞ ▶ Tryck på knappen Ristretto och **håll den intryckt**.  
**1 RISTRETTO** och kaffestyrkan visas.
- ☞ ▶ Fortsätt **hålla** knappen Ristretto intryckt tills **LÅNG MÄNGD? / TRYCK KNAPPEN** visas.
- ☞ ▶ Släpp knappen 1 Ristretto.  
Kaffetillagningen startar och ristretton rinner ned i koppen.
- ▶ Tryck på valfri knapp när den mängden ristretto är tillräcklig.  
Tillagningen avslutas. I displayen visas kort **BEKRAFTAT ✓**.  
Den inställda vattenmängden för en ristretto sparas permanent. Displayen visar **VALJ KAFFE**.



- i** Du kan när som helst ändra inställningen genom att upprepa proceduren.

## Permanent inställningar i programmeringsläget

Du kan enkelt anpassa din IMPRESSA till dina egna kaffesorter och -specialiteter. Genom att vrida och trycka på Rotary Switch kan du navigera genom de överskadliga programstegen och spara de önskade inställningarna permanent.

Följande inställningar kan du göra med Rotary Switch:

| Programpunkt  | Alternativ  | Kommentar  |
|---|---|--|
| SKÖLJ   | CAPPUCCINO<br>RENGÖR, FILTER<br>BYTE, MASKIN<br>RENGÖR,<br>CAPPUCCINO<br>SKÖLJER, MASKIN<br>AVKALKKA, MASKIN<br>SKÖLJER | ► Välj önskat rengöringsprogram.<br>Om du inte gör något val går apparaten automatiskt ur programmeringsläget efter ca fem sekunder. |
| PRODUKTER   | VALJ PRODUKT  | ► Välj inställningar för kaffe- och mjölkspecialiteter samt tevatten.  |
| FILTER<br>I.P.W.S.  | JÄ<br>NEJ   | ► Välj om du vill använda IMPRESSA med eller utan CLARIS plus filterpatron.  |
| HÄRDHETSGRAD<br>(visas endast när<br>filtret inte aktiverats) | INTE AKTIV,<br>1 °JH – 30 °JH   | ► Ställ in vattnets hårdhet.   |
| ENERGI ESM  | SPARA NEJ,<br>SPARA NIVÅ 1,<br>SPARA NIVÅ 2   | ► Välj önskat energisparläge.  |
| KLOCKA  | -- --   | ► Ställ in klockslaget och veckodagen.   |
| MASKINEN PÅ   | -- --<br>MTOFTLS  | ► Ställ in start- och avstängningstiden för varje veckodag för sig.  |
| AVSTÄNG EFTER   | INTE AKTIV,<br>0.5 TIM – 15 TIM   | ► Ställ in efter hur många timmar IMPRESSA ska stängas av automatiskt.   |



### 3 Lär dig hur apparaten fungerar

| Programpunkt           | Alternativ  | Kommentar   |
|------------------------|---|---|
| SKÖLJNINGAR            | START SKÖLJ,<br>CAPPU, SKÖLJ                        | <ul style="list-style-type: none"><li>▶ Ställ in om sköljning vid uppstarten ska startas manuellt eller automatiskt.</li><li>▶ Ställ in om uppmaningen till cappuccino-sköljningen ska göras direkt eller 10 minuter efter tillagningen av en mjölkspecialitet.</li></ul> |
| ANDRA NAMN<br>REC. ... | PRODUKT NAMN, PA<br>MEDDEL, SLUT<br>TEXT            | <ul style="list-style-type: none"><li>▶ Ändra de enskilda benämningarna.</li></ul>  |
| LOGGA                  |   | <ul style="list-style-type: none"><li>▶ Välj den logotyp som visas när bilddisplayen inte används för att visa andra symboler.</li></ul>  |
| INFORMATION            |   | <ul style="list-style-type: none"><li>▶ Behåll överblicken över alla tillagade kaffe- och mjölkspecialiteter och avläs skötselstatusen.</li></ul>   |
| INSTALLNING.           | MASKIN,<br>TIDS FORMAT                              | <ul style="list-style-type: none"><li>▶ Välj önskad enhet för vattenmängd och tidsformat.</li></ul>   |
| SPRAK                  | DEUTSCH<br>ENGLISH<br>FRANCOIS<br>SVENSKA<br>PYCCKW | <ul style="list-style-type: none"><li>▶ Välj språk.</li></ul>   |
| EXIT                   |   | <ul style="list-style-type: none"><li>▶ Gå ur programmeringsläget.</li></ul>  |

Alla inställningar i programmeringsläget görs på samma sätt.

**Exempel:** Så här ändrar du kaffestyrkan på en espresso från **NORMAL** till **STARK**.

**Förutsättning:** Displayen visar **VALJ KAFFE**.

-  ▶ Tryck på Rotary Switch **ända** tills **SKÖLJ** visas.
-  ▶ Vrid Rotary Switch tills **PRODUKTER** visas.
-  ▶ Tryck på Rotary Switch för att aktivera programpunkten.  
**PRODUKT / VALJ KAFFE**

**i** Nästa steg är att trycka på knappen för produkten för vilken du vill göra inställningen. Ingen produkt tillagas.

**i** Tryck två gånger på knappen i fråga inom två sekunder för att göra inställningar som gäller en dubbelprodukt.

 ▶ Tryck på knappen Espresso.

**1 ESPRESSO / VOLYM 60 ML**

 ▶ Vrid Rotary Switch tills **1 ESPRESSO / NORMAL** visas.

 ▶ Tryck på Rotary Switch för att aktivera programpunkten.

**1 ESPRESSO / NORMAL**

 ▶ Vrid Rotary Switch tills **1 ESPRESSO / STARK** visas.

 ▶ Bekräfta inställningen genom att trycka på Rotary Switch.

I displayen visas kort **BEKRÄFTAT ✓** som en bekräftelse på inställningen.

**1 ESPRESSO / STARK**

 ▶ Vrid Rotary Switch tills **1 ESPRESSO / EXIT** visas.

 ▶ Lämna programpunkten genom att trycka på Rotary Switch.

**PRODUKT / VALJ KAFFE**

 ▶ Vrid Rotary Switch tills **PRODUKT / EXIT** visas.

 ▶ Lämna programpunkten genom att trycka på Rotary Switch.

**PRODUKTER**

 ▶ Vrid Rotary Switch tills **EXIT** visas.

 ▶ Gå ur programmeringsläget genom att trycka på Rotary Switch.

**VALJ KAFFE**

## Avläsning av information och skötselstatus

Via programpunkt **INFORMATION** kan du få följande information:

- Antal tillagade kaffe- och mjölkspecialiteter samt portioner varmvatten
- Skötselstatus och antal genomförda rengöringsprogram (rengöring, avkalkning, filterbyte)
- Antal genomförda cappuccinorengöringar

**Förutsättning:** Displayen visar **VALJ KAFFE**.

 ▶ Tryck på Rotary Switch **ända** tills **SKÖLJ** visas.

 ▶ Vrid Rotary Switch tills **INFORMATION** visas.

 ▶ Tryck på Rotary Switch för att aktivera programpunkten.

**TOTAL**, det totala antalet tillagade kaffe- och mjölkspecialiteter visas.

### 3 Lär dig hur apparaten fungerar

- ⌚ ▶ Vrid Rotary Switch för ytterligare information.
- i** Utöver antalet genomförda rengöringsprogram kan den aktuella skötselstatusen visas. Stapeln visar den aktuella skötselstatusen. När hela stapeln är ifylld begär IMPRESSA aktuellt rengöringsprogram.
- ⌚ ▶ Lämna programpunkten genom att trycka på Rotary Switch.  
INFORMATION
- ⌚ ▶ Vrid Rotary Switch tills EXIT visas.
- ⌚ ▶ Gå ur programmeringsläget genom att trycka på Rotary Switch.  
VALJ KAFFE



## 4 Recept

Skapa kaffeklassiker eller specialiteter utöver det vanliga hemma hos dig med din IMPRESSA. På vår webbplats [www.jura.com](http://www.jura.com) finns fler receptidéer.

Mer om hur du använder din IMPRESSA hittar du i kapitel 3 »Lär känna apparatens alla möjligheter«.

### Cappuzino

|  |  |
|--|--|
| <b>Ingredienser</b><br><b>(för 2 personer)</b> | <b>2 dl kall mjölk</b><br><b>2 koppar stark espresso</b><br><b>20 ml kanelsirap</b><br><b>kanelpulver till garnering</b> |
|--|--|

- ▶ Häll kanelsirapen i cappuccinokoppar.
- ▶ Ställ en kopp under Cappuccino-skummaren och fyll den till hälften med mjölkskum.
- ▶ Tillaga espresso direkt i mjölkskummet och strö över lite kanelpulver.

### Café Chocolat Blanc

|  |   |
|--|---|
| <b>Ingredienser</b><br><b>(för 2 personer)</b> | <b>50 g vit choklad</b><br><b>2 Espresso</b><br><b>2 dl mjölk</b><br><b>hackad vit choklad till garnering</b> |
|--|---|

- ▶ Skumma upp mjölken med Cappuccino-skummaren i två vackra glas.
- ▶ Smält den vita chokladen över vattenbad.
- ▶ Laga till två koppar espresso, rör ned den smälta chokladen och häll ner blandningen i mjölkskummet.
- ▶ Strö över den hackade vita chokladen.











## Kaffe Vinterdrömmar

|                         |                               |
|-------------------------|-------------------------------|
| <b>Ingredienser</b>     | 2 koppar stark espresso       |
| <b>(för 2 personer)</b> | 2 dl varm drickchoklad        |
|                         | 1 knivsudd pepparkakskrydda   |
|                         | 1 dl mjölk                    |
|                         | socker efter behag            |
|                         | 1-2 pepparkakor för garnering |

- ▶ Tillaga två koppar espresso.
- ▶ Rör ihop espresson med chokladen och pepparkakskryddan och häll upp den i två glas.
- ▶ Skumma upp mjölken och häll den över espresson.
- ▶ Strö över pepparkaksbitar.

## Latte Macchiato Frio

|                         |                         |
|-------------------------|-------------------------|
| <b>Ingredienser</b>     | 2 koppar kall espresso  |
| <b>(för 2 personer)</b> | 2 dl kall mjölk         |
|                         | 1 liten kopp krossad is |
|                         | 20 ml lönnsirap         |
|                         | mjölkskum               |

- ▶ Tillaga espresson och ställ den svalt.
- ▶ Häll den kalla mjölken, lönnsirapen och den krossade isen i ett glas och mixa.
- ▶ Tillsätt den kalla espresson.

## 5 Tillagning med ett knapptryck

I det här kapitlet får du lära dig hur du tillagar kaffespecialiteter, mjölk och värmer tevattnen utan ytterligare inställningar.

I kapitel 3 »Lär dig hur apparaten fungerar« kan du läsa om hur du anpassar inställningarna till dina individuella önskemål. Du kan också läsa kapitel 6 »Permanent inställningar i programmeringsläget«.

- i** Du kan stoppa apparaten när som helst medan den tillagar en kaffe- eller mjölkprodukt eller värmer vatten. Tryck i så fall på valfri knapp.
  - i** Du kan ändra den förinställda mängden medan tillagningen pågår genom att vrida Rotary Switch.
- @ Du kan också se hur kaffespecialiteterna tillagas på nätet. Gå till [www.jura.com](http://www.jura.com) och klicka på Knowledge Builder.

### Barista-tips

»Barista« är ett namn på en person som är expert på att tillreda espresso och kaffe. Baristan kan allt om kaffespecialiteter och behärskar tillredningstekniken perfekt. I samspel med din JURA IMPRESSA kan också du åstadkomma perfekta resultat.

Vid sidan av den enkla tillagningen med ett knapptryck kan du även anpassa kaffet eller espression till din egen smak. Det finns olika inställningsmöjligheter. Pröva själv:

- **Kaffestyrka:** Du kan ändra kaffestyrka före tillagningen eller under malningsförloppet genom att vrida på Rotary Switch. Med denna inställning ändrar du mängden kaffepulver. Ju mer kaffepulver som används vid tillagningen, desto starkare och intensivare smakar kaffespecialiteten.
- **Malningsgrad:** IMPRESSA använder färskmalda kaffebönor varje gång en kaffespecialitet tillagas. Malningsgraden påverkar kaffesmaken väsentligt. Du ställer in den under malningsförloppet.
- **Temperatur:** I programmeringsläget på IMPRESSA kan du ställa in temperaturen för kaffespecialiteterna. Temperaturen kan påverka kaffets smak och måste därför bland annat anpassas till den kaffesort som används och till din egen smak.

- **Höjdställningsbart kaffeutlopp:** Du kan ställa in höjden på kaffeutloppet steglöst och därmed anpassa den till koppstorleken. Avståndet mellan kaffeutloppet och koppkanten ska vara så litet som möjligt. Då kommer det inga kaffestänk på apparaten och du får alltid en härligt fyllig crema.

Ta dessutom till dig de här barista-tipsen:

- Förvara alltid kaffet torrt. Syre, ljus, värme och fukt skadar kaffet.
- Använd enbart rent och kallt vatten så att kaffets arom kan utvecklas optimalt.
- För att få en perfekt kaffenjutning bör du byta vattnet varje dag.
- Värm kopparna innan de ska användas.
- Tillsätt socker med tesked och använd inte bitsocker, som kan förstöra creman och mjölkskummet.

## Ristretto

**Exempel:** Så här tillagar du en ristretto.

- ▶ Ställ en espressokopp under kaffeutloppet.
- ☞ ▶ Tryck på knappen Ristretto.  
1 RISTRETTO, därefter visas kaffestyrkan kort.  
Den förinställda vattenmängden rinner ned i koppen. Förloppet stannar automatiskt, displayen visar VALUKAFFE.

## Espresso

En verklig klassiker från Italien. Kronan på en kopp espresso är den fasta creman.

**Exempel:** Så här tillagar du en espresso.

- ▶ Ställ en espressokopp under kaffeutloppet.
- ☞ ▶ Tryck på knappen Espresso.  
1 ESPRESSO, därefter visas kaffestyrkan kort.  
Den förinställda vattenmängden rinner ned i koppen. Förloppet stannar automatiskt, displayen visar VALUKAFFE.

## Kaffe

**Exempel:** Så här tillagar du en kopp kaffe.

- ▶ Ställ en kopp under kaffeutloppet.
- ☞ ▶ Tryck på knappen Kaffe.  
1 KAFFE, därefter visas kaffestyrkan kort.

Den förinställda vattenmängden rinner ned i koppen. Förloppet stannar automatiskt, displayen visar VALU KAFFE.

## Specialkaffe



**Exempel:** Så här tillagar du specialkaffe.

- ▶ Ställ en kopp under cappuccino-skummaren.
- ☞ ▶ Tryck på knappen Specialkaffe.  
1 SPECIAL, därefter visas kaffestyrkan kort.

Den förinställda vattenmängden rinner ned i koppen. Förloppet stannar automatiskt, displayen visar VALU KAFFE.

## Cappuccino

Ett klassiskt italienskt recept. Som kronan på verket strör man lite kakaopulver över cappuccinon.

**Exempel:** Så här tillagar du en cappuccino.

**Förutsättning:** Displayen visar VALU KAFFE.

- ▶ Ta ut mjölksugningsslangen till den isolerade mjölkbehållaren ur förpackningen. Använd den långa slangen för ett mjölkpaket och den korta för den isolerade mjölkbehållaren.
- ▶ Anslut mjölksugningsslangen till skummaren.
- ▶ Stick ned den andra änden i ett mjölkpaket eller i den isolerade mjölkbehållaren.
- ▶ Ställ en kopp under cappuccino-skummaren.
- ▶ Vrid skummarens inställningsreglage till läget för mjölkskum ☞.
- ☞ ▶ Tryck på knappen Cappuccino.

1 CAPPUCCINO och kaffestyrkan visas.

1 CAPPUCCINO / MILK, mjölkskum tillreds.

Förloppet stannar automatiskt när den förinställda mängden mjölk uppnåtts.

1 CAPPUCCINO

1 CAPPUCCINO / KAFFE, kaffetillagningen startar.



Tillagningen stannar automatiskt när den förinställda vattenmängden uppnåtts. Displayen visar **VALJ KAFFE**.

För att cappuccino-skummaren ska fungera felfritt måste du skölja och rengöra den regelbundet. Instruktionerna hittar du i kapitel 7 »Skötsel – Cappuccino-skummare«.

## Latte macchiato

Din IMPRESSA tillagar en latte macchiato med ett knapptryck.

**Exempel:** Så här tillagar du en latte macchiato.

**Förutsättning:** Displayen visar **VALJ KAFFE**.

- ▶ Ta ut mjölkinsugningsslangen till den isolerade mjölkbehållaren ur förpackningen. Använd den långa slangen för ett mjölkpaket och den korta för den isolerade mjölkbehållaren.

Anslut mjölkinsugningsslangen till skummaren.

- ▶ Stick ned den andra änden i ett mjölkpaket eller i den isolerade mjölkbehållaren.
- ▶ Ställ ett glas under cappuccino-skummaren.
- ▶ Vrid skummarens inställningsreglage till läget för mjölk-skum ☕.



- ☑ ▶ Tryck på knappen Latte macchiato.

**1 LATTE MAC** och kaffestyrkan visas.

**1 LATTE MAC / MILK**, mjölk-skum tillreds.

Förloppet stannar automatiskt när den förinställda mängden mjölk uppnåtts.

**1 LATTE MAC**.

- i** Därefter kommer en kort paus då den varma mjölken skiljs från mjölk-skummet. På detta sätt uppstår de typiska lagren i en latte macchiato. I programmeringsläget kan du ange hur lång pausen ska vara.

**1 LATTE MAC / KAFFE**, kaffetillagningen startar.

Tillagningen stannar automatiskt när den förinställda vattenmängden uppnåtts. Displayen visar **VALJ KAFFE**.

För att cappuccino-skummaren ska fungera felfritt måste du skölja och rengöra den regelbundet. Instruktionerna hittar du i kapitel 7 »Skötsel – Cappuccino-skummare«.

## Förmalt kaffe

Genom att använda påfyllningstratten för förmalt kaffe kan du använda ytterligare en kaffesort.

- i** Fyll aldrig på mer än två strukna doseringsskedar förmalt kaffe.
- i** Använd inte alltför finmalet kaffe. Det kan sätta igen systemet så att kaffet bara rinner igenom droppvis.
- i** Om du har fyllt på en för liten mängd förmalt kaffe visas **PULVERKAFFE / FÖR LITE** och IMPRESSA avbryter förloppet.
- i** Den önskade kaffespecialiteten måste tillagas inom ca en minut efter att du fyllt på förmalt kaffe. Annars avbryter IMPRESSA förloppet och är därefter återigen klar för användning.

All tillagning av kaffespecialiteter med förmalt kaffe sker på detta sätt.

**Exempel:** Så här tillagar du en kopp med förmalt kaffe.



- ▶ Ställ en kopp under kaffeutloppet.
- ▶ Öppna locket till bönbehållaren.
- ▶ Öppna locket till behållaren för förmalt kaffe.  
**PULVERKAFFE / FYLL PULVER**
- ▶ Fyll på en struken doseringssked förmalt kaffe i påfyllningstratten.
- ▶ Stäng locket till behållaren för förmalt kaffe.  
**PULVERKAFFE / VALU KAFFE**
-  ▶ Tryck på knappen Kaffe.  
**i KAFFE**, kaffetillagningen startar.  
Den förinställda vattenmängden rinner ned i koppen. Förloppet stannar automatiskt, displayen visar **VALU KAFFE**.



## Varm mjölk



**Förutsättning:** Displayen visar **VALUKAFFE**.

- ▶ Ta ut mjölkinsugningsslangen till den isolerade mjölkbehållaren ur förpackningen. Använd den långa slangen för ett mjölkpaket och den korta för den isolerade mjölkbehållaren.
- ▶ Anslut mjölkinsugningsslangen till skummaren.
- ▶ Stick ned den andra änden i ett mjölkpaket eller i den isolerade mjölkbehållaren.
- ▶ Ställ en kopp under cappuccino-skummaren.
- ▶ Vrid munstyckets inställningsreglage till läget för mjölk .
- ▶ Tryck på knappen Mjölk.  **MILK**, den varma mjölken rinner ned i koppen.

- i** Du kan när som helst avbryta tillagningen. Tryck i så fall på valfri knapp.
- i** Du kan ändra den förinställda mängden medan tillagningen pågår genom att vrida Rotary Switch.

Förloppet stannar automatiskt när den förinställda mängden mjölk uppnåtts. Displayen visar **VALUKAFFE**.

För att cappuccino-skummaren ska fungera felfritt måste du skölja och rengöra den regelbundet. Instruktionerna hittar du i kapitel 7 »Skötsel – Cappuccino-skummare«.

## Varmvatten

Vid tillagning av varmvatten kan du välja följande temperatur:

- Låg
- Normal
- Hög



**OBSERVERA**

Skållningsrisk på grund av utsprutande hett vatten.

- ▶ Undvik direkt hudkontakt.

## 5 Tillagning med ett knapptryck



**Förutsättning:** Displayen visar VALU KAFFE.

- ▶ Ställ en kopp under varmvattenutloppet.
- ☺ ▶ Tryck på knappen Varmvatten.  
VARMVATTEN och temperaturen visas.

**i** Genom att trycka på knappen Varmvatten flera gånger (**inom ca två sekunder**) kan du ställa in temperaturen enligt dina önskemål. Denna inställning sparas inte i minnet.

Den förinställda vattenmängden rinner ned i koppen. Förloppet stannar automatiskt, displayen visar VALU KAFFE.

## 6 Permanenta inställningar i Programmeringsläge

### Produkter

I programpunkten **PRODUKTER** kan du göra individuella inställningar för mjölk och varmvatten samt alla kaffe- och kaffe-mjölksprodukter.

### Inställningar för kaffeprodukter, mjölk och varmvatten

Du kan göra följande permanenta inställningar för kaffeprodukter, mjölk och varmvatten:

| Produkt        | Temperatur                | Kaffestyrka                              | Mängd                        |
|----------------|---------------------------|--|------------------------------|
| 1 Ristretto    | LÅG, NORMAL, HÖG          | XMILD, MILD,<br>NORMAL, STARK,<br>XSTARK | 15 ML - 240 ML               |
| 2 Ristretto    | LÅG, NORMAL, HÖG          | -  | 15 ML - 240 ML<br>(per kopp) |
| 1 Espresso     | LÅG, NORMAL, HÖG          | XMILD, MILD,<br>NORMAL, STARK,<br>XSTARK | 15 ML - 240 ML               |
| 2 Espresso     | LÅG, NORMAL, HÖG          | -  | 15 ML - 240 ML<br>(per kopp) |
| 1 Kaffe        | LÅG, NORMAL, HÖG          | XMILD, MILD,<br>NORMAL, STARK,<br>XSTARK | 15 ML - 240 ML               |
| 2 Kaffe        | LÅG, NORMAL, HÖG          | -  | 15 ML - 240 ML<br>(per kopp) |
| 1 Specialkaffe | LÅG, NORMAL, HÖG          | XMILD, MILD,<br>NORMAL, STARK,<br>XSTARK | 15 ML - 240 ML               |
| 2 Specialkaffe | LÅG, NORMAL, HÖG          | -  | 15 ML - 240 ML<br>(per kopp) |
| 1 Mjök         | -                         | -  | 3 SEK - 120 SEK              |
| 2 Mjök         | -                         | -  | 3 SEK - 240 SEK              |
| Varmvatten     | LÅG, NORMAL,<br>EXTRA HÖG | -  | 15 ML - 450 ML               |

## 6 Permanenta inställningar i programmeringsläget

**i** För 1 mjölk och 1 specialkaffe kan du dessutom ställa in om det ska **gå** eller **inte gå** att tillaga 2 mjölk eller 2 specialkaffe samtidigt.

### Inställningar för kaffe-mjolkprodukter

Du kan göra följande permanenta inställningar för kaffe-mjolkprodukter:

| Produkt           | Temperatur       | Kaffestyrka                        | Mängd   |
|-------------------|------------------|------------------------------------|---|
| 1 Cappuccino      | LAG, NORMAL, HÖG | XMILD, MILD, NORMAL, STARK, XSTARK | Mjölkmängd:<br>3 SEK - 120 SEK<br>Paus: 0 SEK - 60 SEK<br>Vattenmängd:<br>15 ML - 240 ML            |
| 2 Cappuccino      | LAG, NORMAL, HÖG | -                                  | Mjölkmängd:<br>3 SEK - 240 SEK<br>Paus: 0 SEK - 60 SEK<br>Vattenmängd:<br>15 ML - 240 ML (per kopp) |
| 1 Latte macchiato | LAG, NORMAL, HÖG | XMILD, MILD, NORMAL, STARK, XSTARK | Mjölkmängd:<br>3 SEK - 120 SEK<br>Paus: 0 SEK - 60 SEK<br>Vattenmängd:<br>15 ML - 240 ML            |
| 2 Latte macchiato | LAG, NORMAL, HÖG | -                                  | Mjölkmängd:<br>3 SEK - 240 SEK<br>Paus: 0 SEK - 60 SEK<br>Vattenmängd:<br>15 ML - 240 ML (per kopp) |

**i** För 1 cappuccino och 1 latte macchiato kan du dessutom ställa in om det ska **gå** eller **inte gå** att tillaga 2 cappuccino eller 2 latte macchiato samtidigt.

De permanenta inställningarna i programmeringsläget görs alltid på samma sätt.

**Exempel:** Så här ändrar du mängden mjölk i en latte macchiato från 16 SEK till 20 SEK, pausen från 30 SEK till 40 SEK och vattenmängden från 45 ML till 40 ML.

**Förutsättning:** Displayen visar VALJ KAFFE.

- ⌚ ▶ Tryck på Rotary Switch **ända** tills SKÖLJ visas.
- ⌚ ▶ Vrid Rotary Switch tills PRODUKTER visas.
- ⌚ ▶ Tryck på Rotary Switch för att aktivera programpunkten.  
PRODUKT / VALJ KAFFE

- i** Nästa steg är att trycka på knappen för produkten för vilken du vill göra inställningen. Ingen produkt tillagas.
- i** Tryck två gånger på knappen i fråga inom två sekunder för att ändra inställningar som gäller en dubbelprodukt.

- ☕ ▶ Tryck på knappen Latte macchiato.  
1 LATTE MAC. / VOLYM 45 ML
- ⌚ ▶ Tryck på Rotary Switch för att aktivera programpunkten.  
1 LATTE MAC. / VOLYM 45 ML
- ⌚ ▶ Vrid Rotary Switch tills 1 LATTE MAC. / VOLYM 40 ML visas.
- ⌚ ▶ Bekräfta inställningen genom att trycka på Rotary Switch. I displayen visas kort BEKRÄFTAT ✓ som en bekräftelse på inställningen.  
1 LATTE MAC. / VOLYM 40 ML
- ⌚ ▶ Vrid Rotary Switch tills 1 LATTE MAC. / MILK 16 SEK visas.
- ⌚ ▶ Tryck på Rotary Switch för att aktivera programpunkten.  
1 LATTE MAC. / MILK 16 SEK
- ⌚ ▶ Vrid Rotary Switch tills 1 LATTE MAC. / MILK 20 SEK visas.
- ⌚ ▶ Bekräfta inställningen genom att trycka på Rotary Switch. I displayen visas kort BEKRÄFTAT ✓.  
1 LATTE MAC. / MILK 20 SEK
- ⌚ ▶ Vrid Rotary Switch tills 1 LATTE MAC. / PAUSE 30 SEK visas.

## 6 Permanenta inställningar i programmeringsläget

- ⏻ ▶ Tryck på Rotary Switch för att aktivera programpunkten.  
1 LATTE MAC. / PAUSE 30 SEK
- ⌚ ▶ Vrid Rotary Switch tills 1 LATTE MAC. / PAUSE 40 SEK visas.
- ⏻ ▶ Bekräfta inställningen genom att trycka på Rotary Switch.  
I displayen visas kort BEKRÄFTAT ✓.  
1 LATTE MAC. / PAUSE 40 SEK
- ⌚ ▶ Vrid Rotary Switch tills 1 LATTE MAC. / EXIT visas.
- ⏻ ▶ Lämna programpunkten genom att trycka på Rotary Switch.  
PRODUKT / VALJ KAFFE
- ⌚ ▶ Vrid Rotary Switch tills PRODUKT / EXIT visas.
- ⏻ ▶ Lämna programpunkten genom att trycka på Rotary Switch.
- ⌚ ▶ Vrid Rotary Switch tills EXIT visas.
- ⏻ ▶ Gå ur programmeringsläget genom att trycka på Rotary Switch.  
VALJ KAFFE

## Energisparläge

Du kan ställa in din IMPRESSA på olika energisparlägen:

- ENERGI SPARA NEJ
  - Din IMPRESSA är alltid klar för användning.
  - Alla kaffe- och mjölkprodukter, liksom även varmvatten kan tillredas utan väntetid.
- ENERGI SPARA NIV1
  - Din IMPRESSA är alltid klar för tillagning av kaffeprodukter.
  - För mjölktilredning måste apparaten värmas upp.
- ENERGI SPARA NIV2
  - IMPRESSA växlar till spartemperatur ca 5 minuter efter sista tillagningen och är inte klar för användning direkt.
  - Apparaten måste värmas upp före tillagning av kaffe eller mjölk och uppvärmning av tevattnen.

**Exempel:** Så här ändrar du energisparläge från ENERGI SPARA NEJ till ENERGI SPARA NIV1.

**Förutsättning:** Displayen visar VALJ KAFFE.

- ⏻ ▶ Tryck på Rotary Switch **ända** tills SKÖLJ visas.
- ⌚ ▶ Vrid Rotary Switch tills ENERGI ESM visas.
- ⏻ ▶ Tryck på Rotary Switch för att aktivera programpunkten.  
ENERGI SPARA NEJ

- ⌚ ▶ Vrid Rotary Switch tills **ENERGI SPARA NIVÅ1** visas.
- ⌚ ▶ Bekräfta inställningen genom att trycka på Rotary Switch.  
I displayen visas kort **BEKRÄFTAT ✓** som en bekräftelse på inställningen.  
**ENERGI ESM**
- ⌚ ▶ Vrid Rotary Switch tills **EXIT** visas.
- ⌚ ▶ Gå ur programmeringsläget genom att trycka på Rotary Switch.  
**VALJ KAFFE**

## Klockslag och veckodag

Klockslaget och veckodagen har du redan ställt in vid den första idrifttagningen.

**Exempel:** Så här ändrar du klockslaget från **08:45** till **09:50**.

**Förutsättning:** Displayen visar **VALJ KAFFE**.

- ⌚ ▶ Tryck på Rotary Switch **ända** tills **SKÖLJ** visas.
- ⌚ ▶ Vrid Rotary Switch tills **KLOCKA 08:45** visas.
- ⌚ ▶ Tryck på Rotary Switch för att aktivera programpunkten.  
**KLOCKA TIMMAR 08:45**.
- ⌚ ▶ Vrid Rotary Switch tills **KLOCKA TIMMAR 09:45** visas.
- ⌚ ▶ Bekräfta inställningen av timmarna genom att trycka på Rotary Switch.
- ⌚ ▶ Vrid Rotary Switch tills **KLOCKA MINUTER 09:50** visas.
- ⌚ ▶ Bekräfta inställningen av minuterna genom att trycka på Rotary Switch.  
I displayen visas kort **BEKRÄFTAT ✓** som en bekräftelse på inställningen.  
**VECKODAG MÅNDAG** (exempel)
- ⌚ ▶ Bekräfta inställningen av veckodagen genom att trycka på Rotary Switch.  
I displayen visas kort **BEKRÄFTAT ✓**.  
**KLOCKA 09:50**
- ⌚ ▶ Vrid Rotary Switch tills **EXIT** visas.
- ⌚ ▶ Gå ur programmeringsläget genom att trycka på Rotary Switch.  
**VALJ KAFFE**

## Programmerbar Starttid

Den programmerbara starttiden kan bara ställas in om klockslaget är inställt.









I programpunkt **MASKINEN PÅ** kan du göra följande inställningar:

- **MASKINEN PÅ**
  - Ställ in önskad starttid.
- **MASKIN AV**
  - Ställ in önskad avstängningstid.
- **VECKODAG**
  - Ställ in de veckodagar då IMPRESSA ska sättas igång och stängas av automatiskt.

**i** Den automatiska igångsättningen fungerar bara om apparaten har slagits på med huvudströmbrytaren (standby).

**Exempel:** Så här ställer du in den programmerbara starttiden på klockan **07:30** och anger att din IMPRESSA inte ska sättas igång automatiskt på söndagar.

**Förutsättning:** Displayen visar **VALJ KAFFE**.

-  ▶ Tryck på Rotary Switch **ända** tills **SKÖLJ** visas.
-  ▶ Vrid Rotary Switch tills **MASKINEN PÅ / --- I ---**  
**MTOTFL** visas.
-  ▶ Tryck på Rotary Switch för att aktivera programpunkten.  
**MASKINEN PÅ --- I ---**.
-  ▶ Tryck på Rotary Switch för att aktivera programpunkten.  
**MASKINEN PÅ / TIMMAR --- I ---**
-  ▶ Vrid Rotary Switch tills **MASKINEN PÅ / TIMMAR**  
**07:00** visas.
-  ▶ Bekräfta inställningen av timmarna genom att trycka på Rotary Switch.
-  ▶ Vrid Rotary Switch tills **MASKINEN PÅ / MINUTER**  
**07:30** visas.
-  ▶ Bekräfta inställningen av minuterna genom att trycka på Rotary Switch.  
I displayen visas kort **BEKRÄFTAT ✓** som en bekräftelse på inställningen.  
**MASKINEN PÅ 07:30**



- ⦿ ▶ Vrid Rotary Switch tills **VEEKODAG** visas.
- ⌚ ▶ Tryck på Rotary Switch för att aktivera programpunkten.  
**VEEKODAG / MAN JA**
- ⦿ ▶ Vrid Rotary Switch tills **VEEKODAG / SÖN JA** visas.
- ⌚ ▶ Tryck på Rotary Switch för att aktivera programpunkten.  
**VEEKODAG / SÖN JA**
- ⦿ ▶ Vrid Rotary Switch tills **VEEKODAG / SÖN NEJ** visas.
- ⌚ ▶ Bekräfta inställningen genom att trycka på Rotary Switch.  
I displayen visas kort **BEKRÄFTAT ✓**.  
**VEEKODAG / SÖN NEJ**
- ⦿ ▶ Vrid Rotary Switch tills **EXIT** visas.
- ⌚ ▶ Lämna programpunkten genom att trycka på Rotary Switch.  
**VEEKODAG**
- ⦿ ▶ Vrid Rotary Switch tills **EXIT** visas.
- ⌚ ▶ Lämna programpunkten genom att trycka på Rotary Switch.  
**MASKINEN PA / 07:30 MTOTFL**
- ⦿ ▶ Vrid Rotary Switch tills **EXIT** visas.
- ⌚ ▶ Gå ur programmeringsläget genom att trycka på Rotary Switch.  
**VALJ KAFFE**

## Automatisk avstängning

Du kan spara energi genom att låta din IMPRESSA stängas av automatiskt. Om funktionen är aktiverad stänger din IMPRESSA automatiskt av sig efter den inställda tiden.

- i** Den automatiska avstängningen kan ställas in på ett värde mellan 0,5 och 15 timmar eller inaktiveras.

**Exempel:** Så här ändrar du den automatiska avstängningen från **5 TIM** till **2 TIM**.

**Förutsättning:** Displayen visar **VALJ KAFFE**.

- ⌚ ▶ Tryck på Rotary Switch **ända** tills **SKÖLJ** visas.
- ⦿ ▶ Vrid Rotary Switch tills **AVSTANG EFTR 5 TIM** visas.
- ⌚ ▶ Tryck på Rotary Switch för att aktivera programpunkten.  
**AVSTANG EFTR 5 TIM**
- ⦿ ▶ Vrid Rotary Switch tills **AVSTANG EFTR 2 TIM** visas.

## 6 Permanenta inställningar i programmeringsläget

- ▶ Tryck på Rotary Switch. I displayen visas kort **BEKRÄFTAT ✓** som en bekräftelse på inställningen.  
**AVSTANG EFTER 2 TIM**
- ▶ Vrid Rotary Switch tills **EXIT** visas.
- ▶ Gå ur programmeringsläget genom att trycka på Rotary Switch.  
**VALJ KAFFE**

## Sköljning

Du kan ställa in om sköljningen vid uppstarten ska utlösas manuellt eller automatiskt.

Du kan ställa in om cappuccinosköljningen ska begäras direkt eller 10 minuter efter tillagning av en mjölkprodukt.

**Exempel:** Så här ställer du in om cappuccinosköljningen ska begäras **direkt** efter tillagning av en mjölkprodukt.

**Förutsättning:** Displayen visar **VALJ KAFFE**.



- ▶ Tryck på Rotary Switch **ända** tills **SKÖLJ** visas.
- ▶ Vrid Rotary Switch tills **SKÖLJNINGAR** visas.
- ▶ Tryck på Rotary Switch för att aktivera programpunkten.  
**START SKÖLJ MANUELL**
- ▶ Vrid Rotary Switch tills **CAPPU, SKÖLJ EFTER 10 MIN** visas.
- ▶ Tryck på Rotary Switch för att aktivera programpunkten.  
**CAPPU, SKÖLJ EFTER 10 MIN**
- ▶ Vrid Rotary Switch tills **CAPPU, SKÖLJ NU** visas.
- ▶ Bekräfta inställningen genom att trycka på Rotary Switch. I displayen visas kort **BEKRÄFTAT ✓** som en bekräftelse på inställningen.  
**CAPPU, SKÖLJ NU**
- ▶ Vrid Rotary Switch tills **SKÖLJNINGAR EXIT** visas.
- ▶ Tryck på Rotary Switch.  
**SKÖLJNINGAR**
- ▶ Vrid Rotary Switch tills **EXIT** visas.
- ▶ Gå ur programmeringsläget genom att trycka på Rotary Switch.  
**VALJ KAFFE**

## Enhet för vattenmängd / tidsformat







Du kan ändra enheten för vattenmängd från »ml« till »oz« och ställa in tidsformatet på »24 H« eller »AM/PM«.

**Exempel:** Så här ändrar du enheten för vattenmängd från **MASKIN ML** till **MASKIN OZ**.

**Förutsättning:** Displayen visar **VALJ KAFFE**.

-  ▶ Tryck på Rotary Switch **ända** tills **SKÖLJ** visas.
-  ▶ Vrid Rotary Switch tills **INSTALLNING** visas.
-  ▶ Tryck på Rotary Switch för att aktivera programpunkten. **INSTALLNING. MASKIN**

**i** Vrid Rotary Switch tills **INSTALLNING. TIDSFORMAT** visas för att ändra tidsformatet.

-  ▶ Tryck på Rotary Switch för att aktivera programpunkten. **INSTALLNING. MASKIN ML**
-  ▶ Vrid Rotary Switch tills **INSTALLNING. MASKIN OZ** visas.
-  ▶ Bekräfta inställningen genom att trycka på Rotary Switch. I displayen visas kort **BEKRÄFTAT ✓** som en bekräftelse på inställningen. **INSTALLNING. MASKIN**
-  ▶ Vrid Rotary Switch tills **INSTALLNING. EXIT** visas.
-  ▶ Lämna programpunkten genom att trycka på Rotary Switch. **INSTALLNING.**
-  ▶ Vrid Rotary Switch tills **EXIT** visas.
-  ▶ Gå ur programmeringsläget genom att trycka på Rotary Switch. **VALJ KAFFE**

## Logotyp

Du kan välja mellan olika logotyper. Den valda logotypen visas när displayen inte används för andra symboler. Du kan t.ex. ställa in följande logotyper:

- JURAs logotyp
- Animerad kaffekopp
- Klockslag
- Ingen logotyp

**Exempel:** Så här ställer du in att klockslaget ska visas i displayen.

**Förutsättning:** Displayen visar VALJ KAFFE.

- ⏻ ▶ Tryck på Rotary Switch **ända** tills SKÖLJ visas.
- 🔄 ▶ Vrid Rotary Switch tills LOGGA visas.
- ⏻ ▶ Tryck på Rotary Switch för att aktivera programpunkten.  
LOGGA
- 🔄 ▶ Vrid Rotary Switch tills LOGGA 08:45 (exempel) visas.
- ⏻ ▶ Bekräfta inställningen genom att trycka på Rotary Switch.  
I displayen visas kort BEKRÄFTAT ✓ som en bekräftelse på inställningen.  
LOGGA 08:45 (exempel)
- 🔄 ▶ Vrid Rotary Switch tills EXIT visas.
- ⏻ ▶ Gå ur programmeringsläget genom att trycka på Rotary Switch.  
VALJ KAFFE / 08:45

## Språk

Du ställde in språket vid första idrifttagningen.

Du kan välja bland följande språk:

- Tyska
- Engelska
- Franska
- Svenska
- Ryska

**Exempel:** Så här ändrar du språk från DEUTSCH till ENGLISH.

**Förutsättning:** Displayen visar VALJ KAFFE.

- ⏻ ▶ Tryck på Rotary Switch **ända** tills SKÖLJ visas.
- 🔄 ▶ Vrid Rotary Switch tills SPRÅK DEUTSCH visas.
- ⏻ ▶ Tryck på Rotary Switch för att aktivera programpunkten.  
SPRÅK DEUTSCH
- 🔄 ▶ Vrid Rotary Switch tills LANGUAGE ENGLISH visas.
- ⏻ ▶ Bekräfta inställningen genom att trycka på Rotary Switch.  
I displayen visas kort BEKRÄFTAT ✓ som en bekräftelse på inställningen.  
LANGUAGE ENGLISH

- ⌚ ▶ Vrid Rotary Switch tills **EXIT** visas.
- ⌚ ▶ Gå ur programmeringsläget genom att trycka på Rotary Switch.

**COFFEE READY**

## Byta namn

Du kan ändra alla produktnamn liksom hälsnings- och avstängningsmeddelandena.

**Exempel:** Så här ändrar du produktnamnet från **1 KAFFE** till **MITT KAFFE**.

**Förutsättning:** Displayen visar **VALJ KAFFE**.

- ⌚ ▶ Tryck på Rotary Switch **ända** tills **SKÖLJ** visas.
- ⌚ ▶ Vrid Rotary Switch tills **ANDRA NAMN ABC...** visas.
- ⌚ ▶ Tryck på Rotary Switch för att aktivera programpunkten.

**ANDRA NAMN PRODUKT NAMN**

**i** Du kan välja hälsnings- och avstängningsmeddelande genom att vrida på Rotary Switch.

- ⌚ ▶ Tryck på Rotary Switch för att aktivera programpunkten.

**PRODUKT NAMN ANDERN**

- ⌚ ▶ Tryck på Rotary Switch.

**PRODUKT NAMN / VALJ KAFFE**

**i** Nästa steg är att trycka på knappen för produkten som du vill byta namn på. Ingen produkt tillagas.

- ☒ ▶ Tryck på knappen Kaffe.



**... / ABCDEFG...✓**

- ⌚ ▶ Vrid Rotary Switch för att välja tecken.
- ⌚ ▶ Bekräfta tecknet genom att trycka på Rotary Switch.

**MITT KAFFE / ABCDEFG...✓**

**i** Välj tecknet **←** i slutet av alfabetet och tryck på Rotary Switch för att radera det senast inmatade tecknet.

## 6 Permanenta inställningar i programmeringsläget

- ▶  Välj tecknet ✓ i slutet av alfabetet och tryck på Rotary Switch för att bekräfta inmatningen.  
I displayen visas kort BEKRAFTAT ✓.  
ANDRA NAMN ABC . . .
- ▶  Vrid Rotary Switch tills EXIT visas i displayen.
- ▶  Gå ur programmeringsläget genom att trycka på Rotary Switch.  
VALJ KAFFE

## 7 Skötsel

Din IMPRESSA har följande inbyggda rengöringsprogram:

- Sköljning av apparaten
- Filterbyte
- Rengöring av apparaten
- Avkalkning av apparaten
- Sköljning av cappuccino-skummaren
- Rengöring av cappuccino-skummaren

**i** Utför rengöring, avkalkning och filterbyte när dessa begärs.

### Skötseltips

För att du ska kunna ha långvarig glädje av din IMPRESSA och alltid vara säker på optimal kaffekvalitet bör du sköta om apparaten dagligen.

Gör så här:

- Töm kaffesumpbehållaren och droppbrickan. Skölj dem med varmt vatten.
- Skölj vattentanken med rent vatten.
- Ta isär och skölj cappuccino-skummaren (se kapitel 7 »Skötsel – Sköljning av cappuccino-skummaren«).
- Torka av apparatens utsida med en fuktig trasa.

### Sköljning av apparaten

När du sätter på IMPRESSA kommer en sköljning att begäras eller startas automatiskt så snart apparaten är uppvärmd.

I programmeringsläget kan du ställa in om sköljningen vid uppstarten ska startas manuellt eller automatiskt (se kapitel 6 »Permanent inställningar i programmeringsläget – Sköljning«).

När du stänger av IMPRESSA startar sköljförloppet automatiskt.

Du kan starta sköljförloppet manuellt.



**Förutsättning:** Displayen visar **VALJ KAFFE**.

- ▶ Ställ ett kärl under kaffeutloppet.
- ⌚ ▶ Tryck på Rotary Switch **ända** tills **SKÖLJ** visas.
- ⌚ ▶ Tryck på Rotary Switch för att aktivera programpunkten. **CAPPUCCINO RENGÖR**
- ⌚ ▶ Vrid Rotary Switch tills **MASKIN SKÖLJER** visas.
- ⌚ ▶ Starta sköljförloppet genom att trycka på Rotary Switch. **SKÖLJER**

Sköljningen avslutas automatiskt, din IMPRESSA är klar för användning.

## Filterbyte

- i** Filtrret är förbrukat, antingen efter att 50 liter vatten har passerat eller efter två månader. Din IMPRESSA begär då automatiskt ett filterbyte.
- i** Om CLARIS plus filterpatronen inte har aktiverats får du inte någon uppmaning om filterbyte.

@ Du kan också öva på momentet »Byte av filter« på vår webbplats. Gå till [www.jura.com](http://www.jura.com) och klicka på Knowledge Builder.

## Byte efter uppmaning

Så här byter du CLARIS plus filterpatron när du får en uppmaning från din IMPRESSA.

**Förutsättning:** I displayen visas **VALJ KAFFE / FILTER BYTE** och skötselknappen **☘** lyser.

- ☘ ▶ Tryck på skötselknappen. **BYTE / TID 2 MIN / START JA**
- i** Vrid Rotary Switch tills **BYTE / START NEJ** visas om du inte vill byta filter med en gång. Lämna rengöringsprogrammet genom att trycka på Rotary Switch. Uppmaningen att byta filter kvarstår.
- ☘ ▶ Tryck på skötselknappen. **SÄTT I FILTER / TRYCK KNAPPEN**
  - ▶ Ta ut vattentanken och töm den.
  - ▶ Fäll upp patronhållaren och ta bort den gamla CLARIS plus filterpatronen och förlängningen.





- ▶ Sätt förlängningen upptill på en ny CLARIS plus filterpatron.
- ▶ Sätt in filterpatronen i vattentanken med ett lätt tryck.
- ▶ Stäng patronhållaren. Du hör ett tydligt snäpp.
- ▶ Fyll vattentanken med rent, kallt vatten och sätt tillbaka den.

- ▶ Ställ ett kärl (minst 500 ml) under cappuccino-skummaren.
- ▶ Vrid skummarens inställningsreglage till läget för ånga ☽.
- ☼ ▶ Tryck på skötselknappen.  
**FILTR. RENSAS**, vatten rinner ut ur skummaren.

**i** Du kan när som helst avbryta filtersköljningen. Tryck i så fall på valfri knapp.

**i** Vattnet kan vara lätt missfärgat. Det innebär ingen hälsofara och påverkar inte heller smaken.

Filtersköljningen stannar automatiskt efter ca 500 ml. Din IMPRESSA värms upp och är klar för användning igen.

## Manuellt filterbyte

Du kan starta förloppet »Byte av filter« manuellt.

**Förutsättning:** Filtret är aktiverat och displayen visar **VALJ KAFFE**.

- ⏻ ▶ Tryck på Rotary Switch **ända** tills **SKÖLJ** visas.
- ⏻ ▶ Tryck på Rotary Switch för att aktivera programpunkten.  
**CAFFUCCINO RENGÖR**
- ⌚ ▶ Vrid Rotary Switch tills **FILTER BYTE** visas.
- ⏻ ▶ Tryck på Rotary Switch.  
**BYTE TID 2. MIN / START JA**
- ▶ Fortsätt med den **andra** uppmaningen till åtgärd (som indikeras med ▶) enligt beskrivningen i stycket »Byte efter uppmaning«.

## Rengöring av apparaten

### OBSERVERA

Efter 220 tillagningar av kaffe eller 80 sköljningar vid uppstarten begär IMPRESSA en rengöring.

---

Om du använder felaktiga rengöringsmedel kan skador uppkomma på apparaten och rester komma ut i vattnet.

- ▶ Använd enbart original JURA rengöringsprodukter.

- 
- i** Rengöringsprogrammet tar cirka 20 minuter.
  - i** Avbryt inte rengöringsprogrammet. Då blir rengöringskvaliteten sämre.
  - i** JURA rengöringstabletter finns att köpa hos våra återförsäljare.

- @ Du kan också öva på momentet »Rengöring av apparaten« på vår webbplats. Gå till [www.jura.com](http://www.jura.com) och klicka på Knowledge Builder.

## Rengöring på uppmaning

**Förutsättning:** I displayen visas VALJ KAFFE / RENGÖR och skötselknappen ☸ lyser.

- ☸ ▶ Tryck på skötselknappen.

RENGÖR TID 20 MIN / START JA

- i** Vrid Rotary Switch tills RENGÖR / START NEJ visas om du inte vill starta rengöringen med en gång. Lämna rengöringsprogrammet genom att trycka på Rotary Switch. Uppmaningen att rengöra apparaten kvarstår.

- ☸ ▶ Tryck på skötselknappen.

LADA / KAFFESUMP TÖM

- ▶ Töm droppbrickan och kaffesumpbehållaren och sätt tillbaks dem.

TRYCK KNAPPEN, skötselknappen ☸ lyser.



- ▶ Ställ ett kärl under kaffeutloppet och ett under cappuccino-skummaren.
- ⚡ ▶ Tryck på skötselknappen.  
**MASKIN REINIGT**, det rinner vatten ur kaffeutloppet. Förloppet avbryts, **LAGG I TABLETT**.
- ▶ Öppna locket till bönbehållaren.
- ▶ Öppna locket till påfyllningstratten för förmalt kaffe.
- ▶ Lägg en JURA rengöringstablett i påfyllningstratten.
- ▶ Stäng locket till påfyllningstratten och locket till bönbehållaren.  
**TRYCK KNAPPEN**, skötselknappen ⚡ lyser.
- ⚡ ▶ Tryck på skötselknappen.  
**MASKIN REINIGT**, det rinner ut vatten ur kaffeutloppet och cappuccino-skummaren flera gånger. Förloppet avbryts **LADA / KAFFESUMP TÖM**.
- ▶ Töm droppbrickan och kaffesumpbehållaren och sätt tillbaks dem.  
Rengöringen är klar. IMPRESSA är klar för användning igen.

## Rengöring utan uppmaning

Du kan starta »Rengöring av apparaten« utan uppmaning.

**Förutsättning:** Displayen visar **VALJ KAFFE**.

- ⌚ ▶ Tryck på Rotary Switch **ända** tills **SKÖLJ** visas.
- ⌚ ▶ Tryck på Rotary Switch för att aktivera programpunkten.  
**CAPPUCCINO RENGÖR**
- ⌚ ▶ Vrid Rotary Switch tills **MASKIN RENGÖR** visas.
- ⌚ ▶ Tryck på Rotary Switch.  
**RENGÖR TID 20 MIN / START JA**
- ▶ Fortsätt med den **andra** uppmaningen till åtgärd (som indikeras med ▶) enligt beskrivningen i stycket »**Rengöring efter uppmaning**«.

## Avkalkning av apparaten



### OBSERVERA

Kalkavlagringar uppstår under användningen av IMPRESSA. Apparaten begär automatiskt en avkalkning. Mängden kalkavlagringar beror på vattnets hårdhetsgrad.

---

Avkalkningsmedlet kan verka irriterande på hud och ögon.

- ▶ Undvik hud- och ögonkontakt.
- ▶ Spola bort avkalkningsmedlet med rent vatten. Sök läkare om du fått avkalkningsmedel i ögonen.

### OBSERVERA

---

Om du använder felaktiga avkalkningsmedel kan skador uppkomma på apparaten och rester av medlet kan komma ut i vattnet.

- ▶ Använd enbart original JURA rengöringsprodukter.

### OBSERVERA

---

Om du avbryter avkalkningsförloppet kan skador uppstå på apparaten.

- ▶ Genomför avkalkningen fullständigt.

### OBSERVERA

---

Avkalkningsmedel kan orsaka skador på ömtåliga ytor.

- ▶ Torka bort stänk omedelbart.

---

**i** Avkalkningsprogrammet tar cirka 45 minuter.

**i** JURA avkalkningstabletter finns att köpa hos våra återförsäljare.

**i** Om du använder en CLARIS plus filterpatron som är aktiverad får du inte någon uppmaning att avkalka apparaten.

@ Du kan öva på momentet »Avkalkning av apparaten« på vår webbplats. Gå till [www.jura.com](http://www.jura.com) och klicka på Knowledge Builder.

## Avkalka på uppmaning

**Förutsättning:** I displayen visas **VALJ KAFFE / AVKALKA** och skötselknappen ☼ lyser.

- ☼ ▶ Tryck på skötselknappen.

**AVKALKAR TID 45 MIN / START JA**

**i** Vrid Rotary Switch tills **AVKALKAR / START NEJ** visas om du inte vill starta avkalkningen med en gång. Lämna rengöringsprogrammet genom att trycka på Rotary Switch. Uppmaningen att avkalka apparaten kvarstår.

- ❖ ▶ Tryck på skötselknappen.

LÅDA / KAFFESUMP TÖM

- ▶ Töm droppbrickan och kaffesumpbehållaren och sätt tillbaks dem.

LÖS UPP I TANK

- ▶ Ta ut vattentanken och töm den.
- ▶ Lös upp innehållet i ett blisterpack (3 JURA avkalkningstabletter) fullständigt i ett kärl med 600 ml vatten. Det kan ta några minuter.
- ▶ Häll över lösningen i den tomma vattentanken och sätt tillbaks den i apparaten.

LÖS UPP I TANK / TRYCK KNAPPEN skötselknappen ❖ lyser.

- ▶ Ta bort cappuccino-skummaren.
- ▶ Ställ ett kärl under varmvattenutloppet och ett under skummarens anslutningsdel.

- ❖ ▶ Tryck på skötselknappen.

MASKIN ENTKALKT

Vatten rinner ut ur varmvattenutloppet och skummarens anslutningsdel. Skötselknappen blinkar under avkalkningsförloppet.

Förloppet avbryts, LÅDA / KAFFESUMP TÖM.

- ▶ Töm kärlet under varmvattenutloppet och skummarens anslutningsdel.
- ▶ Töm droppbrickan och kaffesumpbehållaren och sätt tillbaks dem.

VATTENTANK FYLL

- ▶ Ta ut vattentanken och skölj den ordentligt.
- ▶ Fyll vattentanken med rent, kallt kranvatten och sätt tillbaka den.

TRYCK KNAPPEN, skötselknappen ❖ lyser.

- ▶ Sätt på cappuccino-skummaren igen.

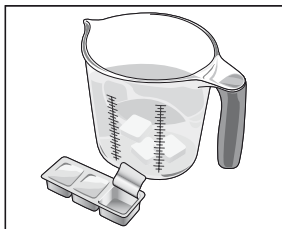



- ▶ Ställ ett kärl under varmvatten- och kaffeutloppet och ett under cappuccino-skummaren.
- ⚡ ▶ Tryck på skötselknappen.  
**MASKIN ENTKALKKT**, det rinner vatten ur kaffeutloppet och cappuccino-skummaren.  
**ENHETEN VARMS UPP, MASKIN SPULT**, det rinner vatten ur kaffeutloppet.  
 Förloppet avbryts, **LADA / KAFFESUMP TOM**.
- ▶ Töm droppbrickan och kaffesumpbehållaren och sätt tillbaks dem.  
 Avkalkningen är klar. IMPRESSA värms upp och är klar för användning igen.

**i** Om det skulle bli ett oförutsett avbrott i avkalkningsförloppet måste du skölja ur vattentanken noggrant.

### Avkalkning utan uppmaning

Du kan starta »Avkalkning av apparaten« utan uppmaning.

**Förutsättning:** Displayen visar **VALJ KAFFE** och filtret är inte aktiverat.

- ⌚ ▶ Tryck på Rotary Switch **ända** tills **SKÖLJ** visas.
- ⌚ ▶ Tryck på Rotary Switch för att aktivera programpunkten.  
**CAPPUCCINO RENGÖR**
- ⌚ ▶ Vrid Rotary Switch tills **MASKIN AVKALKA** visas.
- ⌚ ▶ Tryck på Rotary Switch  
**AVKALKAR TID 45 MIN / START JA**
- ▶ Fortsätt med den **andra** uppmaningen till åtgärd (som indikeras med ▶) enligt beskrivningen i stycket »**Avkalka på uppmaning**«.

### Sköljning av cappuccino-skummaren

IMPRESSA begär en cappuccinosköljning efter varje mjölktiltillredning.

I programmeringsläget kan du ställa in om sköljningen ska begäras **med en gång** eller **10 minuter** efter tillredningen (se kapitel 6 »Permanenta inställningar i programmeringsläget – Sköljning).

## Sköljning av cappuccino-skummaren på uppmaning



## Rengöring av cappuccino-skummaren

### OBSERVERA

## Start av cappuccino-rengöring utan uppmaning

**Förutsättning:** Displayen visar **VALJ KAFFE / CAPPU.**  
**SKÖLJERS** och skötselknappen **☸** lyser.

- ▶ Ställ ett kärl under cappuccino-skummaren.
- ▶ Vrid inställningsreglaget till läget för ånga **☸**.
- ☸ ▶ Tryck på skötselknappen.  
**SKÖLJER CAPPUCCINOENHET**, cappuccino-skummaren sköljs.  
Förloppet stannar automatiskt, displayen visar **VALJ KAFFE**.

För att cappuccino-skummaren ska fungera felfritt bör du rengöra den **dagligen** om du har tillrett mjölk.

---

Om du använder felaktiga rengöringsmedel kan skador uppstå på apparaten och rester komma ut i vattnet.

- ▶ Använd enbart original JURA rengöringsprodukter.
- 

**i** Du får ingen uppmaning från IMPRESSA att rengöra cappuccino-skummaren.

**i** JURA Auto Cappuccino-rengöring finns att köpa hos återförsäljaren.

@ Du kan också öva på momentet »Rengöring av cappuccino-skummaren« på vår webbplats. Gå till [www.jura.com](http://www.jura.com) och klicka på Knowledge Builder.

**Förutsättning:** Displayen visar **VALJ KAFFE**.

- 🕒 ▶ Tryck på Rotary Switch **ända** tills **SKÖLJ** visas.
- 🕒 ▶ Tryck på Rotary Switch för att aktivera programpunkten.  
**CAPPUCCINO RENGÖR**
- 🕒 ▶ Tryck på Rotary Switch.  
**RENGÖRINGSMEDEL CAPPU / TRYCK KNAPPEN**
- ▶ Fyll ett kärl med 250 ml rent vatten och häll i en kapsyl (max. 15 ml) med Auto Cappuccino-rengöring.
- ▶ Sänk ned mjölkinsugningsslangen i kärlet.
- ▶ Vrid inställningsreglaget till läget för mjölkskum **☸** eller mjölk **☐**.



- ▶ Ställ ytterligare ett kärl under cappuccino-skummaren.
  - ♣ ▶ Tryck på skötselknappen.  
CAPPUCCINO RENGÖR, skummaren och slangen rengörs.
  - RENT VATTEN FÖR CAPPU / TRYCK KNAPPEN
  - ▶ Skölj kärlet noggrant, fyll på med 250 ml rent vatten och sänk ned mjölkinsugningsslangen.
  - ▶ Töm det andra kärlet och ställ det under skummaren igen.
  - ♣ ▶ Tryck på skötselknappen.  
CAPPUCCINO RENGÖR, skummaren och slangen sköljs med rent vatten.
- Displayen visar VALJ KAFFE, din IMPRESSA är åter klar för användning.

### Rengöring av cappuccino-skummaren på uppmaning

Om mjölk har tillretts utan att cappuccino-skummaren därefter har rengjorts visas RENGÖR MJÖLKSYSTEM när apparaten stängs av. Du kan starta rengöringsprogrammet genom att trycka på skötselknappen ♣.

**Förutsättning:** I displayen visas RENGÖRINGSMEDEL CAPPU / TRYCK KNAPPEN och skötselknappen ♣ lyser.

- ▶ Fortsätt med den fjärde uppmaningen till åtgärd (som indikeras med \*) enligt beskrivningen i stycket »Start av cappuccinorengöring utan uppmaning«.

### Isärtagning och sköljning av cappuccino-skummaren

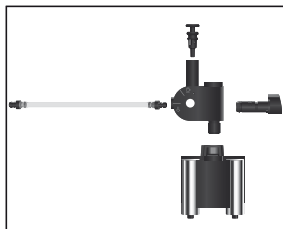

- ▶ Dra försiktigt av cappuccino-skummaren.
- ▶ Ta isär cappuccino-skummaren i dess beståndsdelar.
- ▶ Skölj skummarens alla delar noggrant under rinnande vatten.
- ▶ Sätt ihop cappuccino-skummaren och anslut den till anslutningsdelen igen.



## Borttagning av främmande föremål



Även i de bästa kaffesorterna kan det hända att främmande föremål har hamnat bland bönorna. Dessa kan blockera kvarnen.

- ▶ Stäng av apparaten med knappen Till/Från.
- ▶ Stäng av din IMPRESSA med hjälp av huvudströmbrytaren.
  - ▶ Öppna locket till bönbehållaren och ta bort det arombevarande locket.
  - ▶ Sug upp bönorna med en dammsugare.
  - ▶ Sätt i nyckeln till kvarnen.
  - ▶ Vrid nyckeln **moturs** tills det främmande föremålet lossnar och avlägsna det.
  - ▶ Fyll på kaffeböner i bönbehållaren och stäng det arombevarande locket liksom locket till bönbehållaren.

## Rengöring av bönbehållaren

Kaffeböner kan vara täckta av ett tunt lager olja som blir kvar på bönbehållarens väggar. Dessa rester kan påverka kaffekvaliteten negativt. Rengör därför bönbehållaren med jämna mellanrum.

**Förutsättning:** Displayen visar **VALU KAFFE / FYLL BÖNOR**.

- ▶ Stäng av apparaten med knappen Till/Från.
  - ▶ Stäng av din IMPRESSA med hjälp av huvudströmbrytaren.
    - ▶ Öppna locket till bönbehållaren och ta bort det arombevarande locket.
    - ▶ Rengör bönbehållaren med en torr, mjuk trasa.
    - ▶ Fyll på kaffeböner i bönbehållaren och stäng det arombevarande locket liksom locket till bönbehållaren.
- Rengöringen av bönbehållaren är klar.

## **Avkalkning av vattentanken**

Kalkavlagringar kan uppstå i vattentanken. Avkalka vattentanken då och då för att säkerställa att apparaten fungerar felfritt.

- ▶ Ta bort vattentanken.
- ▶ Ta bort CLARIS plus filterpatronen om du använder en sådan.
- ▶ Avkalka tanken med ett vanligt, mildt avkalkningsmedel. Följ tillverkarens anvisningar.
- ▶ Skölj därefter vattentanken noggrant.
- ▶ Sätt i CLARIS plus filterpatronen igen om du använder en sådan.
- ▶ Fyll vattentanken med rent, kallt vatten och sätt tillbaka den.

## 8 CLARIS plus-filterpatron – Vatten för perfekt kaffe

Om du använder CLARIS plus-filterpatronen har du alltid tillgång till nyfiltrerat kaffe- och varmvatten. CLARIS plus-filterpatronen har utvecklats speciellt för JURAs kaffemaskiner. Den placeras direkt i vattentanken och gör vattnet pH-kaffeneutralt.

I motsats till andra vattenfiltersystem för hushållsbruk tillämpar CLARIS plus den professionella uppströmsprincipen. I praktiken innebär det att bara så mycket vatten som behövs vid varje tillagning sugas in och filtreras.

### Afkalkning behövs inte

Om du regelbundet använder filterpatroner slipper du i fortsättningen den tidsödande avkalkningen. Kaffemaskinen tackar dig med en lång livslängd. Använd CLARIS plus när vattnets hårdhet överstiger 10 °dH (tyska grader). Vattnets hårdhetsgrad bör kontrolleras före första idrifttagningen av din kaffemaskin från JURA. Detta görs med de Aquadur®-teststickor som ingår i leveransen.

### Enkel att använda

Det är enkelt att sätta in CLARIS plus-filterpatronen. En beskrivning finns i kapitel 2 »Förberedelser och idrifttagning – Installation och aktivering av filter«.

### Ekonomisk

Efter att 50 liter vatten har runnit genom filtret eller senast efter 2 månader är filtret förbrukat. Därefter måste patronen bytas.

Din kaffemaskin från JURA påminner dig när det är dags att byta filter. Hur bytet går till beskrivs utförligt i kapitel 7 »Skötsel – Filterbyte efter uppmaning«. Lämna tillbaka begagnade filterpatroner till återförsäljaren.

### Skötsel och förvaring

Du behöver bara ta ut CLARIS plus-filterpatronen ur vattentanken om du ska vara borta en längre tid eller om du vill rengöra eller avkalka tanken med vanliga rengöringsmedel.

Om du ska vara borta en längre tid (t.ex. på semester) rekommenderar vi att du förvarar filterpatronen så här: Ta ut patronen ur vattentanken. Lägg den i ett glas med cirka två centimeter vatten i botten och ställ in glaset i kylskåpet.

Innan du tar maskinen i bruk på nytt bör du först låta en halv liter vatten filtreras. Vattnet kan vara missfärgat, men detta innebär ingen hälsofara.

### Bilder på följande sidor:

- 1** Vatten – alltid nyfiltrerat och välgörande.
- 2** CLARIS plus-filterpatroner kräver varken tillbehör eller extra utrymme. De sätts in direkt i vattentanken.
- 3 4** Vatten för perfekta kaffespecialiteter.
- 5** Den professionella uppströmsprincipen: Bara så mycket vatten som behövs vid varje tillagning suges in och filtreras.
- 6** Vattengenomföring av rostfritt stål i värmelementet: Med CLARIS plus (till vänster) slipper du tidsödande avkalkning (till höger).
- 7** Genom samspelet mellan organiska material filtreras följande ämnen bort: Kalcium (Ca), klor (Cl), bly (Pb), koppar (Cu), aluminium (Al).



1



2



3







5



6

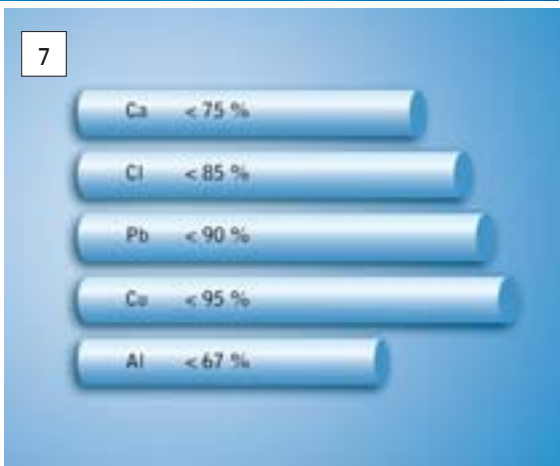

7



## 9 »Det är mjölken som gör det«

Kaffespecialiteter gör nu sitt segertåg över hela världen. Fram till för ett par år sedan återfanns klassiker som espresso och café crème högst upp på popularitetsskalan. Idag har cappuccino och latte macchiato tagit över.

### Trendspecialiteter med mjölk

Bland ingredienserna för trendspecialiteterna finns allt oftare mjölk. Om du använder standard- eller lättmjölk spelar ingen roll. Det är nämligen inte fetthalten som är avgörande för det härliga skummet utan proteinerna. Uppvärmad eller uppskummad, som kaffe- eller vispgräddde – ingen annan av naturens produkter kombineras så ofta och så gärna med kaffe som just mjölk. Även för allergiker finns ett brett spektrum av alternativ: get-, får-, ris- eller sojamjölk.

### Avancerad teknologi

Tack vare den allra nyaste tekniken och smarta uttänkta cappuccinomunstycken kan du med varje IMPRESSA bli en del av kaffespecialiteternas mångfasetterade värld. Mjölken värms aldrig upp till över 75 °C. Endast på detta sätt kan det enastående fina skummet utveckla sig fullt ut.

Tack vare den flexibla bryggenheten, som i idealfallet kan bearbeta mellan 5 och 16 gram malet kaffe, får du en harmonisk balans mellan kaffe- och mjölksmaken. Ge din fantasi fria tyglar när du skapar nya recept. Smaksätt och förfina dina personliga kaffespecialiteter efter behag.

### Skumma mjölk som ett proffs

Pröva det här barista-tipset! Eftersom mjölken kan virvla speciellt bra vid den ojämna ytan på kannor av rostfritt stål bildas ett ännu perfektare skum i dessa kannor. Och proffsen vet vad mer som är viktigt: att regelbundet rengöra cappuccinomunstycket, att skölja ur kannan grundligt varje kväll och att förvara mjölken i kylskåpet under natten.

9 »Det är mjölken som gör det«

## 10 Tillbehör och service

### Tillbehör till apparaten – Vidga din kaffehorisont

1 Kaffespecialiteter med mjölk är inne. Connector System® och den breda tillbehörspaletten öppnar dörren till trenddryckernas värld. De tillbehör som inte ingår i leveransen finns att köpa hos våra auktoriserade återförsäljare.

### Skötselutrustning

2 Alla original JURA rengöringsprodukter är optimalt avstämda mot rengöringsprogrammen. Använd därför enbart original JURA rengöringsprodukter. Det kommer din IMPRESSA att tacka dig för.

### CLARIS plus-filterpatron

3 CLARIS plus filterpatron har utvecklats speciellt för JURAs kaffemaskiner. Den sätts in direkt i vattentanken. CLARIS plus fungerar enligt den professionella uppströmsprincipen.

Mer information om detta finns i kapitel 8 »CLARIS plus-filterpatron – Vatten för perfekt kaffe«.

### Rengöringstabletter

4 Din IMPRESSA har ett inbyggt rengöringsprogram. JURA original rengöringstabletter är speciellt avstämda mot detta program och löser upp oljebeläggningar från kaffe optimalt.

### Avkalkningstabletter

5 Kalk är alla vattenförbrukande hushållsapparaters största fiende. JURA har utvecklat en avkalkningstablett för IMPRESSA som tar bort kalk och samtidigt skonar apparaten.

### Auto Cappuccino rengöring

6 Rengör dina Profi Auto Cappuccino- och Easy Auto Cappuccino-skummare med original Auto Cappuccino rengöring från JURA. Då kan du vara säker på att få en optimal rengöring.

## Service

7 En kompetent och kvalitativt högvärdig service är A och O för JURA, oavsett om den sker i det schweiziska moderbolagets servicefabrik eller hos någon av JURAs auktoriserade serviceverkstäder världen runt.

8 Före varje IMPRESSA service görs en elektroniskt styrd apparatdiagnos.

9 Yrkespersonal som har utbildats och fortbildats av JURA utför alla servicearbeten kompetent och fackmässigt.







3







4



5



6





SERVICE FABRIK



8



9

## 11 Meddelanden i displayen

| Meddelande              | Orsak  | Åtgärd  |
|-------------------------|--|---|
| LADA TÖM                | Droppbrickan är full. Du kan varken tillaga kaffe produkter, bereda varmvatten eller tillreda mjölkprodukter.  | ▶ Töm droppbrickan.   |
| VATTENTANK FYLL         | Vattentanken är tom. Du kan varken tillaga kaffe produkter, bereda varmvatten eller tillreda mjölkprodukter.   | ▶ Fyll på vattentanken (se kapitel 2 »Förberedelser och idrifttagning – Påfyllning av vattentanken«).   |
| KAFFESUMP TÖM           | Kaffesumpbehållaren är full. Du kan inte tillaga några kaffe produkter, bereda varmvatten eller tillreda mjölk.  | ▶ Töm kaffesumpbehållaren och droppbrickan.   |
| LADA SAKNAS             | Droppbrickan sitter snett eller finns inte alls på plats. Du kan varken tillaga kaffe produkter, bereda varmvatten eller tillreda mjölkprodukter.        | ▶ Sätt dit droppbrickan.<br>▶ Rengör metallkontaktarna bak på droppbrickan.                             |
| SATZBEHALTER SAKNAS     | Kaffesumpbehållaren sitter snett eller finns inte alls på plats. Du kan varken tillaga kaffe produkter, bereda varmvatten eller tillreda mjölkprodukter. | ▶ Sätt in kaffesumpbehållaren.  |
| TRYCK SKÖLJ             | IMPRESSA begär en sköljning.   | ▶ Starta sköljningen genom att trycka på skötselknappen.  |
| VALJ KAFFE / FYLL BÖNOR | Bönbehållaren är tom. Du kan inte tillaga några kaffe produkter, men det går att bereda varmvatten eller tillreda mjölk.                                 | ▶ Fyll på bönbehållaren (se kapitel 2 »Förberedelser och idrifttagning – Påfyllning av bönbehållaren«). |

## 11 Meddelanden i displayen

| Meddelande                               | Orsak   | Åtgärd   |
|--|---|--|
| VALJ KAFFE /<br>CAPPU, SKÖLJER           | IMPRESSA begär en cappuccin-<br>nosköljning.  | ► Starta cappuccinosköljnin-<br>gen genom att trycka på<br>skötselknappen.     |
| VALJ KAFFE / RENGÖR                      | Efter 220 tillagningar eller<br>80 sköljningar vid uppstarten<br>begär IMPRESSA en rengöring. | ► Utför rengöringen<br>(se kapitel 7 »Skötsel –<br>Rengöring av apparaten«).   |
| VALJ KAFFE / RENGÖR<br>(blinkar)         | Efter 250 tillagningar begär<br>IMPRESSA en rengöring.  | ► Utför rengöringen<br>(se kapitel 7 »Skötsel –<br>Rengöring av apparaten«).   |
| RENGÖRNU / RENGÖR<br>(blinkar)           | Efter 260 tillagningar begär<br>IMPRESSA en rengöring.  | ► Utför rengöringen<br>(se kapitel 7 »Skötsel –<br>Rengöring av apparaten«).   |
| VALJ KAFFE / AVKALKA                     | IMPRESSA måste avkalkas.  | ► Utför avkalkningen<br>(se kapitel 7 »Skötsel –<br>Avkalkning av apparaten«). |
| VALJ KAFFE / AVKALKA<br>(blinkar)        | IMPRESSA måste avkalkas.  | ► Utför avkalkningen<br>(se kapitel 7 »Skötsel –<br>Avkalkning av apparaten«). |
| AVKALKA NU / AVKALKA<br>(blinkar)        | IMPRESSA måste avkalkas.  | ► Utför avkalkningen<br>(se kapitel 7 »Skötsel –<br>Avkalkning av apparaten«). |
| VALJ KAFFE /<br>FILTER BYTE              | Efter 2 månader eller efter att<br>50 liter vatten har passerat är<br>filtret förbrukat.      | ► Byt CLARIS plus filterpatro-<br>nen (se kapitel 7 »Skötsel –<br>Filterbyte«) |
| VALJ KAFFE /<br>FILTER BYTE<br>(blinkar) | Efter 2 månader eller efter att<br>55 liter vatten har passerat är<br>filtret förbrukat.      | ► Byt CLARIS plus filterpatro-<br>nen (se kapitel 7 »Skötsel –<br>Filterbyte«) |
| BYT NU / FILTER BYTE<br>(blinkar)        | Efter 2 månader eller efter att<br>60 liter vatten har passerat är<br>filtret förbrukat.      | ► Byt CLARIS plus filterpatro-<br>nen (se kapitel 7 »Skötsel –<br>Filterbyte«) |

| Meddelande                                  | Orsak   | Åtgärd   |
|---|---|--|
| RENGÖRINGSMEDEL<br>CAPPU /<br>TRYCK KNAPPEN | Du får en uppmaning från IMPRESSA att rengöra cappuccino-skummaren.   | ► Genomför cappuccinorengöringen (se kapitel 7 »Skötsel – Rengöring av cappuccino-skummaren«).                   |
| AROMALOCK SAKNAS                            | Det arombevarande locket sitter snett eller finns inte alls på plats. Du kan inte tillaga några kaffeprodukter, men det går att bereda varmvatten eller tillreda mjölk. | ► Sätt på det arombevarande locket.  |
| PULVERKAFFE /<br>FÖR LITE                   | Det finns för lite förmalt kaffe i påfyllningstratten. IMPRESSA avbryter förloppet.   | ► Fyll på mer förmalt kaffe vid nästa tillagning (se kapitel 5 »Tillagning med ett knapptryck – Förmalt kaffe«). |
| PULVERFACK                                  | Röret för förmalt kaffe finns inte på plats.  | ► Sätt in röret för förmalt kaffe.   |

## 12 Felavhjälpning

| Problem   | Orsak   | Åtgärd  |
|---|---|---|
| Mycket högt ljud från kvarnen.  | Det finns främmande föremål i kvarnen.  | ► Avlägsna det främmande föremålet (se kapitel 7 »Skötsel – Borttagning av främmande föremål«).   |
| Det bildas för litet skum vid mjölkuppskumningen eller det sprutar mjölk ur cappuccino-skummaren. | Cappuccino-skummaren är nedsmutsad.   | ► Skölj och rengör cappuccino-skummaren (se kapitel 7 »Skötsel – Cappuccino-skummaren«).  |
| Kaffet rinner bara droppvis vid tillagningen.   | Kaffet eller det förmalda kaffet är alltför finmalet och sätter igen systemet.            | ► Ställ in kvarnen på grövre malning eller använd grövre förmalt kaffe (se kapitel 2 »Förberedelser och idrifttagning – Kvarninställning«). |
| Det går inte att ställa in vattnets hårdhet.  | CLARIS plus filterpatronen är aktiverad.  | ► Inaktivera CLARIS plus filterpatronen.  |
| <b>VÄLJ KAFFE / Fyll bönor</b><br>visas trots att bönbehållaren har fyllts på.                    | Kvarnen är inte helt fylld med bönor.   | ► Tillaga en kaffespecialitet.  |
| <b>VÄLJ KAFFE / Fyll bönor</b><br>lyser inte trots att bönbehållaren är tom.                      | Bönsensorn är nedsmutsad.   | ► Rengör bönbehållaren (se kapitel 7 »Skötsel – Rengöring av bönbehållaren«).   |
| <b>LADA TÖM</b><br>visas hela tiden.  | Metallkontakterna på droppbrickan är nedsmutsade eller våta.                              | ► Rengör metallkontakterna bak på droppbrickan.   |
| <b>VATTENTANK Fyll</b><br>visas trots att vattentanken är full.                                   | Flottören i vattentanken har fastnat.   | ► Avkalka vattentanken (se kapitel 7 »Skötsel – Avkalkning av vattentanken«).   |
| <b>ERROR 2</b> visas.   | Om apparaten utsatts för kyla under en längre tid spärras uppvärmningen av säkerhetsskäl. | ► Värm upp apparaten i rumstemperatur.  |



| Problem                              | Orsak | Åtgärd  |
|--------------------------------------|-------|---|
| Andra felmeddelanden (E:0000) visas. | –     | Stäng av IMPRESSA med huvudströmbrytaren. Kontakta kundtjänsten i ditt land (se kapitel 16 »JURA kontakt«). |

- i** Kontakta kundtjänsten i ditt land om felet kvarstår. Telefonnummer finns i kapitel 16 »JURA kontakt«.

## 13 Transport och miljövänlig avfallshantering

### Transport/Tömning av systemet

Spara förpackningen till IMPRESSA. Den skyddar apparaten under transport.

För att vid transport skydda din IMPRESSA mot temperaturer under fryspunkten måste systemet tömmas.



**Förutsättning:** IMPRESSA är avstängd (standby).

- ▶ Ta bort vattentanken.
- ▶ Ställ ett kärl under varmvattenutloppet och ett under cappuccino-skumaren.
- ❖ ▶ Tryck på skötselknappen **ända** tills **SYSTEM TÖMT** visas. En mindre mängd vatten rinner ut ur cappuccino-skumaren och varmvattenutloppet. Förloppet stannar automatiskt. IMPRESSA stängs av.
- ▶ Stäng av din IMPRESSA med huvudströmbrytaren.

**i** När du använder apparaten nästa gång måste du fylla på systemet på nytt (se kapitel 2 »Förberedelser och idrifttagning – Första idrifttagningen«).

### Avfallshantering



Begagnade apparater måste omhändertas på ett miljövänligt sätt.

Begagnade apparater innehåller värdefulla, återvinningsbara material som bör tillvaratas. Omhänderta därför begagnade apparater via lämpliga uppsamlingsystem.

## 14 Tekniska data

### Typskylt

**i** Beakta typskylten innan du ansluter apparaten.

Typskylten sitter på undersidan till din IMPRESSA. Där betyder:

- V AC = växelspänning i volt
- W = uteffekt i watt
- **CE** = Produkten uppfyller kraven i alla tillämpliga EG-direktiv.
- **Ⓢ** = Denna produkt uppfyller kraven i Förordningen om elektriska lågspänningsprodukter (NEV) och Förordningen om elektromagnetisk kompatibilitet (EMC). Certifieringen görs av Eidgenössische Starkstrominspektorat ESTI (det schweiziska certifieringsorganet för elektriska produkter).

### Tekniska data

|                                 |                      |
|---------------------------------|----------------------|
| Spänning                        | 230 V AC, 50 Hz      |
| Uteffekt                        | 1350 W               |
| Säkerhetskontroll               | <b>Ⓢ</b>             |
| Energiförbrukning,<br>SPARA NEU | 23 Wh                |
| Energiförbrukning, SPARA 1      | 16 Wh                |
| Energiförbrukning, SPARA 2      | 14 Wh                |
| Pumptryck                       | statiskt max. 15 bar |
| Kapacitet, vattentank           | 2,8 l                |
| Kapacitet, bönbehållare         | 280 g                |
| Kapacitet, kaffesumpbehållare   | max. 20 portioner    |
| Sladdlängd                      | ca 1,1 m             |
| Vikt                            | 13,3 kg              |
| Mått (B x H x D)                | 31 x 37 x 43,5 cm    |

## 15 Nyckelteknik och IMPRESSA sortimentet

- 1** Intelligent Pre Brew Aroma System (I.P.B.A.S.®).  
Perfekt kaffe är ingen slump. Intelligent Pre Brew Aroma System® får ut mesta möjliga av aromämnen hos varje kaffeblandning och – rostning.

  - 1a** De nymalda kaffebönorna går från kvarnen till bryggcyklindern som pulver.
  - 1b** Där sker en optimal pressning.
  - 1c** Före bryggningen fuktas kaffet. Porerna sväller upp och aromämnen frigörs.
  - 1d** Under bryggningen rinner ett perfekt kaffe ned i koppen och får en fyllig och mjuk crema som ger den perfekta njutningen.
  
- 2** IMPRESSA sortimentet består av följande serier:

  - IMPRESSA Z – Generation II, två cappuccini och två latte macchiati med ett enda knapptryck, professionell teknologi för hemmabruk
  - IMPRESSA serie S för det kräsna hushållet
  - IMPRESSA serie J, perfekt njutning, fulländad estetik
  - IMPRESSA serie F, enklast tänkbara manövrering, mångfaldigt prisbelönad
  - IMPRESSA serie C, Click & Drink
  - IMPRESSA serie X för restauranger och kontor

Låt våra JURA återförsäljare ge dig råd.

@ På vår hemsida [www.jura.com](http://www.jura.com) hittar du våra inköpsrådgivare.
  
- 3** Rätt malning är avgörande för perfekt kaffekvalitet. För malningen svarar en kraftfull 6-stegskvarn med härdade stålkoner.
  
- 4** Den variabel bryggenhet rymmer mellan 5 och 16 g kaffe. Därigenom kan två koppar tillagas samtidigt i en och samma bryggingsprocess.
  
- 5** Långlivade ledningar av högvärdigt rostfritt stål leder vattnet genom termoblocken, där det värms upp till rätt temperatur.



**I. P. B. A. S.®**

INTELLIGENT PRE BREW AROMA SYSTEM

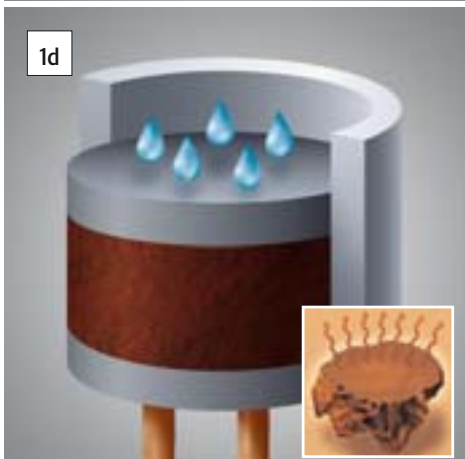
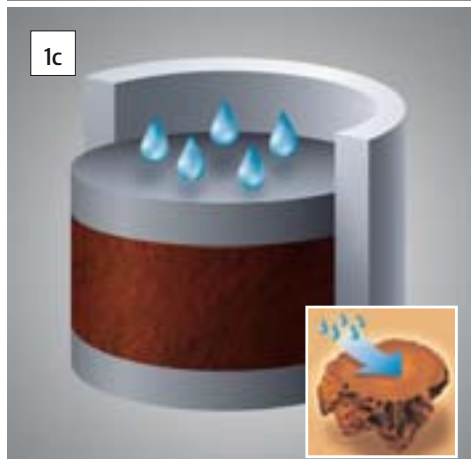
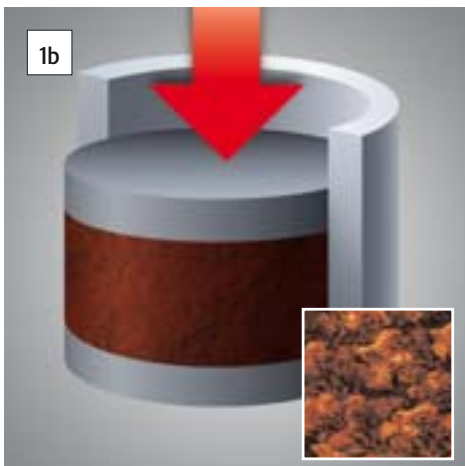



IMPRESSA Z – Generation II



IMPRESSA S



IMPRESSA J



IMPRESSA F



IMPRESSA C



IMPRESSA X



IMPRESSA Xf

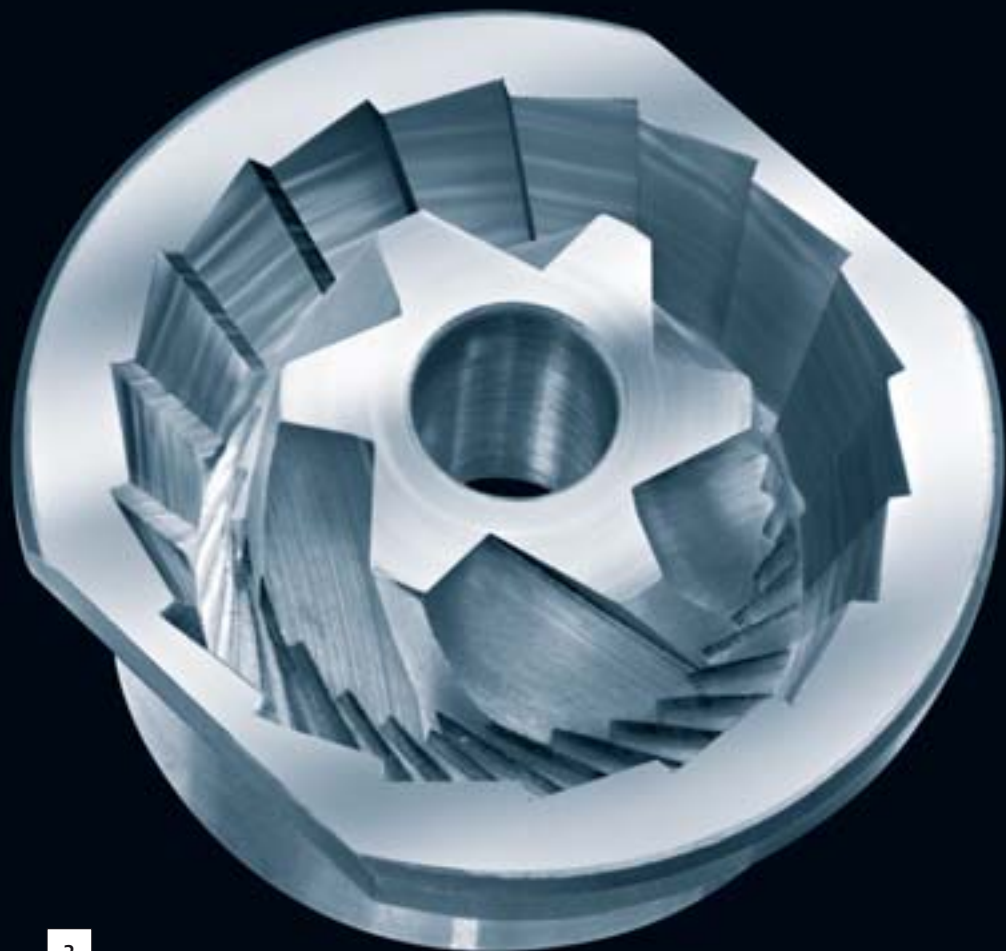

3

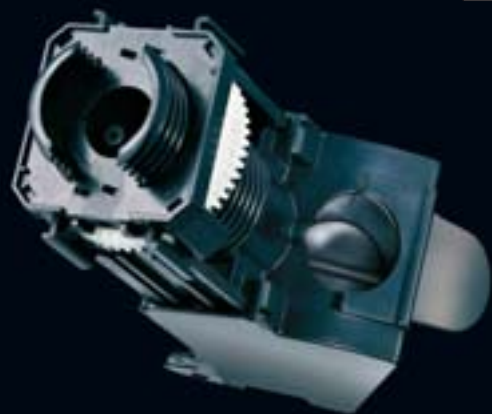

4

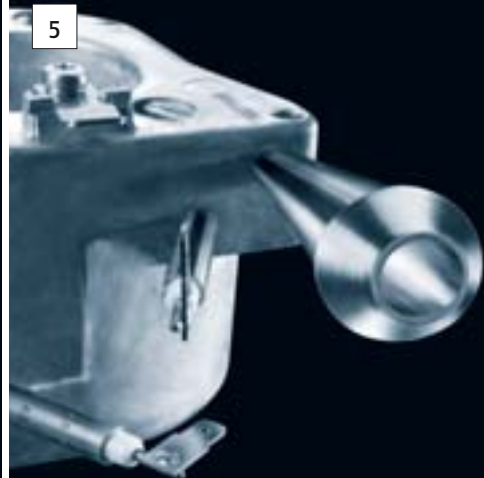

5





## Register

### A

- Användning
  - Ändamålsenlig 6
- Apparat
  - Avkalkning 60
  - Rengöring 58
- Automatisk avstängning 49
- Avkalkning
  - Apparat 60
- Avläsning av information 27
- Avstängning 21
  - Automatisk 49
  - Standby 21

### B

- Bönbehållare 4
  - Påfyllning 15
  - Rengöring 65
- Borttagning av främmande föremål 65
- Borttagning av stenar 65
- Byta namn på produkter 53

### C

- Cappuccino 38
- Cappuccinoskummare
  - Isärtagning och sköljning 64
  - One Touch cappuccino-skummare 12
  - Rengöring 63
  - Sköljning 62
- cappuccinoskummare
  - One Touch Cappuccino-skummare 4
- CLARIS plus 73
- CLARIS plus-filterpatron
  - Vatten för perfekt kaffe 67
- CLARIS plus filterpatron
  - Byte 56
- Clariss plus filterpatron
  - Installation och aktivering 17

### D

- Displaymeddelanden 85
- Droppbricka 4

### E

- Energisparläge 46
- Enhet för vattenmängd/tidsformat 51
- Espresso 37

### F

- Felavhjälpning 88
- Filter
  - Byte 56
  - Installation och aktivering 17
- Förmalt kaffe 40
- Första idrifttagningen 15

### H

- Hårdhetsgrad, vatten 18

### I

- Idrifttagning
  - Första idrifttagningen 15
- Igångsättning
  - Apparat 20
- Inställningar
  - Anpassa vattenmängden permanent till koppstorleken 24
  - Engångsinställningar före och under tillagningen 23
  - Permanent inställningar i programmeringsläget 43

### K

- Kaffe 38
- Kaffesumpbehållare 4
- Kaffeutlopp, höjdställningsbart 4
- Klockslag och veckodag 47
- Knowledge Builder 13
- Kvarninställning 19

### L

- Latte macchiato 39
- Leverans 14
- Lock
  - Bönbehållare 4
  - Vattentank 4
- Logotyp 51

**M**

- Malet kaffe 40
- Malningsgrad
  - Kvarninställning 19
- Meddelanden i displayen 85
- Mjök
  - Varm 41
- Mjökbehållare
  - Isolerad mjökbehållare 12

**O**

- One Touch Cappuccino-skummare 4
- One Touch cappuccino-skummare 12

**P**

- Problem
  - Felavhjälpning 88
- Programmerbar starttid 48
- Programmeringsläge
  - Automatisk avstängning 49
  - Byta namn 53
  - Energisparläge 46
  - Klockslag och veckodag 47
  - Programmerbar starttid 48
  - Sköljning 50
  - Starttid 48
- programmeringsläget 43
- Pulverkaffe 40

**R**

- Recept 30
- Reglage för inställning av malningsgraden 4
- Rengöring
  - Apparat 58
  - Bönbehållare 65
  - Cappuccinoskummare 63
- Ristretto 37
- Rotary Switch 5, 12

**S**

- Säkerhet 6
- Service 76
- Sköljning 50
  - Cappuccinoskummare 62

**Skötsel 55**

- Avläsning av skötselstatus 27
- Skötselknapp 5
- Sköseltips 55
- Sköselstillbehör 75
- Specialiteter 30
  - Trendspecialiteter med mjök 73
- Specialkaffe 38
- Språk 52
- Standby
  - Avstängning 21
- Starttid
  - Starttid 48

**T**

- Tekniska data 91
- Tillagning
  - Cappuccino 38
  - Espresso 37
  - Förmalt kaffe 40
  - Kaffe 38
  - Latte macchiato 39
  - Med ett knapptryck 36
  - Ristretto 37
  - Specialkaffe 38
  - Varm mjök 41
  - Varmvatten 41
- Tillbehör 75
- Tillbehör till apparaten 75
- Typskylt 91

**U**

- Uppställning 14

**V**

- Varm mjök 41
- Varmvatten 41
- Vattenbehållare
  - Påfyllning 14
- Vattentank 4
- Vattnets hårdhet
  - Bestämning och inställning 18

## Direktiv

Apparaten uppfyller kraven i följande direktiv:

- Lågspänningsdirektivet 73/23/EEG av den 19 februari 1973 inklusive ändringsdirektivet 93/68/EEG.
- Direktivet om elektromagnetisk kompatibilitet 89/336/EEG av den 5 mars 1993 inklusive ändringsdirektivet 92/31/EEG.

## Tekniska ändringar

Med förbehåll för tekniska ändringar.

De illustrationer som används i boken om IMPRESSA Z5 visar modellen IMPRESSA Z5 – Generation II i aluminium. Din IMPRESSA kan skilja sig från denna modell i vissa detaljer.

## Feedback

Din åsikt är viktig för oss!

Använd kontaktlänken på [www.jura.com](http://www.jura.com).

Denna bruksanvisning innehåller information som är skyddad av upphovsrätten. Kopiering eller översättning till ett annat språk är inte tillåtet utan föregående skriftligt tillstånd från JURA Elektroapparate AG.

JURA Elektroapparate AG  
Kaffeeweltstraße 10  
CH-4626 Niederbuchsiten

[www.jura.com](http://www.jura.com)